

## 6. ANEJOS AL PROYECTO

### 6.1. ESTUDIO DE SALUD Y SEGURIDAD

## 1. MEMORIA

### 1.1. OBJETO DEL ESTUDIO DE SEGURIDAD Y SALUD

El presente Estudio de Seguridad y Salud establece, durante la fase de ejecución de la obra proyectada, las medidas conducentes a la prevención tanto de riesgos de accidentes y enfermedades profesionales y las instalaciones preceptivas de higiene y bienestar de los trabajadores.

Servirá este Plan para cumplimentar las obligaciones del contratista en el campo de la prevención de riesgos profesionales, facilitando su desarrollo, bajo el control de la Dirección Facultativa, de acuerdo con el Real decreto 1627/97, de 24 de octubre, por el que se determinan las disposiciones mínimas de seguridad y salud en las obras de construcción, como consecuencia de la transposición al ordenamiento español de la Directiva Comunitaria 92/57/CEE.

### 1.2. CARACTERÍSTICAS DE LA OBRA

#### *Descripción de la obra.*

La vivienda objeto del proyecto se sitúa en el polígono 2, parcela 84 de Son Serra, del Término Municipal de Bunyola. El estado actual de la zona se presenta como un terreno baldío, utilizado en su momento como solar para acopio de materiales y maquinaria para la construcción del pabellón polideportivo existente. El ámbito de la intervención queda definido por el actual pabellón y el campo de fútbol al Oeste y dos caminos al norte y al sur y Este.

Medios de comunicación: carretera y red viaria del Municipio de Bunyola.

Los accesos a la obra en cuanto personal o suministro de materiales se consideran, pues, suficientes.

#### *Promotor, Dirección Facultativa y Constructor.*

Promotores: **AYUNTAMIENTO DE BUNYOLA**

Arquitecto autor del proyecto y director de obra: **JAIME BRUNET COMAS.**

Director de la ejecución material (aparejador): **JOSE MIR BONNIN.**

#### *Presupuesto. Plazo de ejecución y mano de obra.*

El Presupuesto de ejecución material asciende a la cantidad de **5.233,15 € (CINCO MIL DOSCIENTOS TREINTA Y TRES EUROS CON QUINCE CÉNTIMOS).**

El plazo estimado de ejecución de la obra es de **8 meses.**

Dadas las características de la obra se prevé un número máximo de personas empleadas en la actividad en su momento punta de **12 operarios.**

#### *Interferencias y servicios afectados.*

No existen. Se efectuará la correspondiente consulta a la compañía suministradora de energía.



### ***Climatología y medio ambiente.***

Condiciones buenas para la ejecución de los trabajos, al tratarse del clima propio de la isla de Mallorca, con temperaturas y precipitaciones benignas tanto en invierno como en verano.

### ***Unidades constructivas que componen la obra.***

- Replanteo y trabajos preliminares.
- Movimiento de tierras y excavación. Vaciados.
- Cimentaciones.
- Red horizontal de saneamiento.
- Estructura: pilares, muros de carga y forjados y vigas.
- Cubiertas.
- Albañilería.
- Instalaciones.
- Acabados.

### ***Materiales previstos.***

#### **Cimentación:**

De hormigón armado HA 25-B-20-IIb,  $f_{ck}=25N/mm^2$ . Acero corrugado B-500-S. Riostras, zapatas corridas, y soleras.

#### **Estructura:**

Muros de hormigón armado según planos de 25cm de espesor.

#### **Forjados:**

Techo sobre p. sótano, p. baja y p. piso: forjado reticular 25+5cm.

#### **Cubiertas:**

Transitables planas y no transitables inclinadas de teja árabe.

#### **Solados:**

Descripción:

#### **Espacios peatonales y calzada:**

Bordillo de hormigón de 10x20x50 cm. sobre solera de hormigón HM 20/P/20/I rejuntado con mortero de cemento M-5a (1:6), incluso excavación, carga y transporte a vertedero del material extraído rejuntado con mortero de cemento M-40a (1:6), espesor de las juntas no superior a 1 cm, incluso eliminación de restos y limpieza.

Rígola formada por piezas de canaleta prefabricada de hormigón bicapa, 7/10x25x50 cm. Todo ello realizado sobre firme compuesto por base de hormigón en masa HM-20/P/20/I de 20 cm de espesor, vertido con cubilote, extendido y vibrado manual con regla vibrante de 3 m, con acabado maestreado, según pendientes del proyecto y colocado sobre explanada con índice CBR > 5 (California Bearing Ratio). Incluso rejuntado con mortero de cemento M-5, eliminación de restos y limpieza, excavación, carga y transporte a vertedero del material extraído.

Solera de hormigón en masa de 10 cm de espesor en aceras, HM 20, tamaño máximo del árido 20 mm., consistencia blanda, incluso parte proporcional de parapastas de contención de hormigón en encofrado de alcorques, fregetas, fosos de fuentes etc., formación de juntas de dilatación en todo su espesor, mediante hormigonado de paños alternos, perpendiculares a la fachada, cada 10-20 metros lineales a fin de liberar las posibles tensiones que genere el sistema o el entorno, replanteo previo según planos de proyecto, colocado sobre terreno limpio y previamente compactado, extendido mediante reglado, vibrado con regla, curado mediante riego.

Pavimento con baldosas de terrazo 18 pastillas para uso exterior, de 40x40 cm., modelo "panot", tono blanco, tomadas con mortero de cemento 1:6 (M-40a) de 3 cm de espesor, rejuntado con lechada de cemento coloreada con la misma tonalidad de las baldosas, eliminación de restos y limpieza, según NTE/RSR-6, incluso parte proporcional de reconstrucción de arquetas de registro existentes y colocación de bocas de riego a nueva rasante, marco y tapa de hormigón, arrancado de actual marco y posterior colocación del nuevo, y pavimento de color rojo y textura acabada en botones de 20x20 cm, en pasos peatonales todo ello ejecutado sin dejar resaltes en el pavimento, conforme a la Orden de 9 de junio de 2004, de la Consellería de Territorio y Vivienda, por la que se desarrolla el decreto 39/2004, de 5 de marzo, del Consell de la Generalitat, en materia de accesibilidad en el medio urbano.

Pavimento drenante en alcorque, fabricado a base de áridos de naturaleza caliza, de tres centímetros de espesor, color blanco macael, totalmente colocado, nivelado y compactado de forma que quede enrasado con el pavimento de las aceras, incluso extendido y compactado, eliminación de restos y limpieza, colocado sobre subbase granular realizada con zahorra artificial drenante, extendida a mano, rasanteada y compactada al 90% del Ensayo Próctor Modificado, totalmente terminada.

Firme flexible para tráfico pesado T32 sobre explanada E2, compuesto por: capa granular de 35 cm de espesor de zahorra artificial ZA20, coeficiente de Los Ángeles <35, adecuada para tráfico T32; mezcla bituminosa en caliente: riego de imprimación mediante la aplicación de emulsión bituminosa, tipo ECI, a base de betún asfáltico; capa de 10 cm de espesor formada por material granular para la fabricación de mezcla bituminosa en caliente S20, coeficiente de Los Ángeles <=25, adecuado para tráfico T32 con filler calizo, para mezcla bituminosa en caliente y betún asfáltico B60/70; riego de adherencia mediante la aplicación de emulsión bituminosa, tipo ECR-1, a base de betún asfáltico; capa de rodadura de 5 cm de espesor formada por material granular para la fabricación de mezcla bituminosa en caliente S12, coeficiente de Los Ángeles <=25, adecuado para tráfico T3 con filler calizo, para mezcla bituminosa en caliente y betún asfáltico B60/70.

#### Juegos y Pista Deportiva:

Pavimento continuo de caucho de dos capas, una de cuatro centímetros del denominado SBR en capa base, de caucho reciclado para amortiguar las caídas, y otra de un centímetro del denominado EPDM, de acabado totalmente poroso, resistente a la intemperie y antideslizantes, en colores y forma a determinar por la Dirección Facultativa, colocado sobre superficie de conglomerado asfáltico existente, incluso adhesivo de poliuretano para fijación de pavimentos elásticos de poliuretano y caucho, sobre soportes de asfalto, sobre base de hormigón y entre capas de caucho, incluso extendido y compactado, eliminación de restos y limpieza. Rematado en su perímetro con pletina de acero inoxidable de 3 mm de espesor y 150 mm de ancho, incluso parte proporcional de tornillos M-10 para montaje, soldaduras, taladros y demás accesorios necesarios para montaje. Deberá adaptarse a la Normativa EN 1177:2008 para suelo de caucho.



Pavimento de moqueta de césped sintético artificial, adherida al soporte, lastrado con arena de cuarzo, con mechones 3/16, de características adecuadas y específicas para la práctica deportiva, de uso intenso, incluso parte adicional de adhesivos y pasta alisadora, con refuerzos en zonas de mayor uso, encolado de juntas sobre bandas de poliéster, y marcaje con césped sintético de color blanco. Unidad totalmente terminada.

Marcado y señalización de pista de baloncesto, sobre pavimento de resinas sintéticas, con líneas de 5 cm de ancho, continuas o discontinuas, en color a elegir, mediante aplicación de pintura acrílica mate vía agua, densidad 1,3 g/m<sup>3</sup>, viscosidad > 20 poises, reglamentaria, según normas federativas.

Formación de revestimiento continuo sintético, formado por la aplicación sucesiva de una capa de regularización y acondicionamiento de la superficie con una mezcla de mortero acrílico, para regularización de superficies y áridos silíceos seleccionados (rendimiento aproximado de 0,3 kg/m<sup>2</sup> de ligante puro y 0,5 kg/m<sup>2</sup> de árido), tres capas de mortero bicomponente a base de resinas acrílico-epoxi (rendimiento aproximado de 0,4 kg/m<sup>2</sup> por capa) y capa de sellado con pintura bicomponente a base de resinas acrílico-epoxi (rendimiento aproximado de 0,2 kg/m<sup>2</sup>), para pista de baloncesto, sobre pavimento de aglomerado asfáltico.

Certificación de homologación de los Juegos Infantiles: EN 1176:2008 de conformidad de los equipos a la normativa. Deberán cumplir la ISO 9001, la ISO 14001 y aportar las certificaciones de las maderas FSC o similar. Certificación preferente de las instalaciones deportivas por el TÜV de acuerdo al estándar europeo para espacios polideportivos EN 1176,. Calidad ISO 9001 y Ecológico ISO 14001

Parámetros:

Todos los solados Seguridad en caso de incendio:

Capacidad portante de los viales perimetrales > 20 kN/m

Seguridad de utilización:

Resbaladicidad grado 3; Irregularidades < 3 mm; Resistencia al deslizamiento > 45

**Pintura:**

En interiores, pintura plástica -color a definir en obra- en paredes y techos.

**Saneamiento:**

Instalación de tubería de PVC: colectores y albañales. Tuberías de cinc en canalones y bajantes vistas de pluviales. Sistema separativo de recogida de aguas pluviales y conducción a aljibe.

### **1.3 RIESGOS Y MEDIDAS DE PROTECCION**

#### **Cimentaciones superficiales**

Comprende los trabajos de encofrado de zapatas corridas y riostras, colocación de armado y hormigonado procedente de central.

Se evitará la permanencia o paso de personas bajo cargas suspendidas, acotando las áreas de trabajo.

Se suspenderán los trabajos cuando llueva, nieve o exista viento con una velocidad superior a 50 Km/h; en este último caso se retirarán los materiales y herramientas que puedan desprenderse.



Los operarios encargados del montaje o manejo de armaduras irán provistos de guantes, mandiles y portaherramientas.

Los operarios que manejen el hormigón llevarán guantes y botas que protejan su piel del contacto con el mismo.

En las instalaciones de energía eléctrica para elementos auxiliares de accionamiento eléctrico, como hormigoneras y vibradores, se dispondrá a la llegada de los conductores de acometida de un interruptor diferencial, según el Reglamento Electrotécnico para Baja Tensión.

**a.- Riesgos más frecuentes.**

Deslizamientos y desprendimientos del terreno.

Atropellos y golpes de máquinas.

Caída de personas.

Golpes de herramientas de mano.

**b.- Protecciones colectivas.**

En todo momento se mantendrán las zonas de trabajo limpias y ordenadas.

A nivel del suelo se acotarán las áreas de trabajo siempre que se prevea la circulación de personas o vehículos y se colocará la señal Riesgo de caídas a distinto nivel.

En los accesos de vehículos al área de trabajo se colocará la señal Peligro indeterminado y el rótulo Salida de camiones.

Las zonas de paso sobre las excavaciones de la cimentación se realizarán mediante pasarelas dotadas de barandilla a ambos lados.

Los acopios de armaduras dispondrán de zonas predeterminadas y balizadas.

**c.- Protecciones personales.**

Será obligatorio el uso del casco y botas de seguridad con puntera metálica, homologadas por el Ministerio de Trabajo.

Es preceptivo el empleo de mono de trabajo.

El personal que ponga en obra el hormigón usará guantes, gafas panorámicas y botas de goma con puntera metálicas, con la homologación que corresponda del Ministerio de Trabajo.

El personal que manipule hierro de armar se protegerá con guantes anticorte y hombreras en su caso.

Siempre que las condiciones de trabajo exijan otros elementos de protección, se dotará a los trabajadores de los mismos.

**Red horizontal de saneamiento**

Comprende los trabajos de apertura de zanjas para tuberías, colocación de tubo de PVC y relleno de zanjas.

**a.- Riesgos más frecuentes.**

Deslizamientos y desprendimientos del terreno.

Caída de personas.

Golpes de objetos.

Aplastamientos con tubos y enganches con elementos de izado.

**b.- Protecciones colectivas.**

En todo momento se mantendrán las zonas de trabajo limpias y ordenadas.

A nivel del suelo se acotarán las áreas de trabajo siempre que se prevea la circulación de personas o vehículos y se colocará la señal Riesgo de caídas a distinto nivel.



En trabajos en el interior de zanjas de profundidad superior a 1,30 m., si la estabilidad del terreno lo aconseja, se emborillará o aludará adecuadamente los laterales.

#### **c.- Protecciones personales.**

Será obligatorio el uso del casco y botas de seguridad con puntera metálica, homologadas por el Ministerio de Trabajo.

Es preceptivo el empleo de mono de trabajo.

El personal que transporte o coloque tubos, se protegerá con guantes.

Siempre que las condiciones de trabajo exijan otros elementos de protección, se dotará a los trabajadores de los mismos.

**Estructura.** Comprende el levantamiento de muretes y cubiertas.

#### **a) Muretes**

Siempre que resulte obligado trabajar en niveles superpuestos se protegerá a los trabajadores situados en niveles inferiores con redes, viseras o medios equivalentes.

Deben disponerse los andamios de forma que el operario nunca trabaje por encima de la altura de los hombros.

El acceso a los andamios de más de 1.50 m de altura se hará por medio de escaleras de mano provistas de apoyos antideslizantes y su longitud deberá sobrepasar por lo menos 0.70 m el nivel del andamio.

Las características de seguridad que deben reunir **los andamios de borriquetas** para la realización de estas tareas serán las siguientes:

- a. Hasta 3 m. de altura podrán utilizarse andamios de borriquetas fijas sin arriostramientos.
- b. Por encima de 3 m. y hasta 6 m., máxima altura permitida para este tipo de andamios, se emplearán borriquetas armadas de bastidores móviles arriostrados.
- c. Todos los tabloneros que forman la andamiada, deberán estar sujetos a las borriquetas por lías, y no deben volar más de 0,20 m.
- d. La anchura mínima de la plataforma de trabajo será de 0,60 m.
- e. Se prohibirá apoyar las andamiadas en tabiques o pilastras recién hechas, ni en cualquier otro medio de apoyo fortuito, que no sea la borriqueta o caballete sólidamente construido.
- f. No trabajar sobre borriquetas junto a bordes de forjado, ventanas, huecos de ascensor, cajas de escaleras, etc. sin protegerse: usar a tal fin el cinturón de seguridad sujeto a punto fijo de la obra.
- g. El andamio se mantendrá en todo momento libre de todo material que no sea el estrictamente necesario.

El **andamio de albañilería** cumplirá las siguientes normas de seguridad:

- Estará formado por módulos metálicos de un ancho igual o inferior a 1 m y fijados a la fachada con una densidad de referencia de 1 fijación cada 20 m<sup>2</sup> aproximadamente.

- Antes de su primera utilización el responsable a pié de obra efectuará un riguroso reconocimiento de todos los elementos que lo componen.

- Si se han de apoyar en superficies poco resistentes o terrenos blandos utilizar tabloneros de reparto o durmientes. No se permiten apoyos sobre rasilla, ladrillos, bovedillas, etc.: se usarán maderas o materiales rígidos y más seguros.

- Usar bases regulables con husillos de nivelación y aplomar perfectamente el andamio. Fijar las bases a los tabloneros de reparto.

- La plataforma de trabajo tendrá un ancho mínimo de 60 cm. (dos bases metálicas o tres tabloneros). Atar los tabloneros a los montantes para que no deslicen o basculen.



- A partir de 2 m de altura de la plataforma se montarán barandillas de 90 cm. de altura con barra intermedia y rodapie de 15 cm. en todo el exterior, incluso esquinas.

- La distancia entre la plataforma y la fachada será menor de 25 cm. para evitar caídas de personas por el interior del andamio.

- Cada 4 m en horizontal y en vertical fijar el andamio a la pared. Usar en cada fijación un cuello metálico sujeto al montante con brida y a la pared con tornillo y taco. Se prohíbe utilizar cuerda o alambre como medio de sujeción del andamio.

- Las barras de arriostamiento se montarán en los extremos y esquinas del andamio, siguiendo las instrucciones del fabricante para formar la cruz de San Andrés.

- Los puentes sobre entradas de parking, voladizos y casos especiales se harán siguiendo las instrucciones del fabricante, montador y asesorados por el coordinador de seguridad y salud.

- Los encuentros entre dos estructuras de andamio (en las esquinas) se harán cada dos niveles, mediante tubos metálicos con bridas a los montantes. Usar tubos adecuados.

- Para la elevación de materiales usar garruchas montadas sobre horcas tubulares sujetas al andamio mediante bridas. No sujetar la polea con cuerdas o alambres.

- La cuerda de elevación estará en buen estado y el gancho o mosquetón tendrá pestillo de seguridad. No se permite usar hierros doblados en lugar de mosquetón.

- No hacer mortero sobre las plataformas. Solo usar cubos con masa.

- Repartir los materiales sobre las plataformas, sin sobrecargarlas ni flexionarlas.

- Mantener siempre el orden y la limpieza en el andamio.

- No se permite saltar del andamio a los balcones o al revés sin estar protegido en este movimiento.

- En trabajos con posible caída de materiales no se permite que otras personas trabajen debajo. Colocar protecciones, marquesinas, indicaciones, cintas, etc.

- El exterior del andamio se protegerá con redes y/o viseras de protección para evitar caídas de materiales a la calle donde pueden circular viandantes. Mantener las redes bien colocadas. Si se retira un paño para subir material, volverlo a colocar tan pronto como sea posible.

- Para comunicación entre los distintos niveles del andamio usar las escaleras interiores. No se permite trepar por el exterior a partir de 2 m de altura.

- Si tienen que circular peatones bajo el andamio, mantener el orden y limpieza en la acera, montar viseras de protección y banderolas de señalización, según necesidad.

- En lugares expuestos a choque de vehículos (apoyos en el borde de la acera o en la calzada) poner banderolas y/o luces intermitentes nocturnas y durmientes en las bases del andamio.

- En obras con elevación de materiales mediante polea, evacuación de escombros con tubos de vertido a contenedores, almacenamiento de materiales, zonas de aparcamiento, entrada y salida de camiones, etc. se limitará el paso y acceso de peatones y vehículos mediante barandillas tipo ayuntamiento, banderolas, etc., según normativa.

Se cumplirán, además, todas las disposiciones generales que sean de aplicación de la Ordenanza General de Seguridad e Higiene en el Trabajo.

## **b) Cubiertas**

Ejecución de cubierta plana.



Se suspenderán los trabajos cuando exista lluvia, nieve o viento superior a 50 Km/h; en este último caso se retirarán los materiales y herramientas que puedan desprenderse. No se trabajará en proximidad de líneas eléctricas de alta tensión.

**a.- Riesgos más frecuentes.**

Caída de personas.  
Caída de materiales.  
Quemaduras.  
Afecciones de la piel por agentes químicos.

**b.- Protecciones colectivas.**

En todo momento se mantendrán las zonas de trabajo limpias y ordenadas.

En las zonas de trabajo se dispondrán cuerdas o cables de retención, argollas u otros puntos fijos para el enganche de los cinturones de seguridad.

En cualquier caso se utilizará el cinturón de seguridad de forma que el trabajador no pueda sufrir una caída libre mayor de 1 m. Si dispone de un mecanismo de frenado éste será comprobado antes de su utilización, de forma que su efecto sea equivalente a la caída desde 1 m. de altura como máximo.

A nivel del suelo se acotarán las áreas de trabajo y se colocará la señal Riesgo de caída de objetos.

En los bordes o flancos de las cubiertas horizontales se dispondrá de barandillas de 0,90 m. de altura y rodapié de 0,20 m. Los huecos se cubrirán con un entablado o con red de poliamida en función de su magnitud.

Para la realización del antepecho de la cubierta inclinada se montará un andamio perimetral que deberá tener un ancho mínimo de 0,60 m., barandillas de 0,90 m. de altura formada por travesaños que no disten más de 0,30 m. y rodapié de 0,20 m. de altura mínima. Se colocará a la altura del canalón y estará adosado a la fachada, sin dejar huecos entre ésta y el andamio.

Cuando este andamio haya de utilizarse para trabajos en canalones o cornisas, el piso del andamio podrá colocarse como máximo 0,30 m. por debajo de éstos. En este caso el punto más alto del rodapié debe llegar como mínimo hasta la prolongación del plano de la cubierta.

Se recomienda que cuando exista riesgo de caída de más de 3 m de altura, se coloquen redes de seguridad en la vertical de los puntos de trabajo, que aseguren una caída libre no superior de 6 m.

**c.- Protecciones personales.**

Será obligatorio el uso del casco, cinturón de seguridad, calzado antideslizante y, en la manipulación de líquidos a alta temperatura, botas, guantes y polainas de cuero.

Siempre que las condiciones de trabajo exijan otros elementos de protección, se dotará al personal de los mismos.

**e) Albañilería**

Incluye todas las ayudas auxiliares descritas en proyecto.

**a. Riesgos más frecuentes.**

Caída de personas.  
Caída de materiales.  
Lesiones oculares.  
Afecciones de la piel.

**b. Protecciones colectivas.**

En todo momento se mantendrán las zonas de trabajo limpias y ordenadas.

Por encima de los 2 m. todo andamio debe estar provisto de barandilla de 0,90 m. de altura y rodapié de 0,20 m.





El acceso a los andamios de más de 1,50 m. de altura, se hará por medio de escaleras de mano provistas de apoyos estabilizantes en el suelo y su longitud deberá sobrepasar por lo menos 0,70 m. el nivel del andamio.

En paramentos de más de 4 m. de altura a nivel del suelo se acotará el área de trabajo y se colocará la señal Riesgo de caída de objetos, quedando terminantemente prohibido el paso por debajo del andamio.

Siempre que sea indispensable montar el andamio inmediato a un hueco de fachada o forjado, será obligatorio para los operarios utilizar el cinturón de seguridad, o alternativamente dotar al andamio de sólidas barandillas.

Las características de seguridad que deben reunir los andamios para la realización de éstas tareas han quedado descritas en el apartado de **estructura**, a) pilares y muretes.

### c. Protecciones personales.

Será obligatorio el uso del casco y botas de seguridad con puntera metálica, homologadas por el Ministerio de Trabajo.

En el manejo de mortero es aconsejable la utilización de guantes de goma o crema protectora para las manos.

El acarreo manual de material cerámico se realizará con guantes anticorte de látex rugoso.

Siempre que las condiciones de trabajo exijan otros elementos de protección, se dotará al personal de los mismos.

### f) Instalaciones

Descripción de los trabajos: colocación de tubería de fontanería y tubo flexible con cableado de cobre para instalación de electricidad, incluidos los mecanismos necesarios para un perfecto funcionamiento de las instalaciones.

### a. Riesgos más frecuentes.

Golpes de objetos.

Heridas en las manos.

Quemaduras.

Intoxicación.

Heridas en extremidades.

Caída de personas.

Caída de materiales.

Electrocuciones.

Partículas en los ojos.

### b. Protecciones colectivas

En todo momento se mantendrán las zonas de trabajo limpias y ordenadas.

Las máquinas eléctricas dispondrán de puesta a tierra.

Los locales donde se almacene gasolina, oxígeno, acetileno, propano o butano, estarán aislados y dotados de extintor de incendios. En su entrada se colocarán las señales Peligro de incendios y Prohibido fumar.

Los trabajos de soldadura, salvo aquellos que deban hacerse in situ se realizarán en local destinado al efecto, y con el apantallado de seguridad correspondiente.

Los agujeros en forjados, así como las bocas de arquetas se mantendrán tapadas hasta su cierre definitivo.

Se procurará evitar la superposición bajo una misma vertical de distintos instaladores.

Siempre que se prevea circulación de peatones o vehículos, se acotarán las áreas de trabajo.



Las características de seguridad que deben reunir los **andamios de albañilería y de borriquetas** para la realización de estas tareas han quedado descritas en el apartado de **estructura**, a) pilares y muretes.

La utilización de **andamios sobre ruedas o de torreta** debe ajustarse a las siguientes condiciones de utilización:

- a. Su altura no podrá ser superior a 4 veces su lado menor.
- b. Para alturas superiores a 2 m. se dotará al andamio de barandillas de 0,90 m y rodapié de 0,20 m.
- c. El acceso a la plataforma de trabajo se hará por escaleras de 0,50 m. de ancho mínimo, fijas a un lateral del andamio. Para alturas superiores a los 5 m. la escalera estará dotada de jaula de protección.
- d. Las ruedas estarán provistas de dispositivo de bloqueo. En caso contrario se acuñaran a ambos lados.
- e. Se cuidará que apoyen en superficies resistentes, recurriendo si fuese necesario a la utilización de tablonos u otro dispositivo de reparto del peso.
- f. Antes de su utilización se comprobará su verticalidad.
  - g. Antes del desplazamiento del andamio desembarcará el personal de la plataforma de trabajo y no volverá a subir al mismo hasta que el andamio esté situado en su nuevo emplazamiento.

Las **escaleras de mano** estarán dotadas de zapatas u otro dispositivo antideslizante. Si son de tijera dispondrán de tirantes de limitación de apertura. En ambos casos su anchura mínima será de 0,50 m.

Las **máquinas portátiles eléctricas** a utilizar serán de doble aislamiento. Se prohíbe utilizar como tierra o neutro cualquier tipo de canalización metálica de las inmediaciones.

#### **c. Protecciones personales.**

Será obligatorio el uso del casco y botas de seguridad con puntera metálica, homologadas por el Ministerio de Trabajo.

Los soldadores usarán mandil, guantes, pantalla o gafas y botas con polainas.

Los regateros utilizarán gafas panorámicas de picapedrero con visor de rejilla metálica, protección auditiva y respiratoria, homologada por el Ministerio de Trabajo.

Para el manejo de útiles y herramientas se emplearán guantes de trabajo.

En pruebas con tensión eléctrica los operarios utilizarán calzado, guantes aislantes y pantalla facial transparente adaptada al casco.

Siempre que las condiciones de trabajo exijan otros elementos de protección, se dotará al personal de los mismos.

#### **g) Acabados**

Los locales de trabajo deberán estar iluminados adecuadamente.

Hasta 3 m de altura podrán utilizarse andamios de borriquetas fijos.

#### **a) Enfoscados**

Al iniciar la jornada se revisará todo el andamiaje y medios auxiliares, comprobando sus protecciones y estabilidad del conjunto.

Se acotará la parte inferior, donde se realiza el enfoscado. En la parte superior no se realizarán otros trabajos.

#### **b) Guarnecidos y enlucidos**

Los locales de trabajo deben estar iluminados adecuadamente.

Las plataformas que ofrezcan peligro de caída desde más de 2 m estarán protegidas por barandilla y rodapié.

Se cumplirán, además, todas las disposiciones generales que sean de aplicación de la Ordenanza General de Seguridad e Higiene en el Trabajo.



c) *Carpintería*

Se cumplirán todas las disposiciones generales que sean de aplicación de la Ordenanza General de Seguridad e Higiene en el Trabajo.

d) *Pinturas*

Al iniciar la jornada se revisará todo el andamiaje y medios auxiliares, comprobando barandillas, rodapiés y demás protecciones así como la estabilidad del conjunto.

Cuando las plataformas sean móviles se emplearán dispositivos de seguridad que eviten su desplazamiento.

Se acotará la parte inferior donde se vaya a apilar la pintura.

Se evitará en lo posible el contacto directo de todo tipo de pinturas con la piel, para lo cual se dotará a los trabajadores que realicen la imprimación de prendas de trabajo adecuadas, que los protejan de salpicaduras y permitan su movilidad.

El vertido de pinturas y materia primas sólidas como pigmentos, cemento y otros se llevará a cabo desde poca altura para evitar salpicaduras y formación de nubes de polvo.

Cuando se trabaje con pinturas que contengan disolventes orgánicos y pigmentos tóxicos no se deberá fumar, comer ni beber.

Cuando se apliquen imprimaciones que desprendan vapores orgánicos, los trabajadores estarán dotados de adaptador facial, debidamente homologado por el Ministerio de Trabajo con su correspondiente filtro químico, o filtro mecánico cuando las pinturas contengan una elevada carga pigmentaria sin disolventes orgánicos que eviten la ingestión de partículas sólidas.

Cuando se apliquen pinturas con riesgo de inflamación, se alejarán del trabajo las fuentes radiantes de calor, como trabajos de soldadura u otros, teniendo previsto en las cercanías del tajo un extintor adecuado.

El almacenamiento de pinturas susceptibles de emanar vapores inflamables deberá hacerse en recipientes cerrados alejándose de fuentes de calor y en particular cuando se almacenen recipientes que contengan nitrocelulosa se deberá realizar un volteo periódico de los mismos para evitar el riesgo de inflamación. El local estará provisto de extintores adecuados.

Se cumplirán además todas las disposiciones generales que sean de aplicación de la Ordenanza General de Seguridad e Higiene en el Trabajo.

**a. Riesgos más frecuentes.**

Golpes de objetos.

Heridas en las manos.

Quemaduras.

Intoxicación.

Heridas en extremidades.

Caída de personas.

Caída de materiales.

Electrocuciones.

Partículas en ojos.

**b. Protecciones colectivas.**

En todo momento se mantendrán las zonas de trabajo limpias y ordenadas.

Las máquinas eléctricas dispondrán de puesta a tierra.

Los locales donde se almacene gasolina, oxígeno, acetileno, propano o butano, estarán aislados y dotados de extintor de incendios. En su entrada se colocarán las señales Peligro de incendios y Prohibido fumar.

Los trabajos de soldadura, salvo aquellos que deban hacerse in situ se realizarán en local destinado al efecto, y con el apantallado de seguridad correspondiente.

Los agujeros en forjados, así como las bocas de arquetas se mantendrán tapadas hasta su cierre definitivo.



Se procurará evitar la superposición de distintos instaladores.

Siempre que se prevea circulación de peatones o vehículos, se acotarán las áreas de trabajo.

#### **c. Protecciones personales.**

Será obligatorio el uso del casco y botas de seguridad con puntera metálica, homologadas por el Ministerio de Trabajo.

Los soldadores usarán mandil, guantes, pantalla o gafas y botas con polainas.

Los regateros utilizarán gafas panorámicas de picapedrero con visor de rejilla metálica, protección auditiva y respiratoria, homologada por el Ministerio de Trabajo.

Para las tareas de decoletaje y extrusión se emplearán los guantes de trabajo y gafas contra impactos homologados por el Ministerio de Trabajo.

Para el manejo de útiles y herramientas se emplearán guantes de trabajo.

En pruebas con tensión eléctrica los operarios utilizarán calzado, guantes aislantes y pantalla facial transparente adaptada al casco.

Siempre que las condiciones de trabajo exijan otros elementos de protección, se dotará al personal de los mismos.

### ***h) Riesgos de daños a terceros y medidas de protección***

#### **a. Riesgos de daños a terceros.**

Los riesgos que durante las sucesivas fases de ejecución de la obra pueden afectar a personas u objetos ajenos a la misma son los siguientes:

Caídas al mismo nivel.

Atropellos.

Colisiones contra obstáculos en calzada.

Caída de objetos.

#### **b. Medidas de protección a terceros.**

Se consideran las siguientes medidas de protección para cubrir el riesgo de las personas que transiten en las inmediaciones de la obra:

a. Montaje de valla a base de elementos prefabricados separando el perímetro de la obra de las zonas de tránsito exterior.

b. Para la protección de los peatones y vehículos que transiten por las calles colindantes, se instalará un pasadizo cubierto de estructura tubular con señalización, que deberá ser óptico y luminoso por la noche para indicar el gálibo de la protección al tránsito rodado. Opcionalmente podrá instalarse en el perímetro de fachadas una marquesina en voladizo de material resistente.

c. Si fuese necesario ocupar la acera durante el acopio de material en la obra, mientras dure la maniobra de descarga, se canalizará el tránsito de peatones por el interior del pasadizo de peatones y el de vehículos fuera de las zonas de afectación de la maniobra, con protección a base de vallas metálicas de separación de áreas y se colocarán luces de gálibo nocturno y señales de tráfico que avisen a los automovilistas de la situación de peligro.

### ***i) Riesgos de incendios y medidas de protección***

Deberán prevenirse una serie de normas en el transcurso de la obra para evitar incendios. No deberán almacenarse las maderas de encofrado cerca de instalaciones eléctricas ni de cercos exteriores, para evitar incendios con cortacircuitos fortuitos o mediante colillas u otros elementos provocados desde el exterior.

Deberán cuidarse que los aceites y combustibles utilizados para la maquinaria estén almacenados en un lugar de seguridad completamente cerrado.

En el transcurso de la realización de las instalaciones, deberán cuidarse que cada uno de los instaladores tenga almacenado su material en trasteros cerrados y en cada uno de ellos se colocará extintor. Se instalarán igualmente extintores



durante la construcción en vestuarios, comedor y en cada uno de los bloques a realizar.

El personal no podrá realizar fuego, si no es en una zona completamente aislada y preparada para ello, habiendo un encargado responsable del mismo.

#### **1.4 MAQUINARIA**

Durante el transcurso de la obra está prevista la utilización de las siguientes máquinas:

##### *Maquinaria móvil*

Hormigonera  
Grupo electrógeno  
Compresor  
Maquinillo  
Compactadora manual  
Carretilla elevadora de horquillas.

##### *Maquinaria automotriz*

Retroexcavadora  
Pala cargadora  
Camión basculante  
Motovolquete pequeño  
Camión grúa

##### *Máquinas herramientas*

Tronzadora de material cerámico  
Sierra circular de mesa  
Vibrador  
Martillo rompedor  
Radial portátil  
Rozadora de regatas  
Taladro  
Equipo de soldadura eléctrica  
Equipo de oxicorte

Todas estas máquinas cumplirán la normativa vigente y contarán, por tanto, al llegar a obra, con todos los dispositivos de seguridad y elementos de protección que en aquella se señalen. Su conservación seguirá las normas que señale el fabricante en la documentación correspondiente y, en ningún caso, se permitirá que una máquina trabaje sin los dispositivos y elementos antes indicados en perfecto estado.

#### **Seguridad en el uso de la maquinaria**

##### **- Movimiento de tierras.**

Dadas las características de la excavación y la naturaleza del terreno es aconsejable la utilización de una máquina pala cargadora y retroexcavadora que permita tanto el desbroce del terreno como la excavación general para la ejecución de la cimentación. El manejo de la citada máquina se hará con la seguridad de que en el radio de giro de la misma no acceda nadie, dejando la zona de alrededor de ella para carga de camiones. Deberá cuidarse que el excavador tenga en buen mantenimiento la citada máquina, haciendo la revisión diaria del accionamiento de la marcha atrás, así como de la cuchara, etc.

Los camiones que se utilizarán para el movimiento de tierras serán de tres ejes, indicándose la circulación de entrada y salida de los mismos. Queda prohibido que los conductores de los camiones estén en el exterior del camión y cerca de la máquina en el tiempo de carga de los mismos.

### - Sierra circular.

La máquina estará manejada por personal especializado y competente. Deberá estar provista de su propio equipo de seguridad, es decir, empujadores, capot cubresierra y cuchillo divisor. El personal que la maneje utilizará pantalla o gafas para protegerse. El disco se revisará periódicamente y se repondrá cuando sea necesario. El cuchillo divisor se ajustará al diámetro del disco utilizado.

### - Maquinillo.

Se estudiará la instalación del maquinillo, de forma que no se instale en la vertical de un paso de personas. El maquinillo llevará limitador de altura. La fijación de la máquina a la estructura del edificio se realizará por medio de anclajes, evitándose los contrapesos. Se colocará una barandilla delantera de 90 cms. y suficientemente resistente para evitar la caída del operador. No se dejarán al descubierto partes móviles.

El operario utilizará en todo momento el cinturón de seguridad. El cable se deberá engrasar y revisar periódicamente y se sustituirá cuando sea necesario. La carga máxima de la máquina deberá figurar en lugar bien visible. El operador deberá ver en todo momento la carga y en caso contrario deberá ser auxiliado por un señalista.

La carga se colocará en recipientes adecuados, eliminándose los colmos. El gancho estará provisto de cierre de seguridad y se revisará diariamente antes de comenzar el trabajo. El operador, antes de iniciar la subida de la carga, esperará a que el compañero que ha instalado la carga se haya retirado. Al final de la jornada o en suspensiones momentáneas del trabajo se desconectará de la instalación eléctrica. Las revisiones y reparaciones se efectuarán por personas competentes y con la máquina parada y desconectada de la red eléctrica.

### Circulación en obra

Se eliminarán interferencias de personas extrañas a la misma, mediante recintos o vallas y señales. Se deberán evitar al máximo las interferencias de personas y medios, mediante una planificación inteligente de vías de tráfico, medios de transporte horizontales hasta los lugares de carga y descarga, trayectorias recorridas por las bases de los aparatos de elevación y por sus radios de acción.

Las vías de tráfico deberán estar siempre libres y provistas de firmes resistentes para que permanezcan en buen estado. Según las necesidades, habrá que delimitarlas y colocar en ellas los carteles para las limitaciones de velocidad, sentidos de marcha, etc.

El tráfico pesado deberá pasar lejos del borde de las excavaciones, de los apoyos de los andamios y de puntos peligrosos.

## 1.5 MEDIOS AUXILIARES

Los medios auxiliares a utilizar durante los trabajos de ejecución material de esta obra son los siguientes:

### **Excavación y Cimentación**

Elementos y sistemas de apuntalamiento y entibación de tierras y encofrados.  
Paneles encofrantes.

### **Estructura**

Escaleras manuales.  
Andamios y plataformas de trabajo.  
Elementos de encofrado y apuntalamiento.  
Cubilotos de hormigón.  
Eslingas de cable y de cadena.

### **Albañilería**

Uñas portapalets para grúas.  
Plataformas metálicas en voladizo para muelles de descarga en fachadas.  
Transpaletas.  
Conductos de descarga de escombros.



Contenedores.  
Andamios y plataformas de trabajo.  
Escaleras manuales.  
Bateas mecánicas para manutención de cargas a granel.  
Bateas para manutención de mortero.  
Eslingas de cable y cadena.



### **Instalaciones y acabados**

Andamios y plataformas de trabajo.  
Escaleras manuales.  
Banquetas.  
Grupos de corte y soldadura.  
Herramientas eléctricas portátiles.  
Herramientas fija clavos.

## **1.6 FORMACION**

Todo el personal debe recibir, al ingresar en la obra, una exposición de los métodos de trabajo y los riesgos que éstos pudieran entrañar, juntamente con las medidas de seguridad a adoptar.

## **1.7 MEDICINA PREVENTIVA Y PRIMEROS AUXILIOS**

La Empresa dispondrá de Servicio Médico propio o Mancomunado.

### **a. Botiquines.**

Se dispondrá de un botiquín conteniendo el material especificado en la Ordenanza General de Seguridad e Higiene en el Trabajo. Será revisado mensualmente y repuesto inmediatamente lo consumido.

### **b. Asistencia a accidentados.**

Se deberá informar en la obra del emplazamiento de los diferentes Centros Médicos (Servicios propios, Mutuas patronales, Mutualidades laborales, Ambulatorios, etc.) donde debe trasladarse a los accidentados para su más rápido y efectivo tratamiento.

En general, los casos presumiblemente graves podrán ser atendidos en el Hospital de la Seguridad Social de Son Espases, en el término municipal de Palma, a unos 13,1 kilómetros (15 minutos) en coche del centro de trabajo.

### **c. Reconocimientos médicos.**

Todo el personal que empiece a trabajar en la obra deberá pasar un reconocimiento médico previo al trabajo, y que será repetido en el período de un año.

## **1.8 INSTALACIONES DE SALUBRIDAD Y CONFORT**

La Empresa dispondrá a pié de obra de locales destinados respectivamente a vestuario, comedor y servicios de aseo y evacuación, con destino a los trabajadores, ajustados a la normativa legal vigente.

## **1.9 CONTROL DE ACCESOS A LA OBRA**

El contratista principal pondrá en práctica un procedimiento de control de accesos tanto de vehículos como de personas a la obra de manera que quede garantizado que sólo personas autorizadas puedan acceder a la misma.

Será en el Plan de Seguridad y Salud donde se materialice la forma en que el mismo se llevará a cabo y será el coordinador en la aprobación preceptiva de dicho plan quien valide el control diseñado.

Desde este documento se establecen los principios básicos de control entre los que se contemplan las siguientes medidas:

- El vallado perimetral de la obra garantizará que el acceso tanto de vehículos como

peatonal a la obra queda restringido a los puntos controlados de acceso.

- Cuando por motivos derivados de los propios trabajos de la obra sea preciso retirar parte de los vallados de acceso a la obra dejando expedito el mismo por puntos no controlados, será necesario que se disponga personal de control en dichos lugares.
- En los accesos a la obra se situarán carteles señalizadores, conforme al Real Decreto 485/1997 señalización de lugares de trabajo, que informen sobre la prohibición de acceso de personas no autorizadas y de las condiciones establecidas para la obra para la obtención de autorización.
- Durante las horas en las que en la obra no han de permanecer trabajadores, la obra quedará totalmente cerrada, bloqueando los accesos habitualmente operativos en horario de trabajo.
- El contratista garantizará, documentalmente si fuera preciso, que todo el personal que accede a la obra se encuentra al tanto en sus obligaciones con la administración social y sanitaria y dispone de la formación apropiada derivada de la Ley de Prevención de Riesgos, Convenio de aplicación y resto de normativa del sector.

Palma de Mallorca, Marzo de 2014

El arquitecto,  
Fdo.- **Jaime Brunet Comas.**

## 1.9 PLANILLAS DE IMPRESOS



**CARTEL TELÉFONOS:**

# Urgencias: 112

**Bomberos:** Sustituya por teléfono PARQUE de BOMBEROS

**Policía:** Sustituya por teléfono POLICÍA

**Policía local:** Sustituya por teléfono POLICÍA LOCAL

**Ambulancia:** Sustituya por teléfono SERVICIO de AMBULANCIA

### **Mutua de accidentes:**

Tel. mutua: NOMBRE DE LA MUTUA:

### **Centro de salud:**

Tel. centro salud: NOMBRE DEL CENTRO DE SALUD:

### **Promotor:**

Tel. promotor: NOMBRE DEL PROMOTOR:

### **Contratista principal:**

Tel. contratista: CONTRATISTA:

### **Jefe de obra:**

Tel. jefe obra: JEFE DE OBRA:

### **Recurso preventivo:**

Tel. recurso preventivo: RECURSO PREVENTIVO:

### **Director de obra:**

Tel.: DIRECTOR DE OBRA:

### **Director de la ejecución material:**

Tel. director ejec. Obra: DIRECTOR EJECUCIÓN MATERIAL:

### **Coordinador de seguridad y salud en fase de obra:**

Tel. coordinador: COORDINADOR en FASE de OBRA:

EL CARTEL SE SITUARÁ EN UN LUGAR VISIBLE Y ACCESIBLE PARA TODO EL PERSONAL DE OBRA

# PUNTO DE REUNIÓN

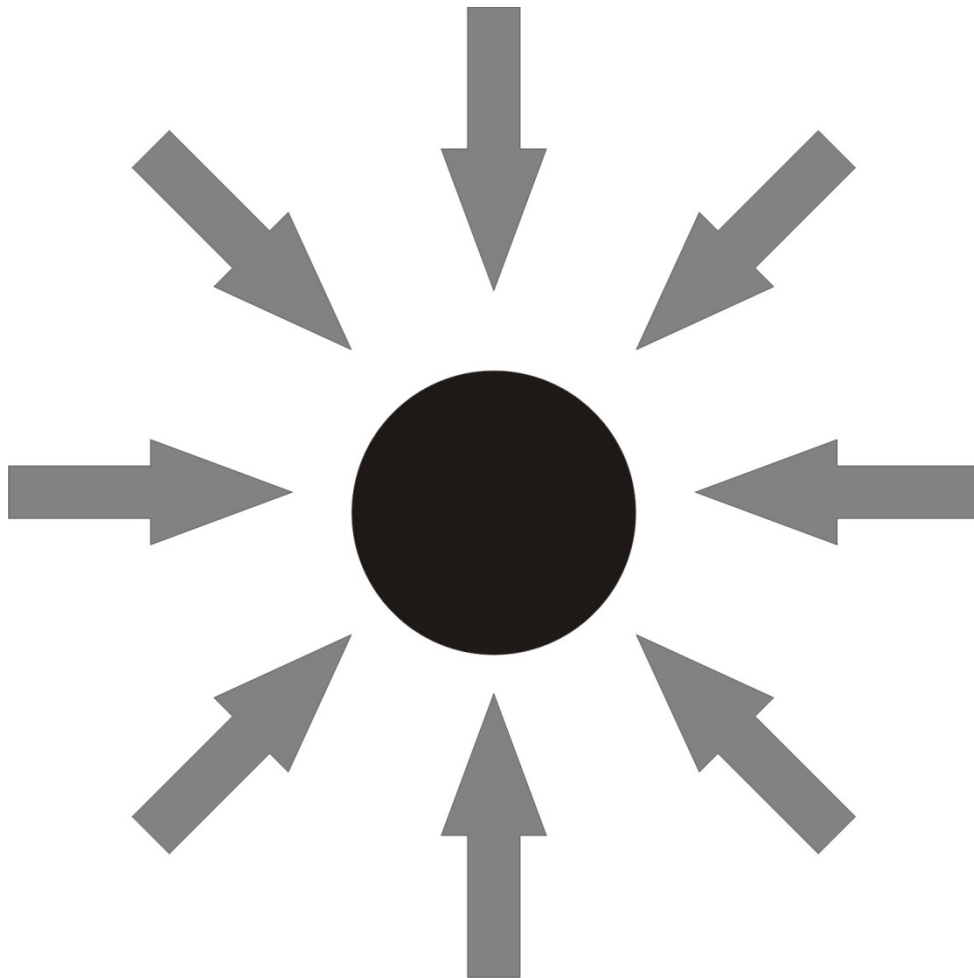

En caso de emergencia, todos los trabajadores de la obra habrán de trasladarse ordenada y rápidamente a este punto con el fin de facilitar las tareas de evacuación.

Palma de Mallorca, Marzo de 2014

El arquitecto,



## 2. PLIEGO DE CONDICIONES

### ÍNDICE

- 1 Acondicionamiento y cimentación
  - 1.1 Movimiento de tierras
    - 1.1.1 Rellenos del terreno
    - 1.1.2 Vaciado del terreno
    - 1.1.3 Zanjas y pozos
  - 1.2 Contenciones del terreno
    - 1.2.1 Muros ejecutados con encofrados
  - 1.3 Cimentaciones directas
    - 1.3.1 Zapatas (aisladas, corridas y elementos de atado)
- 2 Estructuras
  - 2.1 Estructuras de hormigón (armado y pretensado)
- 3 Cubiertas
  - 3.1 Cubiertas inclinadas
  - 3.2 Lucernarios
    - 3.2.1 Claraboyas
  - 3.3 Cubiertas planas
- 4 Fachadas y particiones
  - 4.1 Fachadas de fábrica
    - 4.1.1 Fachadas de piezas de arcilla cocida y de hormigón
  - 4.2 Huecos
    - 4.2.1 Carpinterías
    - 4.2.2 Acristalamientos
    - 4.2.3 Persianas
    - 4.2.4 Cierres
  - 4.3 Defensas
    - 4.3.1 Barandillas
  - 4.4 Particiones
    - 4.4.1 Particiones de piezas de arcilla cocida o de hormigón
- 5 Instalaciones
  - 5.1 Instalación de audiovisuales
    - 5.1.1 Antenas de televisión y radio
    - 5.1.2 Telecomunicación por cable
    - 5.1.3 Telefonía
    - 5.1.4 Interfonía y vídeo
  - 5.2 Acondicionamiento de recintos- Confort
    - 5.2.1 Aire acondicionado
    - 5.2.2 Calefacción
  - 5.3 Instalación de electricidad: baja tensión y puesta a tierra
  - 5.4 Instalación de fontanería y aparatos sanitarios
    - 5.4.1 Fontanería
    - 5.4.2 Aparatos sanitarios
  - 5.5 Instalación de gas y combustibles líquidos
    - 5.5.1 Gas natural
  - 5.6 Instalación de alumbrado
    - 5.6.1 Instalación de iluminación
  - 5.7 Instalación de evacuación de residuos
    - 5.7.1 Residuos líquidos
    - 5.7.2 Residuos sólidos
  - 5.8 Instalación de energía solar
    - 5.8.1 Energía solar térmica

- 6 Revestimientos
  - 6.1 Revestimiento de paramentos
  - 6.1.1 Alicatados
  - 6.1.2 Enfoscados, guarnecidos y enlucidos
  - 6.1.3 Pinturas
  - 6.2 Revestimientos de suelos y escaleras
  - 6.2.1 Revestimientos continuos para suelos y escaleras
  - 6.2.2 Revestimientos cerámicos para suelos y escaleras
  - 6.2.3 Soleras
  - 6.3 Falsos techos
- Condiciones de Recepción de Productos  
Anejo 1 Relación de Normativa Técnica





- 1 Acondicionamiento y cimentación
- 1.1 Movimiento de tierras
- 1.1.1 Rellenos del terreno



## Seguridad y salud

### 1. Riesgos laborales

Cáidas de los materiales transportados.  
Vuelco del vehículo de transporte de cargas.  
Atropello por interferencia entre vehículos y trabajadores.  
Ruidos y vibraciones por vehículos de transporte ó maquinas de compactación.  
Riesgo higiénico por inhalación de polvo.

### 2. Planificación de la prevención

#### Organización del trabajo y medidas preventivas

Se tendrá en cuenta el Anejo 1.

Todos los conductores de vehículos y máquinas utilizadas en el relleno deben poseer la cualificación adecuada para su uso y manejo.

Los vehículos y máquinas empleados se mantendrán en perfectas condiciones de utilización, revisándose periódicamente.

Las rampas para el movimiento de camiones y/o máquinas, conservarán el talud lateral que exija el terreno con ángulo de inclinación no mayor de 13°. El ancho mínimo de la rampa será de 4,5 m ensanchándose en las curvas y sus pendientes no serán mayores del 12 % y 8% respectivamente, según se trate de tramos rectos o curvos. En cualquier caso se tendrá en cuenta la maniobrabilidad de los vehículos utilizados.

Se acotará la zona de acción de cada máquina en su tajo. Siempre que un vehículo o máquina parado inicie un movimiento imprevisto, lo anunciará con una señal acústica. Cuando sea marcha atrás o el conductor esté falto de visibilidad, estará auxiliado por otro operario en el exterior del vehículo. Se extremarán estas prevenciones cuando el vehículo o máquina cambie de tajo y/o se entrecrucen itinerarios.

Cuando sea imprescindible que un vehículo de carga durante o después del trabajo se acerque al borde del mismo, se dispondrán topes de seguridad, a una distancia igual a la altura y no menor de 2 m, comprobándose previamente la resistencia del terreno al peso del mismo.

No se acumulará el terreno de excavación, ni otros materiales, junto a bordes de coronación de taludes, salvo autorización, en cada caso, de la dirección facultativa.

Se evitará la formación de polvo y los operarios estarán protegidos adecuadamente en ambientes pulvígenos.

No se sobrepasará la carga máxima de los vehículos de transporte.

Se deberán señalar los accesos y recorridos de los vehículos.

Los productos de la excavación se acopiarán de forma que el centro de gravedad de la carga, esté a una distancia igual a la profundidad de la zanja más 1 m.

En zanjas y pozos de profundidad mayor de 1,30 m siempre que haya operarios trabajando en su interior se mantendrá uno de reten en el exterior, que podrá actuar como ayudante en el trabajo y dará la alarma en caso de producirse alguna emergencia.

En los trabajos de entibación, se acotarán las distancias mínimas entre operarios, en función de las herramientas que empleen.

Diariamente, y antes de iniciar los trabajos, se revisarán las entibaciones, tensando los codales que estén flojos.

Se evitará golpear las entibaciones durante los trabajos de excavación.

No se utilizarán las entibaciones como escalera para ascender o descender al fondo de la excavación, ni se suspenderán de los codales cargas.

La entibación sobresaldrá como mínimo 20 cm, de la rasante del terreno.



Las entibaciones se quitarán solo cuando dejen de ser necesarias, por franjas horizontales, de la parte inferior del corte hacia la superior.

Si es necesario que se acerquen vehículos al borde de las zanjas se instalarán topes de seguridad a base de tablones de madera embudidos en el terreno.

Nunca se entibará sobre superficies inclinadas realizando siempre sobre superficies verticales y en caso necesario se rellenará el trasdós de la entibación para asegurar un perfecto contacto entre ésta y el terreno.

#### **Protecciones colectivas**

Las zanjas deben poseer pasarelas protegidas por barandillas que permitan atravesarlas sin riesgo. Además deben existir escaleras de mano metálicas en número suficiente para permitir salir de las mismas en caso de emergencia con suficiente rapidez, estando las vías de salida libres de obstáculos.

Se dispondrán vallas de contención de peatones.

La entibación se realizará con tablas horizontales cuando el corte se lleva a cabo en un terreno con suficiente cohesión que le permite ser autoestable mientras se efectúa la excavación. Mediante la alternancia de excavación y entibación (0,80 m a 1,30 m), se alcanza la profundidad total de la zanja.

Cuando el terreno no presenta la suficiente cohesión o no se tiene garantía de ello, es más aconsejable llevar a cabo la entibación con tablas verticales, que en caso de que el terreno presente una aceptable cohesión y resistencia se excava por secciones sucesivas de hasta 1,50 - 1,80 m de profundidades máximas, en tramos longitudinales de máximo 4 m; y en caso de que el terreno presente poco o ninguna cohesión deberán hincarse las tablas verticales en los citados tramos antes de proceder a la excavación.

#### **Protección personal (con marcado CE)**

Casco de seguridad contra riesgos mecánicos.

Mono de trabajo.

Botas de seguridad.

Cinturón antivibratorio.

Mascarillas autofiltrantes contra polvo.

### **1.1.2 Vaciado del terreno**

#### **Seguridad y salud**

##### **1. Riesgos laborales**

Caídas a distinto nivel.

Caídas de objetos por desplome o derrumbamiento.

Caídas al mismo nivel.

Caídas de objetos durante su manipulación.

Caídas de objetos por desprendimiento.

Atrapamiento del operario por desprendimiento de taludes.

Vuelco y caída de máquinas.

Atropellos y golpes con vehículos.

Riesgos derivados de interferencias con servicios (riesgos eléctricos, explosión, inundaciones, etc.).

Interferencias con líneas eléctricas aéreas.

Riesgo higiénico por inhalación de polvo.

##### **2. Planificación de la prevención**

###### **Organización del trabajo y medidas preventivas**

Se tendrá en cuenta el Anejo 1.

Ordenación del solar con determinación de zona de acopios, ubicación de grúa torre, instalaciones de higiene y bienestar, de entrada y salida de personal y vehículos. El perímetro de la excavación será cerrado al tránsito de personas, y en caso de ser necesaria la circulación junto al borde, se protegerá con barandilla.

Análisis y actuación sobre posibles servicios afectados (líneas eléctricas aéreas, canalizaciones subterráneas, alcantarillado, etc.).



Vigilancia de la adecuada implantación de las medidas preventivas, así como la verificación de su eficacia y mantenimiento permanente en sus condiciones iniciales.

En la excavación se mantendrán los taludes, sistemas de entibación, apeos u otras medidas adecuadas para prevenir los riesgos de sepultamiento por desprendimiento de tierras, caídas de personas, materiales u objetos.

Se garantizará que los trabajadores puedan ponerse a salvo en caso de irrupción de agua, desprendimientos, caída de materiales u otros incidentes que les puedan causar daño.

Los productos de la excavación se acopiarán de forma que el centro de gravedad de la carga, esté a una distancia igual a la profundidad de la zanja más 1 m.

En zanjas y pozos de profundidad mayor de 1,30 m siempre que haya operarios trabajando en su interior se mantendrá uno de reten en el exterior, que podrá actuar como ayudante en el trabajo y dará la alarma en caso de producirse alguna emergencia.

En los trabajos de entibación, se acotarán las distancias mínimas entre operarios, en función de las herramientas que empleen.

Diariamente, y antes de iniciar los trabajos, se revisarán las entibaciones, tensando los codales que estén flojos.

Se evitará golpear las entibaciones durante los trabajos de excavación.

No se utilizarán las entibaciones como escalera para ascender o descender al fondo de la excavación, ni se suspenderán de los codales cargas.

La entibación sobresaldrá como mínimo 20 cm, de la rasante del terreno.

Las entibaciones se quitarán solo cuando dejen de ser necesarias, por franjas horizontales, de la parte inferior del corte hacia la superior.

Si es necesario que se acerquen vehículos al borde de las zanjas, se instalarán topes de seguridad a base de tabloncillos de madera embutidos en el terreno.

Nunca se entibará sobre superficies inclinadas realizándolo siempre sobre superficies verticales y en caso necesario se rellenará el trasdós de la entibación para asegurar un perfecto contacto entre ésta y el terreno.

#### **Protecciones colectivas**

Las zanjas deben poseer pasarelas protegidas por barandillas que permitan atravesarlas sin riesgo. Además deben existir escaleras de mano metálicas en número suficiente para permitir salir de las mismas en caso de emergencia con suficiente rapidez, estando las vías de salida libres de obstáculos.

La entibación se realizará con tablas horizontales cuando el corte se lleva a cabo en un terreno con suficiente cohesión que le permite ser autoestable mientras se efectúa la excavación. Mediante la alternancia de excavación y entibación (0,80 m a 1,30 m), se alcanza la profundidad total de la zanja.

Cuando el terreno no presenta la suficiente cohesión o no se tiene garantía de ello, es más aconsejable llevar a cabo la entibación con tablas verticales, que en caso de que el terreno presente una aceptable cohesión y resistencia se excava por secciones sucesivas de hasta 1,50 - 1,80 m de profundidades máximas, en tramos longitudinales de máximo 4 m; y en caso de que el terreno presente poco o ninguna cohesión deberán hincarse las tablas verticales en los citados tramos antes de proceder a la excavación.

Vallas de 2 m de altura de cerramiento de la obra y barandillas de 1 m de protección del borde de la excavación.

Disposición de escaleras de acceso al fondo del vaciado, en número suficiente y ubicadas en zona en la que no exista interferencia con los vehículos y máquinas.

#### **Protección personal (con marcado CE)**

Casco de seguridad certificado.

Botas de seguridad.

Mono de trabajo y en su caso, trajes de agua y botas de goma de media caña.

Empleo de cinturones de seguridad por parte del conductor de la maquinaria si no está dotada de cabina y protección antivuelco.

### **1.1.3 Zanjas y pozos**



## Seguridad y salud

### **1. Riesgos laborales**

Caídas al mismo y distinto nivel.

Caídas de objetos por desplome o derrumbamiento.

Caídas de objetos durante su manipulación, y por desprendimiento.

Contactos con elementos móviles de equipos.

Proyección de fragmentos y partículas.

Vuelco y caída de máquinas.

Sobreesfuerzos por manejo de cargas pesadas y/o posturas forzadas.

Vibraciones por conducción de máquinas o manejo de martillo rompedor.

Riesgos derivados de interferencias con servicios (riesgos eléctricos, explosión, inundaciones, etc.).

Ruido.

### **2. Planificación de la prevención**

#### **Organización del trabajo y medidas preventivas**

Se tendrá en cuenta el Anejo 1.

Se dispondrá de herramientas manuales para caso de tener que realizar un rescate por derrumbamiento.

Se vigilará la adecuada implantación de las medidas preventivas, así como la verificación de su eficacia y mantenimiento permanente en sus condiciones iniciales.

Evitar cargas estáticas o dinámicas aplicadas sobre el borde o macizo de la excavación (acumulación de tierras, productos construcción, cimentaciones, vehículos, etc.).

En caso necesario proteger los taludes mediante mallas fijas al terreno, o por gunitado.

Revisar diariamente las entibaciones a fin de comprobar su perfecto estado.

Efectuar el levantamiento y manejo de cargas de forma adecuada, tal y como señala el Anejo 2.

En caso de descubrir conducción subterránea alguna, paralizar los trabajos hasta la determinación de las medidas oportunas.

Señalización de riesgos en el trabajo.

Señalización de la obra contra riesgos frente a terceros.

Los productos de la excavación se acopiarán de forma que el centro de gravedad de la carga, esté a una distancia igual a la profundidad de la zanja más 1 m.

En zanjas y pozos de profundidad mayor de 1,30 m, siempre que haya operarios trabajando en su interior se mantendrá uno de reten en el exterior, que podrá actuar como ayudante en el trabajo y dará la alarma en caso de producirse alguna emergencia.

En los trabajos de entibación, se acotarán las distancias mínimas entre operarios, en función de las herramientas que empleen.

Diariamente, y antes de iniciar los trabajos, se revisarán las entibaciones, tensando los codales que estén flojos.

Se evitará golpear las entibaciones durante los trabajos de excavación.

No se utilizarán las entibaciones como escalera para ascender o descender al fondo de la excavación, ni se suspenderán de los codales cargas.

La entibación sobresaldrá como mínimo 20 cm, de la rasante del terreno.

Las entibaciones se quitarán solo cuando dejen de ser necesarias, por franjas horizontales, de la parte inferior del corte hacia la superior.

Si es necesario que se acerquen vehículos al borde de las zanjas, se instalarán topes de seguridad a base de tablones de madera embutidos en el terreno.

Nunca se entibará sobre superficies inclinadas realizándolo siempre sobre superficies verticales y en caso necesario se rellenará el trasdós de la entibación para asegurar un perfecto contacto entre ésta y el terreno.

#### **Protecciones colectivas**

Las zanjas deben poseer pasarelas protegidas por barandillas que permitan atravesarlas sin riesgo. Además deben existir escaleras de mano metálicas en número suficiente para

permitir salir de las mismas en caso de emergencia con suficiente rapidez, estando las vías de salida libres de obstáculos.

La entibación se realizará con tablas horizontales cuando se lleva a cabo en un terreno con suficiente cohesión que le permite ser autoestable mientras se efectúa la excavación. Mediante la alternancia de excavación y entibación (0,80 m a 1,30 m), se alcanza la profundidad total de la zanja.

Cuando el terreno no presenta la suficiente cohesión o no se tiene garantía de ello, es más aconsejable llevar a cabo la entibación con tablas verticales, que en caso de que el terreno presente una aceptable cohesión y resistencia se excava por secciones sucesivas de hasta 1,50 - 1,80 m de profundidades máximas, en tramos longitudinales de máximo 4 m; y en caso de que el terreno presente poco o ninguna cohesión deberán hincarse las tablas verticales en los citados tramos antes de proceder a la excavación.

Vallas de 2 m de altura de cerramiento de la obra y barandillas de 1 m de protección del borde de la excavación.

Disposición de escaleras de acceso al fondo de la excavación y de pasarelas provistas de barandillas para el cruzamiento de la zanja.

Siempre que la excavación no se realice con taludes naturales, se dispondrá de entibaciones según especificaciones del proyecto de ejecución y en su defecto de acuerdo a las características del terreno y de la excavación.

En caso de inundación se deberá disponer de bombas de achique.

#### **Protección personal (con marcado CE)**

Casco de seguridad.

Botas de seguridad contra caída de objetos.

Botas de seguridad contra el agua.

Guantes de cuero.

Ropa de trabajo.

Faja antivibratoria contra sobreesfuerzos.

Auriculares antiruido.

## 1.2 Contenciones del terreno

### 1.2.1 Muros ejecutados con encofrados



## Seguridad y salud

### 1. Riesgos laborales

---

Atrapamientos por desplome de tierras, encofrados, etc.

Caídas a distinto nivel.

Cortes en las manos.

Pinchazos en pies.

Golpes en extremidades.

Caídas de objetos o herramientas a distinto nivel.

Golpes en cabeza.

Electrocuciones por contacto directo.

Caídas al mismo nivel.

Caída a distinto nivel desde andamio tubular.

Cortes en las manos por el manejo de bloques y tubos de hormigón.

### 2. Planificación de la prevención

---

#### **Organización del trabajo y medidas preventivas**

Se tendrá en cuenta el Anejo 1.

La zona de trabajo se limpiará diariamente de escombros para evitar acumulaciones innecesarias que puedan provocar las caídas.

Se prohíbe trabajar junto a los muros recién levantados antes de transcurridas 48 horas si existe un régimen de vientos fuertes incidiendo sobre ellos.

Se seguirán las instrucciones de uso del sistema facilitadas por el fabricante.

El acceso a las plataformas de trepa se realizará desde el forjado interior, mediante escaleras de mano.

Las herramientas de mano se llevarán mediante mosquetones, para evitar caídas a distinto nivel.

Las maderas con puntas deben ser desprovistas de las mismas y apiladas en zonas que no sean de paso obligado del personal.

Cuando se icen cargas con la grúa, el personal no estará bajo las cargas suspendidas.

#### **Protecciones colectivas**

En la utilización de andamios para la ejecución del muro, se asegurará su estabilidad, accesibilidad y suficiente anchura (plataforma mínima de 60 cm), con barandillas perimetrales de 90 cm de altura mínima (Anejo 3).

En caso de riesgo de desprendimiento de taludes por su verticalidad, terrenos poco consistentes, etc., estos se entibarán.

Se colocarán completas las plataformas de trabajo y sus protecciones colectivas según el diseño del fabricante.

Todos los huecos horizontales y verticales se protegerán con barandillas de al menos 90 cm. (Anejo 5)

Cuando se realicen trabajos simultáneos en niveles superpuestos, se protegerá a los trabajadores de los niveles inferiores, con redes, viseras o elementos de protección equivalente (Anejo 7).

#### **Protección personal (con marcado CE)**

Casco de seguridad.

Botas de seguridad.

Guantes de goma.

Ropa de trabajo.

Botas de agua durante el vertido de hormigón.

Cinturón de seguridad.



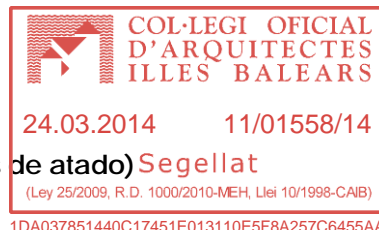

### 1.3 Cimentaciones directas

#### 1.3.1 Zapatas (aisladas, corridas y elementos de atado)

#### Seguridad y salud

##### 1. Riesgos laborales

---

Caídas al mismo nivel.  
Caídas a distinto nivel.  
Atropellos por maquinaria.  
Vuelcos de vehículos de obra.  
Cortes, golpes y pinchazos.  
Polvo ambiental.

##### 2. Planificación de la prevención

---

###### Organización del trabajo y medidas preventivas

Se tendrá en cuenta el Anejo 1.  
Las maniobras de la maquinaria y camiones se dirigirán por personal distinto al conductor.  
Cuando la grúa eleve la ferralla o el hormigón, el personal no estará bajo el radio de acción de la misma.  
El perímetro de la excavación será cerrado al tránsito de personas.

###### Protección personal (con marcado CE)

Casco de seguridad.  
Guantes de cuero para manejo de ferralla.  
Mono de trabajo.  
Botas de agua.  
Botas de seguridad.

### 2 Estructuras

#### 2.1 Estructuras de hormigón (armado y pretensado)

#### Seguridad y salud

##### 1. Riesgos laborales

---

Desprendimiento de cargas suspendidas.  
Atrapamiento por objetos pesados.  
Golpes y/o cortes en manos y piernas por objetos y herramientas.  
Pinchazos en pies.  
Caídas de personas al mismo nivel.  
Caída de personas a distinto nivel, bordes de forjado y huecos, rotura de bovedillas; pisadas en falso.  
Caída de personas de altura.  
Caída de elementos propios del encofrado tanto en su ejecución como en su retirada, sobre otros operarios situados en niveles inferiores.  
Cortes al utilizar sierras de mano y/o las mesas de sierra circular.  
Sobreesfuerzos por manejo de cargas y/o posturas forzadas.  
Dermatitis por contacto con el hormigón.  
Los derivados de la ejecución del trabajo bajo circunstancias meteorológicas extremas (vientos fuertes que pueden derribar el encofrado, etc.).  
Hundimiento de encofrados.  
Pisadas sobre objetos punzantes.

##### 2. Planificación de la prevención

---

###### Organización del trabajo y medidas preventivas

Se tendrá en cuenta el Anejo 1.  
En el manejo de cargas y/o posturas forzadas se tendrá en cuenta lo enunciado en el Anejo 2.

Se prohíbe la presencia de operarios bajo el radio de acción de las cargas suspendidas. Se cumplirán las normas de encofrado, desencofrado, accionamiento de puntales, etc. La colocación de bovedillas, se hará siempre de fuera hacia dentro, evitando ir de espaldas al vacío, poniéndolas por series de nervios abarcando el mayor ancho posible, y colocando tabloneros para lograr superficies seguras. Se evitará pisar por cualquier concepto las bovedillas.

Se cumplirán las condiciones de seguridad para escaleras de mano (Anejo 8) y plataformas de trabajo (Anejo 3).

El hormigonado del forjado se llevará a cabo estableciendo previamente, con tabloneros o pasillos de trabajo para no pisar la ferralla, las bovedillas, ni el hormigón recién colocado.

Las losas de escalera deberán hormigonarse conjuntamente con el resto del forjado, siendo recomendable que lleven incorporado el peldaño de hormigón.

El personal encofrador, acreditará a su contratación ser "carpintero encofrador" con experiencia, ya que un personal inexperto en estas tareas supone un riesgo adicional.

Se tendrán en cuenta todas las normas de seguridad a aplicar en la ejecución de encofrados de madera

Se instalarán listones sobre los fondos de madera de las losas de escalera, para permitir un más seguro tránsito y evitar deslizamientos.

Los apeos no deberán aflojarse antes de haber transcurrido 7 días desde la terminación del hormigonado ni suprimirse antes de 28 días desde la terminación del hormigonado, y siempre que el hormigón haya alcanzado su resistencia prevista.

Antes del inicio del vertido del hormigón, el capataz o encargado, revisará el buen estado de la seguridad de los encofrados, en prevención de accidentes por reventones o derrames.

En el vertido de hormigón mediante cubo, penderán cabos de guía del mismo para ayudar a su correcta posición de vertido. Se prohíbe guiarlo o recibirlo directamente, en prevención de caídas por movimiento pendular del cubo.

La apertura del cubo para vertido se ejecutará exclusivamente accionando la palanca para ello, con las manos protegidas con guantes impermeables.

Se prohíbe terminantemente, trepar por los encofrados de los pilares o permanecer en equilibrio sobre los mismos.

Se vigilará el buen comportamiento de los encofrados durante el vertido del hormigón, paralizándolos en el momento en que se detecten fallos.

El hormigonado y vibrado del hormigón de pilares, se realizará desde "castilletes".

Se tomarán las medidas de seguridad pertinentes para que la estabilidad de los encofrados previa al hormigonado se mantenga aun en condiciones meteorológicas desfavorables como fuertes vientos.

### **Protecciones colectivas**

Una vez montada la primera altura de pilares, se tenderán bajo ésta, redes horizontales de seguridad (Anejo 7).

Todos los huecos de planta, patios, escaleras, etc., estarán debidamente protegidos con barandillas (Anejo 5).

Se empezará la colocación de redes tipo horca desde el techo de la planta baja, cubriendo todo el perímetro de la fachada. Los mástiles se sujetarán en horquillas de acero soldadas a las vigas metálicas o empotradas en el forjado.

Antes del encofrado como en el vertido del hormigón, se revisará la correcta disposición y estado de las redes de protección.

Se colocarán barandillas en los bordes de forjado y huecos, antes de retirar las redes.

Previo al encofrado de la losa de escalera, deberán cerrarse todas las aberturas a nivel de pavimento (hueco de escalera), y en los muros verticales de la misma (ventanas, etc.), en donde exista el riesgo de caída superior a 2 m, mediante redes, barandillas o tabloneros cuajados.

Se instalarán cubridores (setas) de madera o plástico sobre las esperas de ferralla de las losas de madera (sobre las puntas de los redondos, para evitar su hincada en las personas).

Cuando se utilicen vibradores eléctricos, irán provistos de doble aislamiento, prohibiéndose que el operario se encuentre inmerso en el hormigón.

**Protección personal (con marcado CE)**

Casco de seguridad.

Cinturón de seguridad.

Calzado con suela reforzada anticlavo.

Guantes de goma y botas de agua durante el vertido del hormigón.

Guantes de cuero.

Ropa de trabajo.

Gafas de seguridad antiproyecciones.



11/01558/14 DSIT 1451 E043111055F8A257C6455AA

### 3 Cubiertas

#### 3.1 Cubiertas inclinadas



#### Seguridad y salud

##### 1. Riesgos laborales

---

Cortes y golpes en las manos.

Golpes en manos y pies.

Caídas al mismo nivel.

Caídas a distinto nivel y de altura.

Hundimiento de la cubierta por excesivo peso de los materiales.

Electrocuciones por contacto directo si existe presencia de líneas eléctricas.

Caída de objetos a niveles inferiores.

Quemaduras (sellados, impermeabilización en caliente).

##### 2. Planificación de la prevención

---

###### Organización del trabajo y medidas preventivas

En los trabajos en tejados deberán adoptarse las medidas de protección colectiva que sean necesarias, en atención a la altura, inclinación o posible carácter o estado resbaladizo, para evitar la caída de los trabajadores, herramientas o materiales (antepechos, andamios tubulares de fachada, cable fiador o ganchos para el anclaje del cinturón de seguridad, etc.).

En el manejo de cargas y/o posturas forzadas se tendrá en cuenta lo enunciado en el Anejo 2.

Si el trabajo se realiza sobre o cerca de superficies frágiles, se deberán tomar las medidas preventivas adecuadas para evitar que los trabajadores las pisen inadvertidamente o caigan a través de ellas.

Los trabajos se suspenderán en caso de fuerte viento, lluvia o heladas.

Los operarios utilizarán el cinturón de seguridad, anclado a un punto fijo si se encuentran en las proximidades del borde del forjado.

Si el trabajo se realiza sobre o cerca de superficies frágiles, se deberán tomar las medidas preventivas adecuadas para evitar que los trabajadores las pisen inadvertidamente o caigan a través de ellas.

###### Protección personal (con marcado CE)

Cinturón de seguridad anticaída amarrado a punto de anclaje seguro, en caso de no contar con la protección colectiva suficiente.

Casco de seguridad.

Calzado con suela resistente.

Guantes de goma o cuero.

### 3.2 Lucernarios

#### 3.2.1 Claraboyas

#### Seguridad y salud

##### 1. Riesgos laborales

---

Cortes y golpes en las manos.

Golpes en manos y pies.

Caídas al mismo nivel.

Caídas a distinto nivel y de altura.

Hundimiento de la cubierta por excesivo peso de los materiales.

Electrocuciones por contacto directo si existe presencia de líneas eléctricas.

Caída de objetos a niveles inferiores.

Quemaduras (sellados, impermeabilización en caliente).

## 2. Planificación de la prevención

### Organización del trabajo y medidas preventivas

En los trabajos en tejados deberán adoptarse las medidas de protección colectiva que sean necesarias, en atención a la altura, inclinación o posible carácter o estado resbaladizo, para evitar la caída de los trabajadores, herramientas o materiales (antepechos, andamios tubulares de fachada, cable fiador o ganchos para el anclaje del cinturón de seguridad, etc.).

En el manejo de cargas y/o posturas forzadas se tendrá en cuenta lo enunciado en el Anejo 2.

Si el trabajo se realiza sobre o cerca de superficies frágiles, se deberán tomar las medidas preventivas adecuadas para evitar que los trabajadores las pisen inadvertidamente o caigan a través de ellas.

Los trabajos se suspenderán en caso de fuerte viento, lluvia o heladas.

Los operarios utilizarán el cinturón de seguridad, anclado a un punto fijo si se encuentran en las proximidades del borde del forjado.

Si el trabajo se realiza sobre o cerca de superficies frágiles, se deberán tomar las medidas preventivas adecuadas para evitar que los trabajadores las pisen inadvertidamente o caigan a través de ellas.

### Protección personal (con marcado CE)

Cinturón de seguridad anticaída amarrado a punto de anclaje seguro, en caso de no contar con la protección colectiva suficiente.

Casco de seguridad.

Calzado con suela resistente.

Guantes de goma o cuero.

## 3.3 Cubiertas planas

### Seguridad y salud

#### 1. Riesgos laborales

Cortes y golpes en las manos.

Golpes en manos y pies.

Caídas al mismo nivel.

Caídas a distinto nivel y de altura.

Hundimiento de la cubierta por excesivo peso de los materiales.

Electrocuciones por contacto directo si existe presencia de líneas eléctricas.

Caída de objetos a niveles inferiores.

Quemaduras (sellados, impermeabilización en caliente).

#### 2. Planificación de la prevención

##### Organización del trabajo y medidas preventivas

En los trabajos en tejados deberán adoptarse las medidas de protección colectiva que sean necesarias, en atención a la altura, inclinación o posible carácter o estado resbaladizo, para evitar la caída de los trabajadores, herramientas o materiales (antepechos, andamios tubulares de fachada, cable fiador o ganchos para el anclaje del cinturón de seguridad, etc.).

En el manejo de cargas y/o posturas forzadas se tendrá en cuenta lo enunciado en el Anejo 2.

Si el trabajo se realiza sobre o cerca de superficies frágiles, se deberán tomar las medidas preventivas adecuadas para evitar que los trabajadores las pisen inadvertidamente o caigan a través de ellas.

Los trabajos se suspenderán en caso de fuerte viento, lluvia o heladas.

Los operarios utilizarán el cinturón de seguridad, anclado a un punto fijo si se encuentran en las proximidades del borde del forjado.

Si el trabajo se realiza sobre o cerca de superficies frágiles, se deberán tomar las medidas preventivas adecuadas para evitar que los trabajadores las pisen inadvertidamente o caigan a través de ellas.

**Protección personal (con marcado CE)**

Cinturón de seguridad anticaída amarrado a punto de anclaje seguro, en caso de no contar con la protección colectiva suficiente.  
Casco de seguridad.  
Calzado con suela resistente.  
Guantes de goma o cuero.





## 4 Fachadas y particiones

### 4.1 Fachadas de fábrica

#### 4.1.1 Fachadas de piezas de arcilla cocida y de hormigón



### Seguridad y salud

#### 1. Riesgos laborales

---

Caída en altura de personas.

Cortes en las manos.

Caídas de objetos a distinto nivel.

Golpes en manos, pies y cabeza.

Caídas al mismo nivel por falta de orden y limpieza en las plantas.

Sobreesfuerzos por manejo de cargas y/o posturas forzadas.

#### 2. Planificación de la prevención

---

##### **Organización del trabajo y medidas preventivas**

Se tendrá en cuenta el Anejo 1.

En el manejo de cargas y/o posturas forzadas se tendrá en cuenta lo enunciado en el Anejo 2.

Siempre que resulte obligado trabajar en niveles superpuestos, se protegerá a los trabajadores situados en niveles inferiores, con redes, viseras o medios equivalentes.

Cuando se efectúen trabajos en cerramientos, se delimitará la zona señalizándola, evitando el paso de personal por la vertical de los trabajos, si no existe marquesina.

En trabajos en retranqueos de fachada que se ejecuten sobre andamios de borriquetas, se mantendrá el andamio colgado a nivel, de forma que sirva de protección o en su lugar se colocará una red colgada de planta a planta o barandilla a nivel del operario.

Se cumplirán las disposiciones mínimas de seguridad y medidas de protección indicadas para andamios en general y para andamios colgantes (Anejo 3).

Los andamios se dispondrán de forma que el operario nunca trabaje por encima de la altura del hombro.

El acceso a los andamios de más de 1,50 m de altura, se hará por medio de escaleras de mano, provistas de apoyos antideslizantes y su longitud deberá sobrepasar en 1 m el nivel del andamio.

Hasta 3 m de altura podrán utilizarse andamios de borriquetas fijas, sin arriostramiento, hasta 6 m podrán utilizarse andamios de borriquetas móviles, arriostradas cuando alcancen o superen los 3 m.

Nunca se efectuarán trabajos en los andamios cuando este un operario sólo.

##### **Protecciones colectivas**

Los trabajadores deberán estar protegidos contra la caída de objetos o materiales; para ello se utilizarán, siempre que sea técnicamente posible, medidas de protección colectiva.

Los trabajos en altura sólo podrán efectuarse con la ayuda de equipos concebidos para tal fin.

Los andamios permanecerán horizontales, tanto durante los trabajos como en su izado y descenso, accionándose todos los medios de elevación a la vez.

##### **Protección personal (con marcado CE)**

Cinturón de seguridad certificado.

Casco de seguridad certificado.

Guantes de goma o caucho.

Calzado de seguridad con puntera metálica.

### 4.2 Huecos

#### 4.2.1 Carpinterías



## Seguridad y salud

### **1. Riesgos laborales**

Caídas al mismo nivel por falta de orden y limpieza.  
Caídas a distinto nivel en la utilización de escaleras de mano y/o plataformas de trabajo.  
Caída de altura en instalación de ventanas y puertas balconeras.  
Sobreesfuerzos por manejo de cargas pesadas y/o posturas forzadas.  
Cortes por manejo de máquinas-herramientas manuales.  
Cortes por manejo de vidrio de acristalamiento.  
Golpes por objetos o herramientas manuales.  
Pisadas sobre objetos punzantes por falta de orden en la obra.  
Contacto con la energía eléctrica por manejo de máquinas-herramientas manuales.  
Proyección de partículas por manejo de herramientas manuales y eléctricas.

### **2. Planificación de la prevención**

#### **Organización del trabajo y medidas preventivas**

Se tendrá en cuenta el Anejo 1.

En el manejo de cargas y/o posturas forzadas se tendrá en cuenta lo enunciado en el Anejo 2.

En todo momento se mantendrán las zonas de trabajo limpias y ordenadas.

Las zonas de trabajo dispondrán de una iluminación mínima general (natural o artificial) de 100-150 lux.

Las hojas de las puertas en obra se almacenarán verticalmente, en lugares debidamente protegidos, de manera ordenada y libres de cualquier material ajeno a ellas. Una vez colocadas se señalarán de forma que sean claramente visibles en toda la superficie.

El cuelgue de las hojas de las puertas se efectuará como mínimo por dos operarios.

La manipulación de vidrios se efectuará con correas y ventosas, manteniéndolos siempre en posición vertical, utilizando casco, calzado con suela no perforable por vidrio y guantes que protejan hasta las muñecas.

Hasta el recibido definitivo, se asegurará la estabilidad de los vidrios con medios auxiliares.

Los fragmentos procedentes de roturas, se recogerán lo antes posible en recipientes destinados a este fin y se transportarán a vertedero reduciendo al mínimo su manipulación.

#### **Protecciones colectivas**

En las zonas de trabajo se dispondrá de cuerdas o cables de retención o argollas, fijos a la estructura del edificio, para el enganche de los cinturones de seguridad.

A nivel del suelo se acotarán las áreas de trabajo y se colocarán señales de: "Riesgo de caída de objetos" y "Peligro: Cargas suspendidas", protegiendo los accesos al edificio con pantallas o viseras adecuadas.

#### **Protección personal (con marcado CE)**

Casco de seguridad certificado.

Guantes específicos para el manejo del vidrio.

Calzado de seguridad.

Gafas de protección.

### **4.2.2 Acristalamientos**

## Seguridad y salud

### **1. Riesgos laborales**

Caída de personas al mismo nivel.

Caídas a distinto nivel desde escaleras de tijera, andamios de borriquetas, etc.

Caídas de altura en montaje de muros corfina, acristalamiento de ventanas, etc.

Cortes en manos, brazos o pies.

Rotura fortuita de las planchas de vidrio durante el transporte a brazo o acopio.

Pisadas sobre objetos punzantes, lacerantes o cortantes.

Sobreesfuerzos por sustentación de elementos pesados.



## 2. Planificación de la prevención

### Organización del trabajo y medidas preventivas

Se tendrá en cuenta el Anejo 1.

En el manejo de cargas y/o posturas forzadas se tendrá en cuenta lo enunciado en el Anejo 2.

Los acopios de vidrio se ubicarán en los lugares señalados en los planos y sobre durmientes de madera, en posición casi vertical y ligeramente ladeados contra un paramento.

Se prohíbe permanecer o trabajar en la vertical inferior de un tajo de instalación de vidrio. La manipulación de las planchas de vidrio se ejecutará con la ayuda de ventosas de seguridad.

Los vidrios ya instalados, se pintarán de inmediato para significar su existencia.

La instalación de vidrio de muros cortina, se realizará desde el interior del edificio, encontrándose el operario sujeto con el cinturón de seguridad amarrado al cable fiador.

### Protección personal (con marcado CE)

Casco de seguridad.

Guantes de cuero.

Botas de seguridad.

Mandil y ropa de trabajo.

Cinturón de seguridad con arnés anticaída cuando existe riesgo de caída al vacío.

Faja contra sobreesfuerzos.

### 4.2.3 Persianas

#### Seguridad y salud

#### 1. Riesgos laborales

Caídas al mismo nivel por falta de orden y limpieza.

Caídas a distinto nivel en la utilización de escaleras de mano y/o plataformas de trabajo.

Caída de altura en instalación de persianas

Sobreesfuerzos por manejo de cargas pesadas y/o posturas forzadas.

Cortes por manejo de máquinas-herramientas manuales.

Golpes por objetos o herramientas manuales.

Pisadas sobre objetos punzantes por falta de orden en la obra.

Contacto con la energía eléctrica por manejo de máquinas-herramientas manuales.

Proyección de partículas por manejo de herramientas manuales y eléctricas.

#### 2. Planificación de la prevención

##### Organización del trabajo y medidas preventivas

Se tendrá en cuenta el Anejo 1.

En el manejo de cargas y/o posturas forzadas se tendrá en cuenta lo enunciado en el Anejo 2.

En todo momento se mantendrán las zonas de trabajo limpias y ordenadas.

Las zonas de trabajo dispondrán de una iluminación mínima general (natural o artificial) de 100-150 lux.

La colocación de las persianas se efectuará como mínimo por dos operarios.

Los trabajadores se protegerán ante el riesgo de caída a distinto nivel o de altura, mediante barandillas, redes, o protección colectiva equivalente. En su defecto portarán arnés de seguridad anclado a punto fijo de forma permanente.

##### Protecciones colectivas

En las zonas de trabajo se dispondrá de cuerdas o cables de retención o argollas, fijos a la estructura del edificio, para el enganche de los cinturones de seguridad.

A nivel del suelo se acotarán las áreas de trabajo y se colocarán señales de: "Riesgo de caída de objetos" y "Peligro: Cargas suspendidas", protegiendo los accesos al edificio con pantallas o viseras adecuadas.

##### Protección personal (con marcado CE)

Casco de seguridad certificado.

Guantes específicos para el manejo del vidrio.  
Calzado de seguridad.  
Gafas de protección.



#### 4.2.4 Cierres

### Seguridad y salud

#### 1. Riesgos laborales

---

Caídas al mismo nivel por falta de orden y limpieza.  
Caídas a distinto nivel en la utilización de escaleras de mano y/o plataformas de trabajo.  
Caída de altura en instalación de cierres en ventanas y puertas balconeras.  
Sobreesfuerzos por manejo de cargas pesadas y/o posturas forzadas.  
Cortes por manejo de máquinas-herramientas manuales.  
Golpes por objetos o herramientas manuales.  
Pisadas sobre objetos punzantes por falta de orden en la obra.  
Contacto con la energía eléctrica por manejo de máquinas-herramientas manuales.  
Proyección de partículas por manejo de herramientas manuales y eléctricas.

#### 2. Planificación de la prevención

---

##### **Organización del trabajo y medidas preventivas**

Se tendrá en cuenta el Anejo 1.  
En el manejo de cargas y/o posturas forzadas se tendrá en cuenta lo enunciado en el Anejo 2.  
En todo momento se mantendrán las zonas de trabajo limpias y ordenadas.  
Las zonas de trabajo dispondrán de una iluminación mínima general (natural o artificial) de 100-150 lux.  
El cuelgue de los cierres se efectuará como mínimo por dos operarios.  
Los trabajadores se protegerán ante el riesgo de caída a distinto nivel o de altura, mediante barandillas, redes, o protección colectiva equivalente. En su defecto portarán arnés de seguridad anclado a punto fijo de forma permanente.

##### **Protecciones colectivas**

En las zonas de trabajo se dispondrá de cuerdas o cables de retención o argollas, fijos a la estructura del edificio, para el enganche de los cinturones de seguridad.  
A nivel del suelo se acotarán las áreas de trabajo y se colocarán señales de: "Riesgo de caída de objetos" y "Peligro: Cargas suspendidas", protegiendo los accesos al edificio con pantallas o viseras adecuadas.

##### **Protección personal (con marcado CE)**

Casco de seguridad certificado.  
Guantes específicos para el manejo del vidrio.  
Calzado de seguridad.  
Gafas de protección.

#### 4.3 Defensas

##### 4.3.1 Barandillas

### Seguridad y salud

#### 1. Riesgos laborales

---

Caída de personas de altura.  
Caída de personas a distinto nivel.  
Caída de objetos durante su manipulación.  
Pisadas sobre objetos o pinchazos.  
Golpes y cortes con objetos y herramientas.  
Proyección de fragmentos y partículas.  
Contacto con objetos muy calientes.

Contacto con la corriente eléctrica.  
Exposición a radiaciones nocivas.  
Inhalación e ingestión de sustancias nocivas.  
Sobreesfuerzos por manejo de cargas y/o posturas forzadas.



## **2. Planificación de la prevención**

### **Organización del trabajo y medidas preventivas**

Se tendrá en cuenta el Anejo 1.

En el manejo de cargas y/o posturas forzadas se tendrá en cuenta lo enunciado en el Anejo 2.

Las barandillas se acopiarán en lugares destinados al efecto y que se establecerán a priori.

El izado a plantas se realizará perfectamente flejadas y eslingadas. Una vez en la planta se realizará su distribución para su puesta en obra.

En todo momento se mantendrán los tajos libres de obstáculos, cascotes, recortes, y demás objetos que puedan producir lesiones por pisadas sobre objetos.

La utilización de cualquier máquina herramienta, será llevada a cabo por personal autorizado y no sin antes comprobar que se encuentra en óptimas condiciones y con todos sus mecanismos de protección.

No se apoyará ningún elemento auxiliar en la barandilla.

Los elementos pesados a instalar serán manejados por al menos dos operarios, debiendo utilizarse medios mecánicos siempre que sea posible.

La realización de operaciones con riesgo de proyección de partículas (picado, esmolado, cortado de piezas o elementos, etc.), serán realizadas por los operarios utilizando gafas de protección contra impactos.

Las operaciones de soldadura se llevarán a cabo teniendo en cuenta las medidas señaladas en el Anejo 13.

### **Protecciones colectivas**

Los trabajos desde el interior de las fachadas se efectuará disponiendo de los medios de protección colectiva contra caídas de altura más adecuada, o en su defecto los operarios utilizarán cinturones de seguridad fijados a un punto de anclaje seguro.

Se dispondrán de los medios auxiliares (plataformas de trabajo, pasarelas o andamios) adecuados a los trabajos a realizar. Dispondrán de medios de acceso adecuados y periódicamente se comprobará su estado, correcto montaje y funcionamiento.

Se cumplirán las disposiciones mínimas de seguridad y medios de protección adecuados para andamios tubulares, colgados, de borriquetas, motorizados, y en su caso para redes y barandillas (Anejo 3, 5 y 7)

Toda máquina eléctrica cumplirá lo estipulado en el Anejo 10.

Las barandillas que resulten inseguras en situaciones de consolidación, se mantendrán apuntaladas para evitar desplomes.

Todas las barandillas, especialmente las de terrazas, balcones y asimilables, se instalarán de forma definitiva e inmediata tras su consolidación.

### **Protección personal (con marcado CE)**

Casco de seguridad contra riesgos mecánicos.

Cinturón (arneses) de seguridad.

Botas de seguridad.

Gafas de protección contra impactos.

Ropa de trabajo.

Equipo de protección personal para soldador (pantalla facial, mandil, polainas y guantes).

## **4.4 Particiones**

### **4.4.1 Particiones de piezas de arcilla cocida o de hormigón**

### **Seguridad y salud**

## 1. Riesgos laborales

Caídas al mismo nivel por falta de orden y limpieza.  
Caídas a distinto nivel en la utilización de escaleras, plataformas o andamios.  
Caídas de altura en trabajos en borde de forjado o próximos a huecos horizontales o verticales.  
Sobreesfuerzos por manejo de cargas, movimientos repetitivos y/o posturas forzadas.  
Cortes por manejo de máquinas-herramientas manuales.  
Golpes por objetos o herramientas manuales.  
Contactos eléctricos por manejo de herramientas eléctricas.  
Inhalación de polvo en las operaciones de corte de piezas de arcilla cocida.  
Dermatitis o alergias por contacto con el cemento.

## 2. Planificación de la prevención

### Organización del trabajo y medidas preventivas

Se tendrá en cuenta el Anejo 1.

En el manejo de cargas y/o posturas forzadas se tendrá en cuenta lo enunciado en el Anejo 2.

El suministro a plantas de las piezas de arcilla cocida se realizará debidamente paletizado y flejado o en su defecto en recipientes que eviten su desplome o desprendimiento.

Su distribución en planta se efectuará por medios mecánicos (transpaletas, carretillas, etc.), que eviten posibles sobreesfuerzos a los trabajadores.

Todos los trabajos se planificarán y temporizarán de forma que no supongan para los operarios riesgo por movimientos repetitivos o posturas forzadas. A este respecto, se dispondrán de los medios adecuados para que los operarios siempre puedan trabajar posicionando los brazos a una altura inferior a la de sus hombros.

En todo momento se mantendrán las zonas de trabajo limpias y ordenadas.

Las zonas de trabajo dispondrán de una iluminación mínima general (natural o artificial) de 100-150 lux.

Antes de la utilización de cualquier máquina herramienta se comprobará que se encuentra en óptimas condiciones y con todos los mecanismos y protectores de seguridad contra riesgos de cortes y atrapamientos instalados en perfectas condiciones. La utilización de dicha maquinaria herramienta se limitará a operarios debidamente cualificados y autorizados.

Las herramientas eléctricas portátiles deberán ser de doble aislamiento o protegidas contra contactos eléctricos indirectos constituido por sistema de toma de tierra y disyuntor diferencial.

Periódicamente se revisaran las mismas a fin de comprobar su protección contra contactos eléctricos indirectos.

Dichas máquinas en todos los casos dispondrán de los adecuados cables y clavijas de conexión. Nunca deberán efectuarse las conexiones directas sin clavija ni se anularán las protecciones.

En todos los casos se emplearán las herramientas manuales mas adecuadas a la operación a realizar, utilizándose éstas de forma adecuada. Para su uso los operarios deberán disponer de cajas, bolsas o cinturón portaherramientas.

El corte de piezas de arcilla cocida mediante máquinas o herramientas manuales eléctricas, se realizará por vía húmeda, o en su defecto los operarios utilizarán para realizar dichas operaciones de mascarillas provistas de filtros mecánicos, o mascarillas autofiltrantes.

Todas las operaciones con proyección de partículas deberán realizarse utilizando gafas de protección contra impactos.

Los operarios con alergia o especial sensibilidad al cemento por la realización de operaciones que precisen entrar en contacto con él, usarán guantes de goma apropiados.

### Protecciones colectivas

Todas las operaciones que precisen realizarse sobre el nivel del suelo, se efectuarán desde andamios tubulares o de borriquetas debidamente conformados y con todos sus elementos de seguridad instalados.



Sobre las plataformas de trabajo, en ningún caso se sobrecargarán de materiales u objetos a fin de no provocar a los operarios esbaldones o tropiezos, no sobrepasando nunca sus limitaciones de carga.

**Protección personal (con marcado CE)**

- Casco de seguridad.
- Calzado de seguridad con puntera y plantilla.
- Guantes de seguridad contra riesgos mecánicos o químicos.
- Mascarilla con filtro mecánico o mascarilla antipolvo.
- Ropa de trabajo.

**5 Instalaciones**

**5.1 Instalación de audiovisuales**

**5.1.1 Antenas de televisión y radio**

**Seguridad y salud**

**1. Riesgos laborales**

- Caídas al mismo nivel.
- Caídas a distinto nivel.
- Caídas de altura.
- Golpes o cortes por manejo de herramientas.
- Los derivados de los medios auxiliares que se utilicen.

**2. Planificación de la prevención**

**Organización del trabajo y medidas preventivas**

- Se tendrá en cuenta el Anejo 1.
- No se iniciarán los trabajos sobre las cubiertas hasta haber concluido los petos de cerramiento perimetral, y haber dispuesto caminos seguros para transitar o permanecer sobre cubiertas inclinadas y evitar el riesgo de caída al vacío.
- Se prohíbe verter escombros y recortes por la fachada o patios interiores.
- Las operaciones de montaje de componentes se efectuarán en cota cero, prohibiéndose la composición de elementos en altura si ello no es imprescindible.
- Las escaleras de mano que se utilicen, se anclarán a firmemente al apoyo superior y estarán dotadas de zapatas antideslizantes, sobrepasando en 1 m como mínimo la altura a salvar.
- En cubiertas inclinadas se realizarán los trabajos sobre una plataforma horizontal, apoyada sobre cuñas ancladas, rodeada de barandilla perimetral de 1 m de altura, listón intermedio y rodapié.
- No se realizarán trabajos de instalación de antenas cuando exista posibilidad de tormentas o lluvias.
- Si existen líneas eléctricas próximas, se dejarán sin servicio o se aislarán adecuadamente, mientras duren los trabajos.
- Será imprescindible el uso de calzado antideslizante.
- Se preverán anclajes en puntos fuertes para anclar los cinturones de seguridad.

**Protección personal (con marcado CE)**

- Casco de seguridad.
- Guantes de cuero.
- Botas de seguridad.
- Ropa de trabajo.
- Cinturón con arnés anticaída amarrado a punto fijo.

**5.1.2 Telecomunicación por cable**

**Seguridad y salud**





1DA037851440C17451E013110E5F8A257C6455AA

## 1. Riesgos laborales

Caídas al mismo nivel.

Caídas a distinto nivel.

Caídas de altura.

Golpes o cortes por manejo de herramientas.

Contactos con elementos móviles de equipos.

Proyección de fragmentos y partículas.

Vuelco y caída de máquinas.

Sobreesfuerzos por manejo de cargas pesadas y/o posturas forzadas.

Riesgos derivados de interferencias con servicios (riesgos eléctricos, explosión, inundaciones, etc.).

Ruido para el conductor de la máquina rozadora abrezanjas y sus acompañantes.

## 2. Planificación de la prevención

### Organización del trabajo y medidas preventivas

Se tendrá en cuenta el Anejo 1.

En el manejo de cargas y/o posturas forzadas se tendrá en cuenta lo enunciado en el Anejo 2.

En caso de descubrir conducción subterránea alguna, paralizar los trabajos hasta la determinación de las medidas oportunas.

Señalización de riesgos en el trabajo.

Señalización de la obra contra riesgos frente a terceros.

### Protecciones colectivas

Barandillas de 1 m de altura junto al borde de la zanja para protección de los peatones.

En caso de inundación se deberá disponer de bombas de achique.

Cables fiadores, redes, andamios o cualquier otra protección colectiva necesaria para proteger al trabajador de las caídas de altura en la instalación de líneas en fachadas, patios de luces, etc.

### Protección personal (con marcado CE)

Casco de seguridad.

Botas de seguridad contra caída de objetos.

Guantes de cuero.

Cinturón de seguridad con arnés anticaída.

Ropa de trabajo.

Cascos antifirruído

## 5.1.3 Telefonía

### Seguridad y salud

## 1. Riesgos laborales

Cortes y golpes producidos por maquinaria.

Golpes y tropiezos contra objetos por falta de iluminación.

Caídas al mismo nivel por suelos sucios, resbaladizos o con deformaciones.

Caídas a distinto nivel o de altura por uso de escaleras, andamios o existencia de aberturas en suelos o paredes.

Contactos eléctricos directos o indirectos, por carencia o inadecuabilidad de equipos o herramientas, o por uso de métodos de trabajo inadecuados.

Ruido y proyección de partículas en ojos, por uso de taladros, picadoras o rozadoras.

Cortes y golpes por el manejo de herramientas, guías y elementos de instalación.

Sobreesfuerzos por manejo de cargas y/o posturas forzadas.

Electrocución durante la realización de trabajos de puesta en servicio y conexionado.

Quemaduras por mecheros durante las operaciones de calentamiento de tubos de PVC

## 2. Planificación de la prevención

### Organización del trabajo y medidas preventivas

Se tendrá en cuenta el Anejo 1.





En el manejo de cargas y/o posturas forzadas se tendrá en cuenta lo enunciado en el Anejo 2.

Antes de comenzar el trabajo, deberá:

Disponer de esquemas y planos que permitan determinar la instalación de canalizaciones, acometidas, armarios y cajas de telefonía.

Informar a los trabajadores de las características y problemática, tanto de la instalación como de los lugares de ubicación.

Todos los operarios poseerán la cualificación adecuada y estarán instruidos en los métodos y procesos de trabajo más adecuados.

En caso que las operaciones de montaje de canalizaciones, acometidas, armarios y cajas de telefonía y sus elementos auxiliares, así como las operaciones de ayuda de albañilería no sean realizadas por la misma empresa, deberá existir una total coordinación entre ellas y con el resto de empresas intervinientes en la construcción, para un total control entre ellas de los riesgos laborales y medidas preventivas.

En la apertura y cierre de rozas y tendido de líneas, se extremará el orden y la limpieza de la obra para evitar golpes y tropiezos.

Todas las operaciones se efectuarán con una adecuada iluminación de los tajos, la cual nunca será inferior a 100-150 lux. La iluminación portátil se efectuará preferentemente mediante receptores alimentados a 24 voltios.

Todas las máquinas y equipos a utilizar deberán poseer el marcado CE o adaptados a la normativa referente a "Equipos de Trabajo" (R.D. 1215/97) y utilizarlos según dicha norma, únicamente para la finalidad indicada por el fabricante y según sus instrucciones de uso, revisión y almacenamiento.

Deberán eliminarse suciedades con las que se puede resbalar y obstáculos contra los que se puede tropezar. Todas las zonas de trabajo dispondrán de adecuada protección contra caídas de altura adoptándose las medidas siguientes:

Todas las plataformas y lugares de trabajo que lo precisen se dotarán de barandillas y plintos.

En caso de utilizar escaleras manuales se extremarán las medidas tendentes a garantizar su apoyo y estabilidad.

Si los equipos de protección colectiva no resultasen suficientes, se utilizarán equipos de protección individual amarrados a puntos de anclaje seguros.

Todos los trabajos se realizarán sin tensión en la instalación. Para trabajos en tensión se tomarán las precauciones para evitar contactos eléctricos directos tales como: apantallamiento y aislamiento; limitación de distancia y campo de acción; restricción de acceso; señalización; utilización de herramientas y prendas de protección aislantes.

Para la utilización de taladros, picadoras, y rozadoras, los operarios deberán:

Utilizar protectores de los oídos (tapones de protección en orejas).

Gafas de protección contra impactos.

Mascarilla autofiltrante para las operaciones de producción de polvo.

En caso de realizar trabajos manejando cargas o en posturas forzadas, se tomarán precauciones para evitar a los operarios una sobrecarga física que pueda resultar perjudicial para su salud.

Durante el montaje e instalación de la telefonía, no existirá conexión alguna con la red general eléctrica.

#### **Protección personal (con marcado CE)**

Casco de seguridad.

Guantes de cuero contra riesgos mecánicos.

Calzado de seguridad.

Cinturones de protección contra caídas.

Gafas de protección.

Auriculares o tapones antirruído.

Mascarilla autofiltrante.

#### **5.1.4 Interfonía y vídeo**

#### **Seguridad y salud**



## 1. Riesgos laborales

Cortes y golpes producidos por maquinaria.

Golpes y tropiezos contra objetos por falta de iluminación.

Caídas al mismo nivel por suelos sucios, resbaladizo o con deformaciones.

Caídas a distinto nivel o de altura por uso de escaleras, andamios o existencia de aberturas en suelos o paredes.

Contactos eléctricos directos o indirectos, por carencia o inadecuabilidad de equipos o herramientas, o por uso de métodos de trabajo inadecuados.

Ruido y proyección de partículas en ojos, por uso de taladros, picadoras o rozadoras.

Cortes y golpes por el manejo de herramientas, guías y elementos de instalación.

Sobreesfuerzos por manejo de cargas y/o posturas forzadas.

Electrocución durante la realización de trabajos de puesta en servicio y conexionado.

## 2. Planificación de la prevención

### Organización del trabajo y medidas preventivas

Se tendrá en cuenta el Anejo 1.

En el manejo de cargas y/o posturas forzadas se tendrá en cuenta lo enunciado en el Anejo 2.

Antes de comenzar el trabajo, deberá:

Disponer de esquemas y planos que permitan determinar la instalación de canalizaciones, armarios, cajas, paneles, cámaras, monitores, etc.

Informar a los trabajadores de las características y problemática, tanto de la instalación como de los lugares de ubicación.

Todos los operarios poseerán la cualificación adecuada y estarán instruidos en los métodos y procesos de trabajo más adecuados.

En caso que las operaciones de montaje de canalizaciones, recibido de elementos empotrados, sujeción de armarios y paneles, etc., así como las operaciones de ayuda de albañilería no sean realizadas por la misma empresa, deberá existir una total coordinación entre ellas y con el resto de empresas intervinientes en la construcción, para un total control entre ellas de los riesgos laborales y medidas preventivas.

En la apertura y cierre de rozas y tendido de líneas, se extremará el orden y la limpieza de la obra para evitar golpes y tropiezos.

Todas las operaciones se efectuarán con una adecuada iluminación de los tajos, la cual nunca será inferior a 100-150 lux. La iluminación portátil se efectuará preferentemente mediante receptores alimentados a 24 voltios.

Todas las máquinas y equipos a utilizar deberán poseer el marcado CE o adaptados a la normativa referente a "Equipos de Trabajo" (R.D. 1215/97) y utilizarlos según dicha norma, únicamente para la finalidad indicada por el fabricante y según sus instrucciones de uso, revisión y almacenamiento.

Deberán eliminarse suciedades con las que se puede resbalar y obstáculos contra los que se puede tropezar. Todas las zonas de trabajo dispondrán de adecuada protección contra caídas de altura adoptándose las medidas siguientes:

Todas las plataformas y lugares de trabajo que lo precisen se dotarán de barandillas y plintos.

En caso de utilizar escaleras manuales se extremarán las medidas tendentes a garantizar su apoyo y estabilidad.

Si los equipos de protección colectiva no resultasen suficientes, se utilizarán equipos de protección individual amarrados a puntos de anclaje seguros.

Todos los trabajos se realizarán sin tensión en la instalación. Para trabajos en tensión se tomaran las precauciones para evitar contactos eléctricos directos tales como: apantallamiento y aislamiento; limitación de distancia y campo de acción; restricción de acceso; señalización; utilización de herramientas y prendas de protección aislantes.

Para la utilización de taladros, picadoras, y rozadoras, los operarios deberán:

Utilizar protectores de los oídos (tapones de protección en orejeras).

Gafas de protección contra impactos.

Mascarilla autofiltrante para las operaciones de producción de polvo.



En caso de realizar trabajos manejando cargas o en posturas forzadas, se tomarán precauciones para evitar a los operarios una sobrecarga física que pueda resultar perjudicial para su salud.

Durante la fase de ejecución de la instalación no existirá conexión alguna con la red general eléctrica, manteniéndose desconectada hasta la total terminación de la instalación.

#### **Protección personal (con marcado CE)**

- Casco de seguridad.
- Guantes de cuero contra riesgos mecánicos.
- Calzado de seguridad.
- Cinturones de protección contra caídas.
- Gafas de protección.

## **5.2 Acondicionamiento de recintos- Confort**

### **5.2.1 Aire acondicionado**

#### **Seguridad y salud**

##### **1. Riesgos laborales**

Caídas al mismo nivel por suelo sucio, resbaladizo o con objetos que dificultan el paso. Caídas a distinto nivel o de altura (escaleras, tejados, andamios, aberturas en pisos y paredes, etc.).

Cortes por manejo de herramientas, chapas metálicas o fibra de vidrio.

Pisadas sobre objetos y pinchazos.

Atrapamiento entre piezas pesadas.

Sobreesfuerzos por manejo de cargas y/o posturas forzadas.

Quemaduras.

Dermatitis por contacto con fibras.

Los inherentes a trabajos de soldadura (Radiaciones, contacto con objetos muy calientes, proyección de partículas, inhalación de sustancias peligrosas, etc.).

##### **2. Planificación de la prevención**

###### **Organización del trabajo y medidas preventivas**

Se tendrá en cuenta el Anejo 1.

En el manejo de cargas y/o posturas forzadas se tendrá en cuenta lo enunciado en el Anejo 2.

Se habilitarán zonas adecuadas para la recepción y almacenamiento de todos los elementos de la instalación. Su almacenamiento se realizará de forma estable.

Todos los elementos se izarán a planta perfectamente eslingados, utilizando los equipos de elevación y medios auxiliares precisos para su transporte seguro, depositándose en lugares de resistencia adecuada y previamente habilitados para ello. Su reparto en planta o su ubicación definitiva se realizará preferentemente con medios mecánicos. En caso de tener que realizarse manualmente se establecerá el procedimiento más adecuado, los medios auxiliares a utilizar y número de operarios necesarios para que dichas operaciones no supongan riesgos de caída o atrapamiento de o por la pieza o la necesidad de que los operarios realicen sobreesfuerzos o tengan que adoptar posturas forzadas.

Todas las máquinas y equipos a utilizar deberán poseer marcado CE o adaptados a la normativa referente a "Equipos de Trabajo" (R.D. 1215/97) y utilizarlas según dicha norma, únicamente para la finalidad indicada por el fabricante y según sus instrucciones de uso, revisión y almacenamiento.

Cuando sea preciso el uso de aparatos o herramientas eléctricas, preferentemente estarán dotadas de doble aislamiento, o estarán alimentadas por tensiones igual o inferior a 24 voltios, mediante transformadores de seguridad. En caso contrario estarán conexas a la red general de tierra y protegidas mediante interruptores diferenciales.

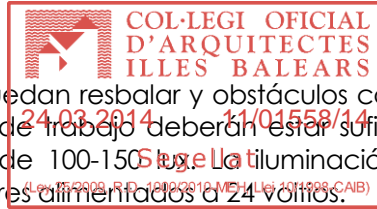

Deberán eliminarse suciedades por las que puedan resbalar y obstáculos contra los que se pueda tropezar. Asimismo todas las zonas de trabajo deberán estar suficientemente iluminadas debiendo existir un nivel mínimo de 100-150 lux. La iluminación portátil se efectuará preferentemente mediante receptores alimentados a 24 voltios.

Todas las zonas de trabajo dispondrán de adecuada protección contra caídas de altura, adoptándose las medidas siguientes:

No se efectuará la instalación de equipo alguno sobre cubiertas hasta que ésta disponga del peto o protección definitiva contra el riesgo de caída de altura.

Instalar protecciones en los bordes de las superficies elevadas, escaleras, huecos de luz y aperturas en la pared.

Poner barreras en zonas próximas a lugares elevados donde no se realicen trabajos.

En caso de uso de escaleras manuales se extremarán las medidas de utilización tales como: asegurarlas contra hundimientos y deslizamientos; prestar atención al ángulo de colocación; abrir completamente la escalera de tijera; no enganchar la extensión de la escalera en el peldaño más alto, etc.

Todas las plataformas de trabajo y andamio se montarán correctamente dotándose de barandillas y plintos.

Utilizar protección individual contra caída si fuese necesario.

Anclar el equipo de parada de caída (cuerdas, cinturones, etc.), en la forma adecuada y a un punto de anclaje seguro.

No posicionarse ni circular por tejados o superficies no resistentes.

Los conductos de chapa se cortarán y montarán en lugares previamente determinados para ello. El manejo de chapas metálicas se realizará preferentemente por dos operarios y siempre utilizando guantes de cuero de protección contra riesgos mecánicos. El corte de chapas mediante cizalla se realizará estando éstas bien apoyadas y sujetas al banco de trabajo.

Los recortes sobrantes de los conductos se irán retirando al vertedero al efecto conforme se produzcan.

Los operarios extremarán las medidas de utilización de las herramientas para la conformación de los conductos (cuchillas, cortadoras, grapadoras, remachadoras, etc.). Estas nunca deberán dejarse en el suelo o sobre elementos no apropiados.

Se tomarán las precauciones adecuadas para evitar los riesgos derivados de las operaciones de soldadura especialmente los correspondientes a contactos eléctricos, incendio o explosión, exposición a radiaciones no ionizantes, quemaduras, proyección de partículas e inhalación de sustancias peligrosas.

Para la manipulación de sustancias y productos peligrosos (decapantes, disolventes, adhesivos. Fibras artificiales, etc.), se tomarán precauciones tales como:

Exigir del fabricante la "Ficha de datos de Seguridad" del producto.

Seguir las instrucciones de uso indicadas en la ficha de seguridad.

Si se usan en espacios cerrados, prever ventilación y/o extracción.

Utilizar protección respiratoria, guantes y/o ropa de trabajo según las instrucciones.

Exigir etiquetado adecuado a los productos.

Antes de la puesta en marcha de la instalación:

Se instalarán las protecciones de las partes móviles.

Se eliminarán todas las herramientas que se hayan utilizado, especialmente sobre máquinas y elementos móviles.

Se notificará al personal las pruebas en carga.

Durante las pruebas de funcionamiento, en caso de tener que realizar operaciones de ajuste o mantenimiento, éstas se realizarán cortando el suministro eléctrico, enclavando dicho corte y en su defecto señalizándolo adecuadamente para que ningún operario pueda conectar inadvertidamente la instalación con el consiguiente riesgo para los operarios que están realizando las pruebas.

#### **Protección personal (con marcado CE)**

Casco de seguridad.

Guantes de cuero.

Calzado de seguridad.

Cinturón de protección contra caída.

Ropa de trabajo.  
Mascarilla autofiltrante.  
Equipo de soldador (Gafas y pantalla, manoplas, mandil y ~~Soldador~~ <sup>Soldador</sup>).



## 5.2.2 Calefacción

### Seguridad y salud

#### 1. Riesgos laborales

Caídas al mismo nivel por suelo sucio, resbaladizo o con objetos que dificultan el paso.  
Caídas a distinto nivel y de altura (escaleras, tejados, andamios, aberturas en pisos o paredes, etc.).  
Golpes y cortes por objetos o herramientas.  
Pisadas sobre objetos y pinchazos.  
Atrapamiento entre piezas pesadas.  
Sobreesfuerzos por manejo de cargas y/o posturas forzadas.  
Quemaduras.  
Los inherentes a trabajos de soldadura (Radiaciones, contacto con objetos calientes, proyección de partículas, inhalación de sustancias peligrosas, etc.).

#### 2. Planificación de la prevención

##### Organización del trabajo y medidas preventivas

Se tendrá en cuenta el Anejo 1.

En el manejo de cargas y/o posturas forzadas se tendrá en cuenta lo enunciado en el Anejo 2.

Se habilitarán zonas adecuadas para la recepción y almacenamiento de todos los elementos de la instalación (Quemadores, calderas, paneles, radiadores, aerotermo, tuberías, accesorios, etc.). Su almacenamiento se realizará de forma estable.

Todos los elementos se izarán a planta perfectamente eslingados, utilizando los equipos de elevación y medios auxiliares precisos para su transporte seguro, depositándose en lugares de resistencia adecuada y previamente habilitados para ello. Su reparto en planta o su ubicación definitiva se realizará preferentemente con medios mecánicos. En caso de tener que realizarse manualmente se establecerá el procedimiento más adecuado, los medios auxiliares a utilizar y número de operarios necesarios para que dichas operaciones no supongan riesgos de caída o atrapamiento de o por la pieza o la necesidad de que los operarios realicen sobreesfuerzos o tengan que adoptar posturas forzadas.

Todas las máquinas y equipos a utilizar deberán poseer marcado CE o adaptados a la normativa referente a "Equipos de Trabajo" (R.D. 1215/97) y utilizarlas según dicha norma, únicamente para la finalidad indicada por el fabricante y según sus instrucciones de uso, revisión y almacenamiento.

Cuando sea preciso el uso de aparatos o herramientas eléctricas, preferentemente estarán dotadas de doble aislamiento, o estarán alimentadas por tensiones igual o inferior a 24 voltios, mediante transformadores de seguridad. En caso contrario estarán conexas a la red general de tierra y protegidas mediante interruptores diferenciales. Deberán eliminarse suciedades por las que puedan resbalar y obstáculos contra los que se pueda tropezar. Asimismo todas las zonas de trabajo deberán estar suficientemente iluminadas debiendo existir un nivel mínimo de 100-150 lux. La iluminación portátil se efectuará preferentemente mediante receptores alimentados a 24 voltios.

Los conductos de chapa se cortarán y montarán en lugares previamente determinados para ello. El manejo de chapas metálicas se realizará preferentemente por dos operarios y siempre utilizando guantes de cuero de protección contra riesgos mecánicos. El corte de chapas mediante cizalla se realizará estando éstas bien apoyadas y sujetas al banco de trabajo.

Los recortes sobrantes de los conductos se irán retirando al vertedero al efecto conforme se produzcan.



Los operarios extremarán las medidas de utilización de las herramientas para la conformación de los conductos (cuchillas, cortadoras, grapadoras, remachadoras, etc.). Estas nunca deberán dejarse en el suelo o sobre elementos apropiados.

Se tomarán las precauciones adecuadas para evitar los riesgos derivados de las operaciones de soldadura especialmente los correspondientes a contactos eléctricos, incendio o explosión, exposición a radiaciones no ionizantes, quemaduras, proyección de partículas e inhalación de sustancias peligrosas.

Los bancos de trabajo se mantendrán en buenas condiciones de uso. Los recortes sobrantes se irán retirando a vertedero conforme se vayan produciendo.

No se soldará con plomo en lugares cerrados. En cualquier caso estas operaciones se efectuarán estableciendo la ventilación y captación adecuadas.

Nunca se utilizará acetileno para soldar cobre o elementos que lo contengan, para evitar la generación de productos peligrosos como lo es el acetiluro de cobre.

Para la manipulación de sustancias y productos peligrosos (decapantes, disolventes, adhesivos, etc.), se tomarán precauciones tales como:

Exigir del fabricante la "Ficha de datos de Seguridad" del producto.

Seguir las instrucciones de uso indicadas en la ficha de seguridad.

Si se usan en espacios cerrados, prever ventilación y/o extracción.

Utilizar protección respiratoria, guantes y/o ropa de trabajo según las instrucciones.

Exigir etiquetado adecuado a los productos.

Antes de la puesta en marcha de la instalación:

Se instalarán las protecciones de las partes móviles.

Se eliminarán todas las herramientas que se hayan utilizado, especialmente sobre máquinas y elementos móviles.

Se notificará al personal las pruebas en carga.

Durante las pruebas de funcionamiento, en caso de tener que realizar operaciones de ajuste o mantenimiento, éstas se realizarán cortando el suministro eléctrico, enclavando dicho corte y en su defecto señalizándolo adecuadamente para que ningún operario pueda conectar inadvertidamente la instalación con el consiguiente riesgo para los operarios que están realizando las pruebas.

#### **Protecciones colectivas**

Todas las zonas de trabajo dispondrán de adecuada protección contra caídas de altura, adoptándose las medidas siguientes:

No se efectuará la instalación de equipo alguno sobre cubiertas hasta que ésta disponga del peto o protección definitiva contra el riesgo de caída de altura.

Instalar protecciones en los bordes de las superficies elevadas, escaleras, huecos de luz y aperturas en la pared.

Poner barreras en zonas próximas a lugares elevados donde no se realicen trabajos.

En caso de uso de escaleras manuales se extremarán las medidas de utilización tales como: asegurarlas contra hundimientos y deslizamientos; prestar atención al ángulo de colocación; abrir completamente la escalera de tijera; no enganchar la extensión de la escalera en el peldaño más alto, etc.

Todas las plataformas de trabajo y andamio se montarán correctamente dotándose de barandillas y plintos.

Utilizar protección individual contra caída si fuese necesario.

Anclar el equipo de parada de caída (cuerdas, cinturones, etc.), en la forma adecuada y a un punto de anclaje seguro.

No posicionarse ni circular por tejados o superficies no resistentes.

#### **Protección personal (con marcado CE)**

Casco de seguridad.

Guantes de cuero.

Calzado de seguridad.

Cinturón de protección contra caída.

Ropa de trabajo.

Equipo de soldador (Gafas y pantalla, manoplas, mandil y polainas).

### **5.3 Instalación de electricidad: baja tensión y puesta a tierra**





## Seguridad y salud

### **1. Riesgos laborales**

Cortes y golpes producidos por maquinaria.

Golpes y tropiezos contra objetos por falta de iluminación.

Caídas al mismo nivel por suelos sucios, resbaladizos o con deformaciones.

Caídas a distinto nivel o de altura por uso de escaleras, andamios o existencia de aberturas en suelos o paredes.

Contactos eléctricos directos o indirectos, por carencia o inadecuabilidad de equipos o herramientas, o por uso de métodos de trabajo inadecuados.

Ruido y proyección de partículas en ojos, por uso de taladros, picadoras o rozadoras.

Cortes y golpes por el manejo de herramientas, guías y elementos de instalación.

Sobreesfuerzos por manejo de cargas y/o posturas forzadas.

Electrocución durante la realización de trabajos de puesta en servicio y conexionado.

Golpes en manos y pies en el hincado de la piqueta.

Riesgos específicos derivados de la ejecución de la arqueta de conexión en el caso de construcción de la misma.

Cortes en las manos por no utilización de guantes en el manejo de cables.

### **2. Planificación de la prevención**

#### **Organización del trabajo y medidas preventivas**

Se tendrá en cuenta el Anejo 1.

En el manejo de cargas y/o posturas forzadas se tendrá en cuenta lo enunciado en el Anejo 2.

Se dispondrá de los esquemas o planos necesarios que permita trazar en obra y desde el cuadro general, la distribución de circuitos y líneas, ubicación de cajas de empalmes y derivación, mecanismos, puntos de luz, etc.

Antes de comenzar un trabajo deberá informarse a los trabajadores de las características y problemática de la instalación.

Todos los operarios poseerán la cualificación adecuada y estarán instruidos en los métodos y procesos de trabajo más adecuados. Dicha medida se extremará en trabajos en tensión o en proximidad a elementos con tensión.

En caso que las operaciones de montaje de la instalación eléctrica y las operaciones de ayuda de albañilería (sujeción de tubos, cerramiento de rozas, cuadros, mecanismos, etc.), no sean realizadas por la misma empresa, deberá existir una total coordinación entre ella y el resto de empresas intervinientes en la construcción, para un total control entre ellas de los riesgos y medidas preventivas.

En la apertura y cierre de rozas y tendido de líneas, se extremará el orden y la limpieza de la obra para evitar golpes y tropiezos.

Todas las operaciones se efectuarán con una adecuada iluminación de los tajos, la cual nunca será inferior a 100-150 lux. La iluminación portátil se efectuará preferentemente mediante receptores alimentados a 24 voltios.

Todas las máquinas y equipos a utilizar deberán poseer el marcado CE o adaptados a la normativa referente a "Equipos de Trabajo" (R.D. 1215/97) y utilizarlos según dicha norma, únicamente para la finalidad indicada por el fabricante y según sus instrucciones de uso, revisión y almacenamiento.

Deberán eliminarse suciedades con las que se puede resbalar y obstáculos contra los que se puede tropezar. Todas las zonas de trabajo dispondrán de adecuada protección contra caídas de altura adoptándose las medidas siguientes:

Todas las plataformas y lugares de trabajo que lo precisen se dotarán de barandillas y plintos.

En caso de utilizar escaleras manuales se extremarán las medidas tendentes a garantizar su apoyo y estabilidad.

Si los equipos de protección colectiva no resultasen suficientes, se utilizarán equipos de protección individual amarrados a puntos de anclaje seguros.

Todos los trabajos se realizarán sin tensión en la instalación. Para trabajos en tensión se tomarán las precauciones para evitar contactos eléctricos directos tales como: apantallamiento y aislamiento; limitación de distancia y campo de acción; restricción de acceso; señalización; utilización de herramientas y prendas de protección aislantes.

Para la utilización de taladros, picadoras, y rozadoras, los operarios deberán:  
Utilizar protectores de los oídos (tapones de protección en orejeras).

Gafas de protección contra impactos.

Mascarilla autofiltrante para las operaciones de producción de polvo.

El conexionado y puesta en servicio de la instalación, se efectuará tras la total finalización de la instalación, midiendo los cuadros generales y secundarios, protecciones, mecanismos, y en su caso luminarias. Las pruebas de funcionamiento se efectuarán con los equipos adecuados, y en caso de tener que efectuar algún tipo de reparación, conexionado o cualquier otra operación en carga, se efectuará tras la desconexión total de la alimentación eléctrica y verificación en la zona de actuación de la ausencia de tensión mediante comprobador de tensión. Cuando sea preciso el uso de aparatos o herramientas eléctricas, preferentemente estarán dotadas de doble aislamiento de seguridad, o estarán alimentadas a tensiones igual o inferior a 24 voltios, mediante transformadores de seguridad, y en caso contrario estarán conectadas a la red general de tierra y protegidas mediante interruptores diferenciales.

Previamente a la apertura de la zanja para enterramiento del conductor de puesta a tierra, se verificará la ausencia en dicho trazado de otras posibles líneas o conducciones que puedan interferir en la apertura de la misma.

En la apertura de zanjas y líneas empotradas, se extremará el orden y la limpieza de la obra para evitar golpes y tropiezos.

#### **Protección personal (con marcado CE)**

Casco de seguridad.

Guantes de cuero contra riesgos mecánicos.

Calzado de seguridad.

Cinturones de protección contra caídas.

Gafas de protección.

Auriculares o tapones antirruído.

Mascarilla autofiltrante.

Guantes y herramientas aislantes de la electricidad.

## **5.4 Instalación de fontanería y aparatos sanitarios**

### **5.4.1 Fontanería**

#### **Seguridad y salud**

##### **1. Riesgos laborales**

Caídas al mismo nivel.

Cortes y golpes en las manos por objetos y herramientas.

Sobreesfuerzos por manejo de cargas y/o posturas forzadas.

Caídas a distinto nivel.

Atrapamiento entre piezas pesadas.

Quemaduras por contacto y proyección de partículas, en la manipulación y trabajos de soldadura de los tubos.

Intoxicaciones tanto por la manipulación de plomo como de pinturas de minio.

##### **2. Planificación de la prevención**

###### **Organización del trabajo y medidas preventivas**

Se tendrá en cuenta el Anejo 1.

En el manejo de cargas y/o posturas forzadas se tendrá en cuenta lo enunciado en el Anejo 2.

En operaciones de soldadura se tendrá en cuenta lo enunciado en el Anejo 13.

En operaciones de imprimación y pintura se tendrá en cuenta el Anejo 14.





De carácter general para cualquier instalación de fontanería  
Se dispondrá en obra de los medios adecuados de bombeo, para evitar que haya agua en zanjas y excavaciones.

Cuando se prevea la existencia de canalizaciones en servicio en la excavación, se determinará su trazado solicitando, si es necesario, su corte y el desvío más conveniente.

Al comenzar la jornada se revisarán las entibaciones y se comprobará la ausencia de gases y vapores. Si existiesen, se ventilará la zanja antes de comenzar el trabajo.

En todos los casos, se iluminarán los tajos y se señalizarán convenientemente. El local o locales donde se almacene cualquier tipo de combustible estará aislado del resto, equipado de extintor de incendios adecuado, señalizando claramente la prohibición de fumar y el peligro de incendio.

Serán comprobados diariamente los andamios empleados en la ejecución de las distintas obras que se realicen.

Se protegerán con tableros de seguridad los huecos existentes en obra.

Zonas de trabajo limpias y ordenadas, así como bien iluminadas y ventiladas.

En evitación de caídas al mismo y distinto nivel, que pueden producirse en el montaje de montantes y tuberías de distribución situadas a una cierta altura se instalarán las protecciones y medios apropiados, tales como andamios, barandillas, redes, etc.

Los aparatos eléctricos utilizados, dispondrán de toma de tierra o de doble aislamiento.

De carácter específico en el Abastecimiento.

Cuando se efectúen voladuras para la excavación, se tomarán las precauciones necesarias, para evitar accidentes y riesgos de daños.

El material procedente de una excavación se apilará alejado 1 m del borde.

En el borde libre se dispondrá una valla de protección a todo lo largo de la excavación.

Se dispondrán pasarelas de 60 cm de ancho, protegidas con barandillas cuando exista una altura igual o superior a 2 m. La separación máxima entre pasarelas será de 50 m.

Cuando se atraviesen vías de tráfico rodado, la zanja se realizará en dos mitades, terminando totalmente una mitad, antes de iniciar la excavación de la otra.

Durante la instalación de tuberías en zanjas, se protegerán estas con un entablado, si es zona de paso de personal, que soporte la posible caída de materiales, herramientas, etc.

Si no fuera zona de paso obligado se acotará. Las obras estarán perfectamente señalizadas, tanto de día como de noche, con indicaciones perfectamente visibles para la personas y luminosas para el tráfico rodado.

#### **Protección personal (con marcado CE)**

Casco de seguridad.

Guantes de cuero o goma.

Botas de seguridad.

En caso de soldadura, las prendas de protección propias.

Deberán utilizarse mascarillas con filtro, contra intoxicaciones por plomo y/o pinturas de minio.

### **5.4.2 Aparatos sanitarios**

#### **Seguridad y salud**

##### **1. Riesgos laborales**

Caídas al mismo nivel.

Cortes y golpes en las manos por objetos y herramientas.

Sobreesfuerzos por manejo de cargas pesadas y/o posturas forzadas.

##### **2. Planificación de la prevención**

##### **Organización del trabajo y medidas preventivas**

Se tendrá en cuenta el Anejo 1.

En el manejo de cargas y/o posturas forzadas se tendrá en cuenta lo enunciado en el Anejo 2.

Zonas de trabajo limpias y ordenadas, así como bien iluminadas y ventiladas.



En el manejo de cargas y/o posturas forzadas se tendrá en cuenta lo enunciado en el Anejo 2.

#### **Protección personal (con marcado CE)**

Casco de seguridad.

Guantes de cuero o goma.

Botas de seguridad.

### **5.5 Instalación de gas y combustibles líquidos**

#### **5.5.1 Gas natural**

#### **Seguridad y salud**

##### **1. Riesgos laborales**

Caídas al mismo nivel por falta de orden y limpieza.

Caídas a distinto nivel y de altura en la instalación de canalizaciones vistas.

Cortes y golpes en las manos por objetos y herramientas.

Intoxicaciones tanto por la manipulación de plomo como de pinturas de minio.

Sobreesfuerzos por manejo de cargas y/o posturas forzadas.

##### **2. Planificación de la prevención**

##### **Organización del trabajo y medidas preventivas**

Se tendrá en cuenta el Anejo 1.

En el manejo de cargas y/o posturas forzadas se tendrá en cuenta lo enunciado en el Anejo 2.

Se dispondrá en obra de los medios adecuados de bombeo, para evitar que haya agua en zanjas y excavaciones.

Cuando se prevea la existencia de canalizaciones en servicio en la excavación, se determinará su trazado solicitando, si es necesario, su corte y el desvío más conveniente. Al comenzar la jornada se revisarán las entibaciones y se comprobará la ausencia de gases y vapores. Si existiesen, se ventilará la zanja antes de comenzar el trabajo.

En todos los casos, se iluminarán los tajos y se señalizarán convenientemente. El local o locales donde se almacene cualquier tipo de combustible estará aislado del resto, equipado de extintor de incendios adecuado, señalizando claramente la prohibición de fumar y el peligro de incendio.

Serán comprobados diariamente los andamios empleados en la ejecución de las distintas obras que se realicen.

Arqueta de acometida y zanjas:

Para la protección a lo largo de la zanja, se seguirán las condiciones de las normas de seguridad de zanjas y pozos.

Contadores:

Recintos: la superficie de entrada así como la de salida del aire (S) en  $\text{cm}^2$  será igual a 10 veces la superficie (A) del recinto en  $\text{m}^2$  y como mínimo de  $200 \text{ cm}^2$ .

La puerta de acceso del recinto deberá abrirse hacia fuera; si se está en el interior sin necesidad de llave, la parte externa tendrá un letrero con la inscripción: "Gas", "Prohibido fumar en el local o entrar con una llama".

La instalación eléctrica se ajustará a lo dispuesto en el Reglamento Electrotécnico para Baja Tensión, MIBT-026 para la clase 1 división 2 y tendrá los cables envainados en tubo de acero, cajas e iluminaciones estancas, y se situará el interruptor en el exterior.

Conductos:

Los conductos verticales que encierren canalizaciones cumplirán:

Para la ventilación de los conductos deberá existir una entrada de aire en su parte inferior, con una sección libre mínima de  $100 \text{ cm}^2$ .

Al pasar por cada forjado de piso deberá ponerse una sección mínima de ventilación de  $100 \text{ cm}^2$ .



En la parte superior del conducto vertical deberá ponerse una salida directa al exterior, de sección libre mínima de 150 cm<sup>2</sup> que estará protegida de la entrada de agua de lluvia o cuerpos extraños.

Locales destinados a contener aparatos de gas.

Las entradas de aire destinadas para la combustión serán en todos los casos obligatoriamente directas y cumplirán:

Sección (cm<sup>2</sup>)= 5 x (gasto calorífico total instalado de los aparatos no conectados, expresado en termias/hora) (en ningún caso esta sección será inferior a 70 cm<sup>2</sup>).

En locales destinados a usos colectivos y comerciales donde se instalen aparatos no conectados a conductos de evacuación el volumen bruto del recinto será: volúmen (m<sup>3</sup>)= Gasto calorífico total instalado en local expresado en termias/hora. (En ningún caso este volumen será inferior a 8 m<sup>3</sup>).

La evacuación de los productos de la combustión de aparatos de cocción y/o preparación de alimentos y bebida, de gasto calorífico total superior a 30 kw (25.800 kcal/h), deberá realizarse mediante un conducto de sección adecuada que tenga su inicio en una campana colocada sobre los quemadores del aparato que desemboque al exterior mediante conducto individual o chimenea colectiva.

El material procedente de una excavación se apilará alejado 1 m del borde.

En el borde libre se dispondrá una valla de protección a todo lo largo de la excavación.

Se dispondrán pasarelas de 60 cm de ancho, protegidas con barandillas cuando exista una altura igual o superior a 2 m. La separación máxima entre pasarelas será de 50 m. Cuando se atraviesen vías de tráfico rodado, la zanja se realizará en dos mitades, terminando totalmente una mitad, antes de iniciar la excavación de la otra.

Durante la instalación de tuberías en zanjas, se protegerán estas con un entablado, si es zona de paso de personal, que soporte la posible caída de materiales, herramientas, etc. Si no fuera zona de paso obligado se acotará. Las obras estarán perfectamente señalizadas, tanto de día como de noche, con indicaciones perfectamente visibles para la personas y luminosas para el tráfico rodado.

En evitación de caídas al mismo y distinto nivel, que pueden producirse en el montaje de montantes y tuberías de distribución situadas a una cierta altura se instalarán las protecciones y medios apropiados, tales como andamios, barandillas, redes, etc.

#### **Protección personal (con marcado CE)**

Casco de seguridad.

Guantes de cuero o goma.

Botas de seguridad.

Cinturón de seguridad con arnés anticaída en caso necesario.

En caso de soldadura, las prendas de protección propias.

## **5.6 Instalación de alumbrado**

### **5.6.1 Instalación de iluminación**

#### **Seguridad y salud**

##### **1. Riesgos laborales**

Caídas a distinto nivel por utilización de escaleras de mano y/o plataformas de trabajo sin la debida protección.

Contactos eléctricos directos e indirectos por efectuar trabajos con tensión o por falta de aislamiento en las herramientas.

Golpes en las manos por el uso de herramientas de mano.

##### **2. Planificación de la prevención**

###### **Organización del trabajo y medidas preventivas**

Se tendrá en cuenta el Anejo 1.

Zonas de trabajo limpias y ordenadas.

Utilizar escaleras manuales estables, bien por su imposibilidad a abrirse en el caso de tijera, o a deslizarse por falta de tacos de goma en sus patas.



Durante la fase de realización de la instalación, así como durante el mantenimiento de la misma, los trabajos se efectuarán sin tensión en las líneas, verificándose esta circunstancia con un comprobador de tensión.

Las herramientas eléctricas estarán debidamente aisladas y/o alimentadas con tensión inferior a 24 voltios.

En caso de utilizar andamios o plataformas de trabajo en altura, se tendrán en cuenta las medidas de prevención y protección para evitar la posible caída de algún operario (Anejo 3).

#### **Protección personal (con marcado CE)**

Casco de seguridad.

Calzado aislante de la electricidad.

Guantes de cuero.

Cinturón anticaída en aquellos trabajos que se requiera trabajar en altura y los medios de protección colectivos sean insuficientes en lo que a protección se refiere.

### **5.7 Instalación de evacuación de residuos**

#### **5.7.1 Residuos líquidos**

#### **Seguridad y salud**

##### **1. Riesgos laborales**

Caídas al mismo nivel por falta de orden y limpieza.

Caídas a distinto nivel.

Golpes y cortes en manos y pies por el uso de herramientas manuales.

Sobreesfuerzos por manejo de cargas pesadas y/o posturas forzadas.

Dermatitis por contacto con el cemento.

Infecciones por trabajos en proximidad con albañales o alcantarillas en servicio.

##### **2. Planificación de la prevención**

###### **Organización del trabajo y medidas preventivas**

La iluminación portátil será de material antideflagrante.

En el manejo de cargas y/o posturas forzadas se tendrá en cuenta lo enunciado en el Anejo 2.

Se dispondrá en obra de los medios adecuados de bombeo, para achicar rápidamente, cualquier inundación que pueda producirse.

Cuando en la zona a excavar se prevea la existencia de canalizaciones en servicio, se determinará su trazado y se solicitará, si fuera necesario, el corte del fluido o el desvío, paralizándose los trabajos hasta que se haya adoptado una de las dos alternativas, o por la dirección facultativa se ordenen las condiciones para reanudar los trabajos.

Al comenzar la jornada se revisarán las entubaciones y se comprobará la ausencia de gases y vapores. Si existiesen, se ventilará la zanja antes de comenzar el trabajo. En todos los casos, se iluminarán los tajos y se señalizarán convenientemente.

Se prohíbe expresamente utilizar fuego (papeles encendidos) para la detección de gases.

Se vigilará la existencia de gases nocivos. En caso de detección se ordenará el desalojo inmediato.

###### **Protecciones colectivas**

Siempre que se prevea el paso de personas o vehículos ajenos a la obra, disponiéndose a todo lo largo de la zanja, en el borde contrario al que se acopian los productos de la excavación, o a ambos lados si se retiran, vallas que se iluminarán cada 10 m con luz roja. Igualmente se colocarán sobre las zanjas pasos a distancia no superior a 50 m.

En la apertura de zanjas, las tierras sobrantes se acoplarán a un distancia mínima de 60 cm del borde de la zanja, dejándose un paso libre de 60 cm, en el otro extremo, protegido con doble barandilla de 90 cm de altura.

Los pasos de pozos se taparán o protegerán con doble barandilla de 90 cm de altura.

Se protegerán con tableros de seguridad los huecos existentes en obra.

## Protección personal (con marcado CE)

Casco de seguridad.  
Guantes de goma o PVC  
Calzado de seguridad.  
Ropa de trabajo.



## 5.7.2 Residuos sólidos

### Seguridad y salud

#### 1. Riesgos laborales

---

Caídas al mismo nivel por falta de orden y limpieza.  
Caídas a distinto nivel.  
Golpes y cortes por el uso de herramientas manuales.  
Desplome y vuelco de los paramentos del pozo o fosa.  
Sobreesfuerzos por manejo de cargas y/o posturas forzadas.  
Dermatitis por contacto con el cemento.

#### 2. Planificación de la prevención

---

##### **Organización del trabajo y medidas preventivas**

Siempre que exista peligro de derrumbamiento se procederá a entibar según los cálculos expresos del proyecto.

En el manejo de cargas y/o posturas forzadas se tendrá en cuenta lo enunciado en el Anejo 2.

Se prohíbe la permanencia en solitario en el interior del pozo o fosa.

El ascenso o descenso al pozo se realizará mediante escalera normalizada firmemente anclada.

Se prohíbe expresamente utilizar fuego (papeles encendidos) para la detección de gases.

Se vigilará la existencia de gases nocivos. En caso de detección se ordenará el desalojo inmediato.

La iluminación portátil será de material antideflagrante.

Se dispondrá en obra de los medios adecuados de bombeo, para achicar rápidamente, cualquier inundación que pueda producirse.

Cuando en la zona a excavar se prevea la existencia de canalizaciones en servicio, se determinará su trazado y se solicitará, si fuera necesario, el corte del fluido o el desvío, paralizándose los trabajos hasta que se haya adoptado una de las dos alternativas, o por la dirección facultativa se ordenen las condiciones para reanudar los trabajos.

En zanjas y pozos se comprobará la ausencia de gases y vapores. De existir se ventilará la zanja o pozo, antes de comenzar los trabajos hasta eliminarlos.

##### **Protecciones colectivas**

Alrededor de la boca del pozo, se instalará una superficie firme de seguridad a base de un entablado, prohibiéndose acopiar materiales a una distancia inferior a los 2 m.

Siempre que se prevea el paso de personas o vehículos ajenos a la obra, disponiéndose a todo lo largo de la zanja, en el borde contrario al que se acopian los productos de la excavación, o a ambos lados si se retiran, vallas que se iluminarán cada 10 m con luz roja. Igualmente se colocarán sobre las zanjas pasos a distancia no superior a 50 m.

En la apertura de zanjas, las tierras sobrantes se acoplarán a una distancia mínima de 60 cm del borde de la zanja, dejándose un paso libre de 60 cm, en el otro extremo, protegido con doble barandilla de 90 cm de altura.

Los pasos de pozos se taparán o protegerán con doble barandilla de 90 cm de altura.

Al comenzar la jornada se revisarán las entibaciones.

##### **Protección personal (con marcado CE)**

Casco de seguridad.  
Guantes de goma o PVC  
Calzado de seguridad.  
Ropa de trabajo.

## 5.8 Instalación de energía solar

### 5.8.1 Energía solar térmica



### Seguridad y salud

#### 1. Riesgos laborales

---

Caídas al mismo nivel.

Caídas a distinto nivel.

Caídas de altura.

Golpes o cortes por manejo de herramientas.

Los derivados de los medios auxiliares que se utilicen.

Sobreesfuerzos por manejo manual de cargas y/o posturas forzadas

#### 2. Planificación de la prevención

---

##### Organización del trabajo y medidas preventivas

No se iniciarán los trabajos sobre las cubiertas hasta haber concluido los petos de cerramiento perimetral, y haber dispuesto caminos seguros para transitar o permanecer sobre cubiertas inclinadas y evitar el riesgo de caída al vacío.

En el manejo de cargas y/o posturas forzadas se tendrá en cuenta lo enunciado en el Anejo 2.

Se prohíbe verter escombros y recortes por la fachada o patios interiores.

Las operaciones de montaje de componentes se efectuarán en cota cero, prohibiéndose la composición de elementos en altura si ello no es imprescindible.

Las escaleras de mano que se utilicen, se anclarán a firmemente al apoyo superior y estarán dotadas de zapatas antideslizantes, sobrepasando en 1 m como mínimo la altura a salvar (Anejo 8).

En cubiertas inclinadas se realizarán los trabajos sobre una plataforma horizontal, apoyada sobre cuñas ancladas, rodeada de barandilla perimetral de 1 m de altura, listón intermedio y rodapié.

No se realizarán trabajos de instalación de paneles solares cuando exista posibilidad de tormentas o lluvias.

Si existen líneas eléctricas próximas, se dejarán sin servicio o se aislarán adecuadamente, mientras duren los trabajos.

Será imprescindible el uso de calzado antideslizante.

Se preverán anclajes en puntos fuertes para anclar los cinturones de seguridad.

##### Protección personal (con marcado CE)

Casco de seguridad.

Guantes de cuero.

Botas de seguridad.

Ropa de trabajo.

Cinturón con arnés anticaída amarrado a punto fijo.

## 6 Revestimientos

### 6.1 Revestimiento de paramentos

#### 6.1.1 Alicatados

### Seguridad y salud

#### 1. Riesgos laborales

---

Golpes y Cortes por el uso de herramientas manuales u objetos con aristas cortantes.

Caídas a distinto nivel en andamios mal montados.

Caídas al mismo nivel.

Proyección de partículas en los ojos.





Dermatitis por contacto con el cemento.

Sobreesfuerzos por manejo de cargas pesadas y/o posturas forzadas.

Afecciones respiratorias por polvo, corrientes de viento, etc.

## **2. Planificación de la prevención**

### **Organización del trabajo y medidas preventivas**

El corte de las placas y demás piezas se realizará en vía húmeda para evitar la formación de polvo, así como en locales abiertos.

En el manejo de cargas y/o posturas forzadas se tendrá en cuenta lo enunciado en el Anejo 2.

Se prohíbe el uso de borriquetas en balcones y bordes de forjado si antes no se ha procedido a instalar la red de seguridad.

El manejo de placas cuyo peso sea superior a 25 kg, exige la intervención de dos operarios.

### **Protección personal (con marcado CE)**

Ropa de trabajo.

Guantes de PVC ó goma.

Calzado de seguridad con puntera metálica.

Casco de seguridad.

Gafas de seguridad contra proyecciones.

Fajas y muñequeras contra sobreesfuerzos.

## **6.1.2 Enfoscados, guarnecidos y enlucidos**

### **Seguridad y salud**

#### **1. Riesgos laborales**

Cortes por el uso de herramientas manuales.

Golpes por el uso de herramientas manuales y manejo de objetos.

Caídas al mismo nivel.

Caídas de altura.

Proyección de cuerpos extraños en los ojos.

Dermatitis de contacto por el uso de cemento u otros aglomerantes.

Contactos directos e indirectos con la corriente eléctrica.

Sobreesfuerzos por manejo de cargas y/o posturas forzadas.

Inhalación de polvo y aire contaminado.

Riesgos derivados del uso de medios auxiliares, que debe definir y evaluar el usuario.

#### **2. Planificación de la prevención**

##### **Organización del trabajo y medidas preventivas**

Se utilizarán plataformas de trabajo con barandilla de 1 m en todo su contorno (mínimo 70 cm junto al paramento).

Cable o cuerda fiador para sujeción de cinturón o arnés anticaída.

Anclaje de seguridad.

Protecciones contra el riesgo eléctrico, en caso de utilización de herramientas y equipos o receptores eléctricos.

En el manejo de cargas y/o posturas forzadas se tendrá en cuenta lo enunciado en el Anejo 2.

Vigilancia permanente del cumplimiento de normas preventivas y del funcionamiento correcto de las protecciones eléctricas.

Utilizar accesos seguros para entrar y salir de las plataformas.

Montaje seguro de cada plataforma de trabajo a utilizar.

Prohibición de realizar trabajos en cotas superiores.

Señalización de riesgos en el trabajo.

##### **Protección personal (con marcado CE)**

Casco.

Botas de seguridad.

Mandil y polainas impermeables.

Gafas de seguridad.  
Fajas y muñequeras contra sobreesfuerzos.  
Guantes de goma o PVC.  
Cinturón o arnés anticaída.  
Mascarilla contra el polvo.





### 6.1.3 Pinturas

#### Seguridad y salud



#### **1. Riesgos laborales**

Caídas de personas al mismo y distinto nivel (por superficies de trabajo sucias o resbaladizas, desde escaleras o andamios).

Caídas de personas desde altura, en pintura de fachadas o asimilables.

Cuerpos extraños en ojos por proyección de gotas o partículas de pintura y sus componentes.

Intoxicaciones y riesgos higiénicos.

Contacto con sustancia químicas.

Ruido y proyección de objetos al utilizar compresores y elementos a presión.

Sobreesfuerzos por manejo de cargas y/o posturas forzadas.

Contactos eléctricos.

#### **2. Planificación de la prevención**

##### **Organización del trabajo y medidas preventivas**

Se tendrá en cuenta el Anejo 1.

En el manejo de cargas y/o posturas forzadas se tendrá en cuenta lo enunciado en el Anejo 2.

Dado que los trabajos de pintura especialmente de fachadas y asimilables, los medios auxiliares adecuados pueden resultar más costosos que los propios trabajos a realizar, se deberá efectuar una permanente vigilancia del cumplimiento de todas y cada una de las medidas preventivas que resulten necesarias.

Todos los andamios que se utilicen cumplirán con lo enunciado en el Anejo 3 (tanto tubulares como colgados), serán seguros (con marcado CE), montados según las normas del fabricante, utilizando únicamente piezas o elementos originales, y sin deformaciones, disponiendo de barandillas y rodapiés en todas las plataformas con escaleras de acceso a las mismas. En caso necesario se utilizarán cinturones de seguridad contra el riesgo de caída amarrados a un punto de anclaje seguro.

La idoneidad del andamio se asegurará mediante certificado emitido por técnico competente.

El acceso a lugares altos se realizará mediante elementos adecuados, bien asentados y estables. Nunca se emplearán elementos inestables como sillas, taburetes, cajas, bidones, etc.

En caso de utilizar escaleras de mano, éstas se emplearán esporádicamente y siguiendo todas las medidas preventivas adecuadas para su uso.

Los lugares de trabajo estarán libres de obstáculos.

Las máquinas dispondrán de marcado CE, se utilizarán de acuerdo a las normas del fabricante y no se eliminarán sus resguardos y elementos de protección. Asimismo se revisará su estado frente a la protección eléctrica especialmente en lo referente a aislamiento eléctrico, estado de cables, clavijas y enchufes.

Referente a la utilización de pinturas y productos químicos:

Se almacenarán en lugares adecuados y previamente determinados.

Se tenderá a utilizar productos no peligrosos (intoxicación, incendio).

Se dispondrá de las fichas de seguridad de todos los productos.

Se elaborarán instrucciones de uso y manejo de los productos.

Toda manipulación se realizará siguiendo las instrucciones del fabricante.

Se mantendrá una adecuada utilización de los locales o lugares de trabajo.

Utilizar si es necesario, equipos de protección respiratoria.

No se deberá fumar o comer durante las operaciones de pintura.

##### **Protección personal (con marcado CE)**

Casco de seguridad.

Guantes de PVC para trabajos con pinturas.

Gafas de protección contra salpicaduras.

Mascarillas de protección respiratoria (filtro mecánico o químico según los casos).

Auriculares antiruido por el uso de compresores.  
Ropa de trabajo.  
Fajas contra sobreesfuerzos en caso de posturas forzadas.  
Cinturones de seguridad en caso de riesgo de caída en altura.





## 6.2 Revestimientos de suelos y escaleras

### 6.2.1 Revestimientos continuos para suelos y escaleras

#### Seguridad y salud

##### **1. Riesgos laborales**

Caída al mismo nivel.

Golpes en las manos.

Contactos eléctricos directos e indirectos.

Intoxicación por falta de ventilación en interiores.

Sobreesfuerzos por manejo de cargas y/o posturas forzadas.

Riesgos derivados del uso de medios auxiliares, que debe definir y evaluar el usuario.

##### **2. Planificación de la prevención**

###### **Organización del trabajo y medidas preventivas**

Vigilancia permanente del cumplimiento de normas preventivas y del funcionamiento correcto de las protecciones eléctricas.

En el manejo de cargas y/o posturas forzadas se tendrá en cuenta lo enunciado en el Anejo 2.

Los locales de trabajo estarán adecuadamente iluminados y ventilados.

###### **Protecciones colectivas**

Protecciones contra el riesgo eléctrico, en caso de utilización de herramientas y equipos o receptores eléctricos.

###### **Protección personal (con marcado CE)**

Casco.

Botas de seguridad.

Gafas de seguridad.

Fajas y muñequeras contra sobreesfuerzos.

Guantes de goma o PVC.

### 6.2.2 Revestimientos cerámicos para suelos y escaleras

#### Seguridad y salud

##### **1. Riesgos laborales**

Caída al mismo nivel.

Golpes y cortes en las manos.

Contactos eléctricos directos e indirectos.

Sobreesfuerzos por manejo de cargas y/o posturas forzadas.

Riesgos derivados del uso de medios auxiliares, que debe definir y evaluar el usuario.

##### **2. Planificación de la prevención**

###### **Organización del trabajo y medidas preventivas**

Vigilancia permanente del cumplimiento de normas preventivas y del funcionamiento correcto de las protecciones eléctricas con toma de tierra o doble aislamiento y resguardos con carcacas de seguridad ante la presencia de elementos móviles agresivos.

Ejecución de los trabajos en posturas no forzadas (Anejo 2)

Los locales de trabajo estarán adecuadamente ventilados e iluminados.

###### **Protecciones colectivas**

Protecciones contra el riesgo eléctrico, en caso de utilización de herramientas y equipos o receptores eléctricos.

###### **Protección personal (con marcado CE)**

Casco.

Botas de seguridad.

Gafas de seguridad.

Fajas y muñequeras contra sobreesfuerzos.

Guantes de goma.

Mascarilla con filtro en los trabajos de corte, saneado y picado.



### 6.2.3 Soleras



#### Seguridad y salud

##### 1. Riesgos laborales

---

Caída al mismo nivel.

Golpes en las manos y en los miembros inferiores.

Sobreesfuerzos por manejo de cargas y/o posturas forzadas.

Riesgos derivados del uso de medios auxiliares, que debe definir y evaluar el usuario.

##### 2. Planificación de la prevención

---

###### **Organización del trabajo y medidas preventivas**

Vigilancia permanente del cumplimiento de normas preventivas y del funcionamiento correcto de las protecciones eléctricas con toma de tierra o doble aislamiento y resguardos con carcasas de seguridad ante la presencia de elementos móviles agresivos.

Ejecución de los trabajos en posturas no forzadas (Anejo 2)

Los locales de trabajo estarán adecuadamente iluminados y ventilados.

###### **Protecciones colectivas**

Protecciones contra el riesgo eléctrico, en caso de utilización de herramientas y equipos o receptores eléctricos.

###### **Protección personal (con marcado CE)**

Casco.

Botas de agua de caña alta.

Fajas y muñequeras contra sobreesfuerzos.

Guantes de goma.

### 6.3 Falsos techos

#### Seguridad y salud

##### 1. Riesgos laborales

---

Cortes por el uso de herramientas manuales.

Golpes durante la manipulación de reglas y placas, o herramientas manuales.

Caídas al mismo nivel por suelos sucios, obstáculos, suelos irregulares o falta de iluminación.

Caídas a distinto nivel (escaleras o andamios).

Proyección de partículas en ojos.

Sobreesfuerzos por manejo de cargas y/o posturas forzadas.

En caso de techos continuos:

Caídas de altura (aberturas en suelos o paredes).

Contactos eléctricos por manejo de herramientas eléctricas.

Dermatitis por contacto con escayola.

En caso de techos industrializados:

Contactos directos e indirectos con la corriente eléctrica.

Inhalación de polvo y aire contaminado.

Riesgos derivados del uso de medios auxiliares, que debe definir y evaluar el usuario.

##### 2. Planificación de la prevención

---

###### **Organización del trabajo y medidas preventivas**

Todas las máquinas y herramientas tendrán marcado CE con sus partes cortantes protegidas con resguardos móviles o regulables.

Vigilancia permanente del cumplimiento de normas preventivas y del funcionamiento correcto de las protecciones eléctricas.

Cuando puedan producirse golpes o cortes contra superficies peligrosas (alambres, esquinas, superficies ásperas, cuchillas, etc.), se utilizarán en cada caso las herramientas más adecuadas y se usarán guantes de protección contra riesgos mecánicos.



En las operaciones con proyección de partículas (corte o taladrado), se utilizarán gafas de protección contra la proyección de polvo o partículas.

El transporte de sacos y planchas de escayola se efectuará preferentemente por medios mecánicos (carretilla, transpaleta, etc.).

Los lugares de trabajo se mantendrán limpios, retirando todos los materiales u objetos innecesarios, marcando o señalando los que no puedan ser retirados. Todos los materiales y herramientas deberán estar permanentemente ordenados. Se mantendrán vías de acceso y pasos perfectamente libres e iluminados.

En caso de techos continuos:

Los trabajos deberán organizarse de forma que las posturas del trabajador sean lo más cómoda posible (es decir sin necesidad de tener que estar muy inclinado y con los brazos por encima de los hombros o en espacios estrechos). Asimismo se evitarán deficientes condiciones de trabajo (corrientes de aire, lugares mal iluminados, jornada laboral excesiva, trabajos a destajo, etc.). (Anejo 2)

Las placas de escayola hasta su total endurecimiento se apuntalarán mediante soportes de tabloncillo sobre puntales metálicos.

Si la escayola produce en algún operario dermatitis o alergia, deberán utilizarse guantes de PVC o goma.

En caso de techos industrializados:

En el manejo de cargas y/o posturas forzadas se tendrá en cuenta lo enunciado en el Anejo 2.

Montaje seguro de cada plataforma de trabajo a utilizar.

Señalización de riesgos en el trabajo.

#### **Protecciones colectivas**

Se utilizarán andamios industrializados debidamente montados y nunca improvisados (bidones, cajas, bovedillas, etc.), (Anejo 3) adecuados al trabajo, altura y lugar donde este se realice. Deberán cumplir todas las normas de seguridad exigibles a las mismas. Estos se mantendrán totalmente limpios y despejados. En caso necesario los operarios usarán cinturón de seguridad anticaída.

Todos los receptores eléctricos serán de doble aislamiento o alimentados a través de transformadores de protección (24 voltios, 50 voltios, o de separación de circuitos). Sus cables de alimentación mantendrán su aislamiento y clavijas de conexión " como las de origen ". Nunca se conectarán sin clavijas adecuadas.

En caso de techos industrializados, se utilizarán plataformas cuajadas con barandilla de 1 m en todo su contorno.

#### **Protección personal (con marcado CE)**

Casco de seguridad.

Guantes de cuero, PVC o goma según los casos.

Calzado de seguridad (en caso necesario botas de goma).

Gafas o pantallas de protección contra proyecciones o salpicaduras.

Fajas y muñequeras contra sobreesfuerzos.

Mascarilla antipolvo para operaciones de corte.

En caso de techos continuos:

Ropa de trabajo.

Cinturón de seguridad.

En caso de techos industrializados:

Mandil y polainas impermeables.

Guantes de goma o PVC.



## Condiciones de recepción de productos

### 1. Condiciones generales de recepción de los productos

#### 1.1. Código Técnico de la Edificación

Según se indica en el Código Técnico de la Edificación, en la Parte 1, artículo 7.2, el control de recepción en obra de productos, equipos y sistemas, se realizará según lo siguiente:

#### 7.2. Control de recepción en obra de productos, equipos y sistemas.

1. El control de recepción tiene por objeto comprobar que las características técnicas de los productos, equipos y sistemas suministrados satisfacen lo exigido en el proyecto. Este control comprenderá:

- a) el control de la documentación de los suministros, realizado de acuerdo con el artículo 7.2.1;
- b) el control mediante distintivos de calidad o evaluaciones técnicas de idoneidad, según el artículo 7.2.2; y
- c) el control mediante ensayos, conforme al artículo 7.2.3.

#### 7.2.1. Control de la documentación de los suministros.

1. Los suministradores entregarán al constructor, quien los facilitará a la dirección facultativa, los documentos de identificación del producto exigidos por la normativa de obligado cumplimiento y, en su caso, por el proyecto o por la dirección facultativa. Esta documentación comprenderá, al menos, los siguientes documentos:

- a) los documentos de origen, hoja de suministro y etiquetado;
- b) el certificado de garantía del fabricante, firmado por persona física; y
- c) los documentos de conformidad o autorizaciones administrativas exigidas reglamentariamente, incluida la documentación correspondiente al mercado CE de los productos de construcción, cuando sea pertinente, de acuerdo con las disposiciones que sean transposición de las Directivas Europeas que afecten a los productos suministrados.

#### 7.2.2. Control de recepción mediante distintivos de calidad y evaluaciones de idoneidad técnica.

1. El suministrador proporcionará la documentación precisa sobre:

- a) los distintivos de calidad que ostenten los productos, equipos o sistemas suministrados, que aseguren las características técnicas de los mismos exigidas en el proyecto y documentará, en su caso, el reconocimiento oficial del distintivo de acuerdo con lo establecido en el artículo 5.2.3; y
- b) las evaluaciones técnicas de idoneidad para el uso previsto de productos, equipos y sistemas innovadores, de acuerdo con lo establecido en el artículo 5.2.5, y la constancia del mantenimiento de sus características técnicas.

2. El director de la ejecución de la obra verificará que esta documentación es suficiente para la aceptación de los productos, equipos y sistemas amparados por ella.

#### 7.2.3. Control de recepción mediante ensayos.

1. Para verificar el cumplimiento de las exigencias básicas del CTE puede ser necesario, en determinados casos, realizar ensayos y pruebas sobre algunos productos, según lo establecido en la reglamentación vigente, o bien según lo especificado en el proyecto u ordenados por la dirección facultativa.

2. La realización de este control se efectuará de acuerdo con los criterios establecidos en el proyecto o indicados por la dirección facultativa sobre el muestreo del producto, los ensayos a realizar, los criterios de aceptación y rechazo y las acciones a adoptar.

Este Pliego de Condiciones, conforme a lo indicado en el CTE, desarrolla el procedimiento a seguir en la recepción de los productos en función de que estén afectados o no por la Directiva 89/106/CE de Productos de la Construcción (DPC), de 21 de diciembre de 1988, del Consejo de las Comunidades Europeas.

El Real Decreto 1630/1992, de 29 de diciembre, por el que se dictan disposiciones para la libre circulación de productos de construcción, en aplicación de la Directiva 89/106/CEE, regula las condiciones que estos productos deben cumplir para poder importarse, comercializarse y utilizarse dentro del territorio español de acuerdo con la mencionada Directiva. Así, dichos productos deben llevar el marcado CE, el cual indica que satisfacen las disposiciones del RD 1630/1992.

## 1.2. Productos afectados por la Directiva de Productos de la Construcción

Los productos de construcción relacionados en la DPC que disponen de norma UNE EN (para productos tradicionales) o Guía DITE (Documento de idoneidad técnica europeo, para productos no tradicionales), y cuya comercialización se encuentra dentro de la fecha de aplicación del marcado CE, serán recibidos en obra según el siguiente procedimiento:

a) Control de la documentación de los suministros: se verificará la existencia de los documentos establecidos en los apartados a) y b) del artículo 7.2.1 del apartado 1.1 anterior, incluida la documentación correspondiente al marcado CE:

1. Deberá ostentar el marcado. El símbolo del marcado CE figurará en al menos uno de estos lugares:

- sobre el producto, o
- en una etiqueta adherida al producto, o
- en el embalaje del producto, o
- en una etiqueta adherida al embalaje del producto, o
- en la documentación de acompañamiento (por ejemplo, en el albarán o factura).

2. Se deberá verificar el cumplimiento de las características técnicas mínimas exigidas por la reglamentación y por el proyecto, lo que se hará mediante la comprobación de éstas en el etiquetado del marcado CE.

3. Se comprobará la documentación que debe acompañar al marcado CE, la Declaración CE de conformidad firmada por el fabricante cualquiera que sea el tipo de sistema de evaluación de la conformidad.

Podrá solicitarse al fabricante la siguiente documentación complementaria:

- Ensayo inicial de tipo, emitido por un organismo notificado en productos cuyo sistema de evaluación de la conformidad sea 3.
- Certificado de control de producción en fábrica, emitido por un organismo notificado en productos cuyo sistema de evaluación de la conformidad sea 2 o 2+.
- Certificado CE de conformidad, emitido por un organismo notificado en productos cuyo sistema de evaluación de la conformidad sea 1 o 1+.

La información necesaria para la comprobación del marcado CE se amplía para determinados productos relevantes y de uso frecuente en edificación en la subsección 2.1 de la presente Parte del Pliego.

b) En el caso de que alguna especificación de un producto no esté contemplada en las características técnicas del marcado, deberá realizarse complementariamente el control de recepción mediante distintivos de calidad o mediante ensayos, según sea adecuado a la característica en cuestión.

## 1.3. Productos no afectados por la Directiva de Productos de la Construcción

Si el producto no está afectado por la DPC, el procedimiento a seguir para su recepción en obra (excepto en el caso de productos provenientes de países de la UE que posean un certificado de equivalencia emitido por la Administración General del Estado) consiste en la verificación del cumplimiento de las características técnicas mínimas exigidas por la reglamentación y el proyecto mediante los controles previstos en el CTE, a saber:

a) Control de la documentación de los suministros: se verificará en obra que el producto suministrado viene acompañado de los documentos establecidos en los apartados a) y





b) del artículo 7.2.1 del apartado 1.1 anterior, y los documentos de conformidad o autorizaciones administrativas exigidas reglamentariamente, entre los que cabe citar:

Certificado de conformidad a requisitos reglamentarios (antiguo certificado de homologación) emitido por un Laboratorio de Ensayo acreditado por ENAC (de acuerdo con las especificaciones del RD 2200/1995) para los productos afectados por disposiciones reglamentarias vigentes del Ministerio de Industria.

Autorización de Uso de los forjados unidireccionales de hormigón armado o pretensado, y viguetas o elementos resistentes armados o pretensados de hormigón, o de cerámica y hormigón que se utilizan para la fabricación de elementos resistentes para pisos y cubiertas para la edificación concedida por la Dirección General de Arquitectura y Política de Vivienda del Ministerio de Vivienda.

En determinados casos particulares, certificado del fabricante, como en el caso de material eléctrico de iluminación que acredite la potencia total del equipo (CTE DB HE) o que acredite la succión en fábricas con categoría de ejecución A, si este valor no viene especificado en la declaración de conformidad del marcado CE (CTE DB SE F).

b) Control de recepción mediante distintivos de calidad y evaluaciones de idoneidad técnica:

Sello o Marca de conformidad a norma emitido por una entidad de certificación acreditada por ENAC (Entidad Nacional de Acreditación) de acuerdo con las especificaciones del RD 2200/1995.

Evaluación técnica de idoneidad del producto en el que se reflejen las propiedades del mismo. Las entidades españolas autorizadas actualmente son: el Instituto de Ciencias de la Construcción "Eduardo Torroja" (IETcc), que emite el Documento de Idoneidad Técnica (DIT), y el Institut de Tecnologia de la Construcció de Catalunya (ITeC), que emite el Documento de Adecuación al Uso (DAU).

c) Control de recepción mediante ensayos:

Certificado de ensayo de una muestra del producto realizado por un Laboratorio de Ensayo acreditado por una Comunidad Autónoma o por ENAC.

A continuación, en el apartado 2. Relación de productos con marcado CE, se especifican los productos de edificación a los que se les exige el marcado CE, según la última resolución publicada en el momento de la redacción del presente documento (Resolución de 17 de abril de 2007 de la Dirección General de Desarrollo Industrial, por la que se amplían los anexos I, II y III de la Orden de 29 de Noviembre de 2001, por la que se publican las referencias a las Normas UNE que son transposición de normas armonizadas, así como el periodo de coexistencia y la entrada en vigor del marcado CE relativo a varias familias de productos de la construcción).

En la medida en que vayan apareciendo nuevas resoluciones, este listado deberá actualizarse.

## 2. Relación de productos con marcado CE

Relación de productos de construcción correspondiente a la Resolución de 17 de abril de 2007 de la Dirección General de Desarrollo Industrial.

Los productos que aparecen en el listado están clasificados por su uso en elementos constructivos, si está determinado o, en otros casos, por el material constituyente.

Para cada uno de ellos se detalla la fecha a partir de la cual es obligatorio el marcado CE, las normas armonizadas de aplicación y el sistema de evaluación de la conformidad.

En el listado aparecen unos productos referenciados con asterisco (\*), que son los productos para los que se amplía la información y se desarrollan en el apartado 2.1.

Productos con información ampliada de sus características. Se trata de productos para los que se considera oportuno conocer más a fondo sus especificaciones técnicas y características, a la hora de llevar a cabo su recepción, ya que son productos de uso frecuente y determinantes para garantizar las exigencias básicas que se establecen en la reglamentación vigente.

### Índice:

1. CIMENTACIÓN Y ESTRUCTURAS
2. FÁBRICA DE ALBAÑILERÍA
3. AISLANTES TÉRMICOS
4. IMPERMEABILIZACIÓN
5. CUBIERTAS
6. TABIQUERÍA INTERIOR
7. CARPINTERÍA, DEFENSAS, HERRAJES Y VIDRIO
8. REVESTIMIENTOS
9. PRODUCTOS PARA SELLADO DE JUNTAS
10. INSTALACIÓN DE CALEFACCIÓN
11. INSTALACIÓN DE DEPÓSITOS DE COMBUSTIBLES LÍQUIDOS
12. INSTALACIÓN DE GAS
13. INSTALACIÓN DE ELECTRICIDAD
14. INSTALACIÓN DE SANEAMIENTO Y DRENAJE
15. INSTALACIÓN DE FONTANERÍA Y APARATOS SANITARIOS
16. INSTALACIÓN DE VENTILACIÓN
17. INSTALACIÓN DE PROTECCIÓN CONTRA INCENDIOS
18. KITS DE CONSTRUCCION
19. OTROS (CLASIFICACIÓN POR MATERIAL)
- 19.1. HORMIGONES, MORTEROS Y COMPONENTES
- 19.2. YESO Y DERIVADOS
- 19.3. FIBROCEMENTO
- 19.4. PREFABRICADOS DE HORMIGÓN
- 19.5. ACERO
- 19.6. ALUMINIO
- 19.7. MADERA
- 19.8. VARIOS



## 1. CIMENTACIÓN Y ESTRUCTURAS

### 1.1. Acero

#### 1.1.1. Vainas de fleje de acero para tendones de pretensado soldable

Marcado CE obligatorio desde del 1 de junio de 2005. Norma de aplicación: UNE-EN 523:2005. Vainas de fleje de acero para tendones de pretensado. Terminología, especificaciones, control de la calidad. Sistema de evaluación de la conformidad: 4.

#### 1.1.2. Productos laminados en caliente, de acero no aleado, para construcciones metálicas de uso general

Marcado CE obligatorio desde 1 de septiembre de 2006. Norma de aplicación: UNE-EN 10025-1:2005. Productos laminados en caliente, de acero no aleado, para construcciones metálicas de uso general. Parte 1: Condiciones técnicas de suministro. Sistema de evaluación de la conformidad: 2+.

#### 1.1.3. Pernos estructurales de alta resistencia para precarga

Marcado CE obligatorio a partir del 1 de octubre de 2007. Norma de aplicación: UNE EN 14399-1:2006. Pernos estructurales de alta resistencia para precarga. Parte 1: Requisitos generales. Sistema de evaluación de la conformidad: 2+.

Marcado CE obligatorio a partir del 1 de octubre de 2007. Norma de aplicación: UNE EN 14399-4:2006. Pernos estructurales de alta resistencia para precarga. Parte 4. Sistema de evaluación de la conformidad 2+.

#### 1.1.4. Acero para el armado de hormigón. Acero soldable para armaduras de hormigón armado\*

Marcado CE obligatorio a partir del 1 de septiembre de 2007. UNE-EN 10080:2006. Acero para el armado de hormigón. Acero soldable para armaduras de hormigón armado. Generalidades. Sistema de evaluación de la conformidad: 1+.

### 1.2. Productos prefabricados de hormigón

#### 1.2.1 Placas alveolares\*

Marcado CE obligatorio a partir del 1 de marzo de 2008. Norma de aplicación: UNE-EN 1168:2006. Productos prefabricados de hormigón. Placas alveolares. Sistema de evaluación de la conformidad: 2+.

#### 1.2.2 Pilotes de cimentación\*

Marcado CE obligatorio a partir del 1 de enero de 2008. Norma de aplicación: UNE-EN 12794:2005. Productos Prefabricados de hormigón. Pilotes de cimentación. Sistema de evaluación de la conformidad: 2+

#### 1.2.3 Elementos nervados para forjados\*

Marcado CE obligatorio a partir del 1 de septiembre de 2007. Norma de aplicación UNE-EN 13224:2005/AC:2005. Productos prefabricados de hormigón - Elementos nervados para forjados. Sistema de evaluación de la conformidad: 2+.

#### 1.2.4 Elementos estructurales lineales\*

Marcado CE obligatorio a partir del 1 de septiembre de 2007. Norma de aplicación UNE-EN 13225:2005. Productos prefabricados de hormigón. Elementos estructurales lineales. Sistema de evaluación de la conformidad: 2+.

### 1.3. Apoyos estructurales

#### 1.3.1. Apoyos elastoméricos

Marcado CE obligatorio a partir del 1 de enero de 2007. Norma de aplicación: UNE-EN 1337-3:2005. Apoyos estructurales. Parte 3: Apoyos elastoméricos. Sistema de evaluación de la conformidad: 1 /3.

#### 1.3.2. Apoyos de rodillo

Marcado CE obligatorio desde el 1 de febrero de 2006. Norma de aplicación: UNE-EN 1337-4:2005. Apoyos estructurales. Parte 4: Apoyos de rodillo. Sistema de evaluación de la conformidad: 1 /3.

#### 1.3.3. Apoyos «pot»

Marcado CE obligatorio desde el 1 de enero de 2007. Norma de aplicación: UNE-EN 1337-5:2006. Apoyos estructurales. Parte 5: Apoyos «pot» Sistema de evaluación de la conformidad: 1 /3.

#### 1.3.4. Apoyos oscilantes



Marcado CE obligatorio desde el 1 de febrero de 2006. Norma de aplicación: UNE-EN 1337-6:2005. Apoyos estructurales. Parte 6: Apoyos oscilantes. Sistema de evaluación de la conformidad: 1 /3.

### **1.3.5. Apoyos oscilantes**

Marcado CE obligatorio desde el 1 de junio de 2005. Norma de aplicación: UNE-EN 1337-7:2004. Apoyos estructurales. Parte 7: Apoyos de PTFE cilíndricos y esféricos. Sistema de evaluación de la conformidad: 1 /3.

## **1.4. Productos y sistemas para la protección y reparación de estructuras de hormigón**

### **1.4.1. Sistemas para protección de superficie**

Marcado CE obligatorio a partir del 1 de enero de 2009. Norma de aplicación: UNE-EN 1504-2:2005. Productos y sistemas para la protección y reparación de estructuras de hormigón. Definiciones, requisitos, control de calidad y evaluación de la conformidad. Parte 2: Sistemas para protección de superficie. Sistema de evaluación de la conformidad: 1/2+/3/4.

### **1.4.2. Reparación estructural y no estructural**

Marcado CE obligatorio a partir del 1 de enero de 2009. Norma de aplicación: UNE-EN 1504-3:2006. Productos y sistemas para la protección y reparación de estructuras de hormigón. Parte 3: Reparación estructural y no estructural. Sistema de evaluación de la conformidad: 1/2+/3/4.

### **1.4.3. Adhesivos estructurales**

Marcado CE obligatorio a partir del 1 de enero de 2009. Norma de aplicación: UNE-EN 1504-4:2005. Productos y sistemas para la protección y reparación de estructuras de hormigón. Definiciones, requisitos, control de calidad y evaluación de la conformidad. Parte 4: Adhesivos estructurales. Sistema de evaluación de la conformidad: 1/2+/3/4.

### **1.4.4. Productos y sistemas de inyección del hormigón**

Marcado CE obligatorio a partir del 1 de enero de 2009. Norma de aplicación UNE-EN 1504-5:2004. Productos y sistemas para la protección y reparación de estructuras de hormigón. Definiciones, requisitos, control de calidad y evaluación de la conformidad. Parte 5: Productos y sistemas de inyección del hormigón. Sistema de evaluación de la conformidad: 2+/4.

### **1.4.5. Anclajes de armaduras de acero**

Marcado CE obligatorio a partir del 1 de enero de 2009. Norma de aplicación UNE-EN 1504-6:2007. Productos y sistemas para la protección y reparación de estructuras de hormigón. Definiciones, requisitos, control de calidad y evaluación de la conformidad. Parte 6: Anclajes de armaduras de acero. Sistema de evaluación de la conformidad: 1/2+/3/4.

### **1.4.6. Protección contra la corrosión de armaduras**

Marcado CE obligatorio a partir del 1 de enero de 2009. Norma de aplicación UNE-EN 1504-7:2007. Productos y sistemas para la protección y reparación de estructuras de hormigón. Definiciones, requisitos, control de calidad y evaluación de la conformidad. Parte 7: Protección contra la corrosión de armaduras. Sistema de evaluación de la conformidad: 1/2+/3/4.

## **1.5. Estructuras de madera**

### **1.5.1. Madera laminada encolada**

Marcado CE obligatorio a partir del 1 de abril de 2007. Norma de aplicación: UNE-EN 14080:2006. Estructura de madera. Madera laminada encolada. Requisitos. Sistema de evaluación de conformidad: 1.

### **1.5.2. Clasificación de la madera estructural con sección transversal rectangular**

Marcado CE obligatorio a partir del 1 de septiembre de 2007. Norma de aplicación: UNE-EN 14081-1:2006. Estructuras de madera. Clasificación de la madera estructural con sección transversal rectangular. Parte 1: especificaciones generales. Sistema de evaluación de conformidad 2+.

### **1.5.3. Elementos estructurales prefabricados que utilizan conectores metálicos de placa dentada**

Marcado CE obligatorio desde el 1 de septiembre de 2006. Norma de aplicación: UNE-EN 14250:2005, Estructuras de madera. Requisitos de producto para elementos



estructurales prefabricados que utilizan conectores metálicos de placa dentada. Sistema de evaluación de conformidad: 2+.

#### **1.5.4. Madera microlaminada (LVL)**

Marcado CE obligatorio desde el 1 de septiembre de 2008. Norma de aplicación: UNE-EN 14374:2005. Estructuras de madera. Madera microlaminada (LVL). Requisitos. Sistema de evaluación de conformidad: 1.

#### **1.5.5. Vigas y pilares compuestos a base de madera**

Norma de aplicación: Guía DITE Nº 011. Vigas y pilares compuestos a base de madera. Sistema de evaluación de la conformidad: 3 sólo para ensayos de reacción al fuego.

#### **1.6. Sistemas y Kits de encofrado perdido no portante de bloques huecos, paneles de materiales aislantes o a veces de hormigón**

Norma de aplicación: Guía DITE Nº 009. Sistemas y Kits de encofrado perdido no portante de bloques huecos, paneles de materiales aislantes o a veces de hormigón. Sistema de evaluación de la conformidad: 3 sólo para ensayos de reacción al fuego.

### **2. FÁBRICA DE ALBAÑILERÍA**

#### **2.1. Piezas para fábrica de albañilería**

##### **2.1.1. Piezas de arcilla cocida\***

Marcado CE obligatorio desde el 1 de abril de 2006. Norma de aplicación: UNE-EN 771-1:2003/A1:2006. Especificaciones de piezas para fábricas de albañilería. Parte 1: Piezas de arcilla cocida. Sistemas de evaluación de la conformidad: 2+/4.

##### **2.1.2. Piezas silicocalcáreas\***

Marcado CE obligatorio desde el 1 de abril de 2006. Norma de aplicación: UNE-EN 771-2:2005. Especificaciones de piezas para fábricas de albañilería. Parte 2: Piezas silicocalcáreas. Sistemas de evaluación de la conformidad: 2+/4.

##### **2.1.3. Bloques de hormigón (áridos densos y ligeros)\***

Marcado CE obligatorio desde el 1 de abril de 2006. Norma de aplicación: UNE EN 771-3. Especificaciones de piezas para fábricas de albañilería. Parte 3: bloques de hormigón (con áridos densos y ligeros). Sistemas de evaluación de la conformidad: 2+/4.

##### **2.1.4. Bloques de hormigón celular curado en autoclave\***

Marcado CE obligatorio desde el 1 de abril de 2006. Norma de aplicación: UNE EN 771-4:2004/A1 2005. Especificaciones de piezas para fábricas de albañilería. Parte 4. Bloques de hormigón celular curado en autoclave. Sistemas de evaluación de conformidad: 2+/4.

##### **2.1.5. Piezas de piedra artificial\***

Marcado CE obligatorio desde el 1 de abril de 2006. Norma de aplicación: UNE-EN 771-5:2005/A1:2005. Especificaciones de piezas para fábrica de albañilería. Parte 5: Piezas de piedra artificial. Sistemas de evaluación de conformidad: 2+/4.

##### **2.1.6. Piezas de piedra natural\***

Marcado CE obligatorio a partir del 1 de agosto de 2007. Norma de aplicación: UNE-EN 771-6:2006. Especificación de piezas para fábrica de albañilería. Parte 6: Piezas de piedra natural. Sistemas de evaluación de conformidad: 2+/4.

#### **2.2. Componentes auxiliares para fábricas de albañilería**

##### **2.2.1. Llaves, amarres, colgadores, ménsulas y ángulos\***

Marcado CE obligatorio desde el 1 de febrero de 2005. Norma de aplicación: UNE-EN 845-1:2005. Componentes auxiliares para fábricas de albañilería. Parte 1: Llaves, amarres, colgadores, ménsulas y ángulos. Sistema de evaluación de la conformidad: 3.

##### **2.2.2. Dinteles**

Marcado CE obligatorio desde el 1 de abril de 2006. Norma de aplicación: UNE-EN 845-2:2004. Componentes auxiliares para fábricas de albañilería. Parte 2: Dinteles. Sistema de evaluación de la conformidad: 3.

##### **2.2.3. Armaduras de tendel prefabricadas de malla de acero\***

Marcado CE obligatorio desde el 1 de febrero de 2005. Norma de aplicación: UNE-EN 845-3:2004. Componentes auxiliares para fábricas de albañilería. Parte 3: Armaduras de tendel prefabricadas de malla de acero. Sistema de evaluación de la conformidad: 3.

### **3. AISLANTES TÉRMICOS**

#### **3.1. Productos manufacturados de lana mineral (MW)\***

Marcado CE obligatorio desde el 13 de mayo de 2003. Norma de aplicación: UNE EN 13162:2002. Productos aislantes térmicos para aplicaciones en la edificación. Productos



manufacturados de lana mineral (MW). Sistemas de evaluación de la conformidad: 1, 3 ó 4.

**3.2. Productos manufacturados de poliestireno expandido (EPS)\***

Marcado CE obligatorio desde el 13 de mayo de 2003. Norma de aplicación: UNE EN 13163:2002. Productos aislantes térmicos para aplicaciones en la edificación. Productos manufacturados de poliestireno expandido (EPS). Especificación. Sistemas de evaluación de la conformidad: 1, 3 ó 4.

**3.3. Productos manufacturados de poliestireno extruido (XPS)\***

Marcado CE obligatorio desde el 13 de mayo de 2003. Norma de aplicación: UNE EN 13164:2002. Productos aislantes térmicos para aplicaciones en la edificación. Productos manufacturados de poliestireno extruido (XPS). Especificación. Sistemas de evaluación de la conformidad: 1, 3 ó 4.

**3.4. Productos manufacturados de espuma rígida de poliuretano (PUR)\***

Marcado CE obligatorio desde el 13 de mayo de 2003. Norma de aplicación: UNE EN 13165:2002. Productos aislantes térmicos para aplicaciones en la edificación. Productos manufacturados de espuma rígida de poliuretano (PUR). Especificación. Sistemas de evaluación de la conformidad: 1, 3 ó 4.

**3.5. Productos manufacturados de espuma fenólica (PF)\***

Marcado CE obligatorio desde el 13 de mayo de 2003. Norma de aplicación: UNE EN 13166:2002. Productos aislantes térmicos para aplicaciones en la edificación. Productos manufacturados de espuma fenólica (PF). Especificación. Sistemas de evaluación de la conformidad: 1, 3 ó 4.

**3.6. Productos manufacturados de vidrio celular (CG)\***

Marcado CE obligatorio desde el 13 de mayo de 2003. Norma de aplicación: UNE EN 13167:2002. Productos aislantes térmicos para aplicaciones en la edificación. Productos manufacturados de vidrio celular (CG). Especificación. Sistemas de evaluación de la conformidad: 1, 3 ó 4.

**3.7. Productos manufacturados de lana de madera (WW)\***

Marcado CE obligatorio desde el 13 de mayo de 2003. Norma de aplicación: UNE EN 13168:2002. Productos aislantes térmicos para aplicaciones en la edificación. Productos manufacturados de lana de madera (WW). Especificación. Sistemas de evaluación de la conformidad: 1, 3 ó 4.

**3.8. Productos manufacturados de perlita expandida (EPB)\***

Marcado CE obligatorio desde el 13 de mayo de 2003. Norma de aplicación: UNE EN 13169:2002. Productos aislantes térmicos para aplicaciones en la edificación. Productos manufacturados de perlita expandida (EPB). Especificación. Sistemas de evaluación de la conformidad: 1, 3 ó 4.

**3.9. Productos manufacturados de corcho expandido (ICB)\***

Marcado CE obligatorio desde el 13 de mayo de 2003. Norma de aplicación: UNE EN 13170:2002. Productos aislantes térmicos para aplicaciones en la edificación. Productos manufacturados de corcho expandido (ICB). Especificación. Sistemas de evaluación de la conformidad: 1, 3 ó 4.

**3.10. Productos manufacturados de fibra de madera (WF)\***

Marcado CE obligatorio desde el 13 de mayo de 2003. Norma de aplicación: UNE EN 13171:2002. Productos aislantes térmicos para aplicaciones en la edificación. Productos manufacturados de fibra de madera (WF). Especificación. Sistemas de evaluación de la conformidad: 1, 3 ó 4.

**3.11. Productos in-situ de agregado ligero de arcilla expandida aligerada (LWA)**

Marcado CE obligatorio desde el 1 de junio de 2006. Norma de aplicación: UNE-EN 14063-1:2005. Productos y materiales aislantes térmicos para aplicaciones en la edificación. Productos in-situ de agregado ligero de arcilla expandida aligerada (LWA). Parte 1: Especificación de los productos a granel antes de su instalación. Sistemas de evaluación de la conformidad: 1, 3 ó 4.

**3.12. Productos para aislamiento térmico in-situ formados por perlita expandida (PE)**

Marcado CE obligatorio desde el 1 de junio de 2006. Norma de aplicación: UNE-EN 14316-1:2005. Productos aislantes térmicos para edificios. Productos para aislamiento térmico in-situ formados por perlita expandida (PE). Parte 1: Especificación para productos de



adhesivos y sellantes antes de instalación. Sistemas de evaluación de la conformidad: 3 /4.

### **3.13. Productos para aislamiento térmico in-situ formados por vermiculita exfoliada (EV)**

Marcado CE obligatorio desde el 1 de junio de 2006. Norma de aplicación: UNE-EN 14317-1:2005. Productos aislantes térmicos para edificios. Productos para aislamiento térmico in-situ formados por vermiculita exfoliada (EV). Parte 1: Especificación para productos de adhesivos y sellantes antes de instalación. Sistemas de evaluación de la conformidad: 3 /4.

### **3.14. Sistemas y kits compuestos para el aislamiento térmico exterior con revoco**

Guía DITE N° 004. Sistemas y kits compuestos para el aislamiento térmico exterior con revoco. Sistema de evaluación de la conformidad: 3 sólo para ensayos de reacción al fuego.

### **3.15. Anclajes de plástico para fijación de sistemas y Kits compuestos para el aislamiento térmico exterior con revoco**

Norma de aplicación: Guía DITE N° 014. Anclajes de plástico para fijación de sistemas y Kits compuestos para el aislamiento térmico exterior con revoco. Sistema de evaluación de la conformidad: 3 sólo para ensayos de reacción al fuego.

### **3.16. Kits para elementos prefabricados para aislamiento térmico exterior en muros (vetures)**

Norma de aplicación: Guía DITE n° 017. Kits para elementos prefabricados para aislamiento térmico exterior en muros (vetures). Sistema de evaluación de la conformidad: 3 sólo para ensayos de reacción al fuego.

## **4. IMPERMEABILIZACIÓN**

### **4.1. Láminas flexibles para la impermeabilización**

#### **4.1.1. Láminas bituminosas con armadura para impermeabilización de cubiertas\***

Marcado CE obligatorio desde el 1 de septiembre de 2006. Norma de aplicación: UNE-EN 13707:2005. Láminas flexibles para la impermeabilización. Láminas bituminosas con armadura para impermeabilización de cubiertas. Definiciones y características. Sistemas de evaluación de la conformidad: 1/2+/3/4.

#### **4.1.2. Láminas auxiliares para cubiertas con elementos discontinuos\***

Marcado CE obligatorio desde el 1 de enero de 2007. Norma de aplicación: UNE-EN 13859:2006. Láminas flexibles para la impermeabilización. Definiciones y características de las láminas auxiliares. Parte 1: Láminas auxiliares para cubiertas con elementos discontinuos. Sistemas de evaluación de la conformidad: 1/3/4.

#### **4.1.3. Capas base para muros\***

Marcado CE obligatorio desde el 1 de septiembre de 2006. Norma de aplicación: UNE-EN 13859-2:2004. Láminas flexibles para la impermeabilización. Definiciones y características de las láminas auxiliares. Parte 2: Capas base para muros. Sistemas de evaluación de la conformidad: 1/3/4.

#### **4.1.4. Láminas plásticas y de caucho para impermeabilización de cubiertas\***

Marcado CE obligatorio a partir del 1 de julio de 2007. Norma de aplicación: UNE-EN 13956:2006. Láminas flexibles para la impermeabilización. Láminas plásticas y de caucho para impermeabilización de cubiertas. Definiciones y características. Sistemas de evaluación de la conformidad: 1/2+/3/4.

#### **4.1.5. Membranas aislantes de plástico y caucho**

Marcado CE obligatorio desde el 1 de octubre de 2006. Norma de aplicación: UNE-EN 13967:2005. Láminas flexibles para impermeabilización. Membranas aislantes de plástico y caucho incluyendo las membranas de plástico y caucho para el basamento de tanques. Definiciones y características. Sistemas de evaluación de la conformidad: 1/2+/3/4.

#### **4.1.6. Membranas bituminosas aislantes**

Marcado CE obligatorio desde el 1 de septiembre de 2006. Norma de aplicación: UNE-EN 13969:2005. Láminas flexibles para impermeabilización. Membranas bituminosas aislantes incluyendo las membranas bituminosas para el basamento de tanques. Definiciones y características. Sistemas de evaluación de la conformidad: 1/2+/3/4.

#### **4.1.7. Láminas bituminosas para el control del vapor de agua\***





Marcado CE obligatorio desde el 1 de septiembre de 2006. Norma de aplicación: UNE-EN 13970:2004. Láminas flexibles para la impermeabilización. Láminas bituminosas para el control del vapor de agua. Definiciones y características. Sistemas de evaluación de la conformidad: 1/3/4.

#### **4.1.8. Capas base de plástico y de caucho para el control del vapor de agua**

Marcado CE obligatorio desde el 1 de septiembre de 2006. Norma de aplicación: UNE-EN 13984:2005. Láminas flexibles para impermeabilización. Capas base de plástico y de caucho para el control del vapor de agua. Definiciones y características. Sistemas de evaluación de la conformidad: 1/3/4.

#### **4.1.9. Barreras anticapilaridad plásticas y de caucho**

Marcado CE obligatorio a partir del 1 de febrero de 2008. Norma de aplicación: UNE-EN 14909:2007. Láminas flexibles para impermeabilización. Barreras anticapilaridad plásticas y de caucho. Sistemas de evaluación de la conformidad: 1/3/4.

#### **4.1.10. Barreras anticapilaridad bituminosas**

Marcado CE obligatorio a partir del 1 de marzo de 2008. Norma de aplicación: UNE-EN 14906:2007. Láminas flexibles para impermeabilización. Barreras anticapilaridad bituminosas. Sistemas de evaluación de la conformidad: 1/3/4.

### **4.2. Sistemas de impermeabilización de cubiertas**

#### **4.2.1. Sistemas de impermeabilización de cubiertas aplicados en forma líquida**

Guía DITE N° 005. Sistemas de impermeabilización de cubiertas aplicados en forma líquida. Sistema de evaluación de la conformidad: 3 sólo para ensayos de reacción al fuego.

#### **4.2.2. Sistemas de impermeabilización de cubiertas con membranas flexibles fijadas mecánicamente**

Guía DITE N° 006. Sistemas de impermeabilización de cubiertas con membranas flexibles fijadas mecánicamente. Sistema de evaluación de la conformidad: 3 sólo para ensayos de reacción al fuego.

### **4.3. Geotextiles y productos relacionados**

#### **4.3.1. Uso en movimientos de tierras, cimentaciones y estructuras de contención**

Marcado CE obligatorio desde el 1 de octubre de 2002. Norma de aplicación: UNE-EN 13251:2001/A1:2005. Geotextiles y productos relacionados. Requisitos para su uso en movimientos de tierras, cimentaciones y estructuras de contención. Sistema de evaluación de la conformidad: 2+/4.

#### **4.3.2. Uso en sistemas de drenaje**

Marcado CE obligatorio desde el 1 de octubre de 2002. Norma de aplicación: UNE-EN 13252:2001/ Erratum:2002/ A1:2005. Geotextiles y productos relacionados. Requisitos para su uso en sistemas de drenaje. Sistema de evaluación de la conformidad: 2+/4.

#### **4.3.3. Uso en obras para el control de la erosión (protección costera y revestimiento de taludes)**

Marcado CE obligatorio desde el 1 de octubre de 2002. Norma de aplicación: UNE-EN 13253:2001/ A1:2005. Geotextiles y productos relacionados. Requisitos para su uso en obras para el control de la erosión (protección costera y revestimiento de taludes). Sistema de evaluación de la conformidad: 2+/4.

#### **4.3.4. Uso en los vertederos de residuos sólidos**

Marcado CE obligatorio desde el 1 de octubre de 2002. Norma de aplicación: UNE-EN 13257:2001/ AC:2003/ A1:2005. Geotextiles y productos relacionados. Requisitos para su uso en los vertederos de residuos sólidos. Sistema de evaluación de la conformidad: 2+/4.

#### **4.3.5. Uso en proyectos de contenedores para residuos líquidos**

Marcado CE obligatorio desde el 1 de octubre de 2002. Norma de aplicación: UNE-EN 13265:2001/ AC:2003/ A1:2005. Geotextiles y productos relacionados. Requisitos para su uso en proyectos de contenedores para residuos líquidos. Sistema de evaluación de la conformidad: 2+/4.

### **4.4. Placas**

#### **4.4.1. Placas bituminosas con armadura sintética y/o mineral**

Marcado CE obligatorio a partir del 1 de octubre de 2007. Norma de aplicación: UNE-EN 544:2006. Placas bituminosas con armadura sintética y/o mineral. Sistemas de evaluación de la conformidad: 3 /4.



#### 4.4.2 Placas onduladas bituminosas

Marcado CE obligatorio a partir del 1 de abril de 2008. Norma de aplicación: UNE-EN 534:2007. Placas onduladas bituminosas. Especificaciones de productos y métodos de ensayo. Sistema de evaluación de la conformidad: 1/3/4.

### 5. CUBIERTAS

#### 5.1. Sistemas de cubierta traslúcida autoportante (excepto los de cristal)

Norma de aplicación: Guía DITE Nº 010. Sistemas de cubierta traslúcida autoportante (excepto los de cristal). Sistema de evaluación de la conformidad: 3 sólo para ensayos de reacción al fuego.

#### 5.2. Elementos especiales para cubiertas

Marcado CE obligatorio desde 1 de junio de 2007. Norma de aplicación: UNE-EN 13693:2005. Productos prefabricados de hormigón. Elementos especiales para cubiertas. Sistema de evaluación de la conformidad: 2+.

#### 5.3. Accesorios prefabricados para cubiertas

##### 5.3.1. Instalaciones para acceso a tejados. Pasarelas, pasos y escaleras

Marcado CE obligatorio a partir del 1 de noviembre de 2007. Norma de aplicación: UNE-EN 516:2006. Accesorios prefabricados para cubiertas. Instalaciones para acceso a tejados. Pasarelas, pasos y escaleras. Sistema de evaluación de la conformidad: 3.

##### 5.3.2. Ganchos de seguridad

Marcado CE obligatorio a partir del 1 de diciembre de 2007. Norma de aplicación: UNE-EN 517:2006. Accesorios prefabricados para cubiertas. Ganchos de seguridad. Sistema de evaluación de la conformidad: 3.

##### 5.3.3. Luces individuales para cubiertas de plástico

Marcado CE obligatorio desde el 1 de octubre de 2009. Norma de aplicación: UNE-EN 1873:2006. Accesorios prefabricados para cubiertas. Luces individuales para cubiertas de plástico. Especificación de producto y métodos de ensayo. Sistema de evaluación de la conformidad: 1/3/4.

##### 5.3.4. Escaleras de cubierta permanentes

Marcado CE obligatorio desde el 1 de septiembre de 2006. Norma de aplicación: UNE-EN 12951:2005. Accesorios para cubiertas prefabricados. Escaleras de cubierta permanentes. Especificaciones de producto y métodos de ensayo. Sistema de evaluación de la conformidad: 3.

### 6. TABIQUERÍA INTERIOR

#### 6.1. Kits de tabiquería interior

Guía DITE Nº 003. Kits de tabiquería interior. Sistema de evaluación de la conformidad: 3 sólo para ensayos de reacción al fuego.

### 7. CARPINTERÍA, DEFENSAS, HERRAJES Y VIDRIO

#### 7.1. Carpintería

##### 7.1.1. Ventanas y puertas peatonales exteriores sin características de resistencia al fuego y/ o control de humo\*

Marcado CE obligatorio a partir del 1 de febrero de 2009. Norma de aplicación: UNE-EN 14351-1:2006. Ventanas y puertas peatonales exteriores. Norma de producto, características de prestación. Parte 1: Ventanas y puertas peatonales exteriores sin características de resistencia al fuego y/ o control de humo. Sistema de evaluación de la conformidad: 1/3/4.

##### 7.1.2. Puertas industriales, comerciales, de garaje y portones, sin características de resistencia al fuego o control de humos

Marcado CE obligatorio desde el 1 de mayo de 2005. Norma UNE EN 13241-1:2003. Puertas industriales, comerciales, de garaje y portones. Parte 1: Productos sin características de resistencia al fuego o control de humos. Sistema de evaluación de la conformidad: 3.

##### 7.1.3. Fachadas ligeras

CE obligatorio desde el 1 de diciembre de 2005. Norma de aplicación: UNE-EN 13830:2004. Fachadas ligeras. Norma de producto. Sistema de evaluación de la conformidad: 1/3.

#### 7.2. Defensas

##### 7.2.1. Persianas



Marcado CE obligatorio desde el 1 de abril de 2004. Norma de aplicación: UNE-EN 13659:2004. Persianas. Requisitos de prestaciones incluida la seguridad. Sistema de evaluación de la conformidad: 4.

#### **7.2.2. Toldos**

Marcado CE obligatorio desde el 1 de marzo de 2006. Norma de aplicación: UNE-EN 13561:2004. Toldos. Requisitos de prestaciones incluida la seguridad. Sistema de evaluación de la conformidad: 4.

#### **7.3. Herrajes**

##### **7.3.1. Dispositivos de emergencia accionados por una manilla o un pulsador para salidas de socorro**

Marcado CE obligatorio desde el 1 de abril de 2003. Norma de aplicación: UNE-EN 179:1997/A1:2001/AC:2003. Herrajes para la edificación. Dispositivos de emergencia accionados por una manilla o un pulsador para salidas de socorro. Requisitos y métodos de ensayo. Sistema de evaluación de la conformidad: 1.

##### **7.3.2. Dispositivos antipánico para salidas de emergencia activados por una barra horizontal**

Marcado CE obligatorio desde el 1 de abril de 2003. Norma de aplicación: UNE-EN 1125:1997/A1:2001/AC:2003. Herrajes para la edificación. Dispositivos antipánico para salidas de emergencia activados por una barra horizontal. Requisitos y métodos de ensayo. Sistema de evaluación de la conformidad: 1.

##### **7.3.3. Dispositivos de cierre controlado de puertas**

Marcado CE obligatorio desde el 1 de octubre de 2004. Norma de aplicación: UNE-EN 1154:2003. Herrajes para la edificación. Dispositivos de cierre controlado de puertas. Requisitos y métodos de ensayo. Sistema de evaluación de la conformidad: 1.

##### **7.3.4. Dispositivos de retención electromagnética para puertas**

Marcado CE obligatorio desde el 1 de octubre de 2004. Norma de aplicación: UNE-EN 1155:2003. Herrajes para la edificación. Dispositivos de retención electromagnética para puertas batientes. Requisitos y métodos de ensayo. Sistema de evaluación de la conformidad: 1.

##### **7.3.5. Dispositivos de coordinación de puertas**

Marcado CE obligatorio desde el 1 de octubre de 2004. Norma de aplicación: UNE-EN 1158:2003/AC:2006. Herrajes para la edificación. Dispositivos de coordinación de puertas. Requisitos y métodos de ensayo. Sistema de evaluación de la conformidad: 1.

##### **7.3.6. Bisagras de un solo eje**

Marcado CE obligatorio desde el 1 de diciembre de 2003. Norma de aplicación: UNE-EN 1935:2002. Herrajes para la edificación. Bisagras de un solo eje. Requisitos y métodos de ensayo. Sistema de evaluación de la conformidad: 1.

##### **7.3.7. Cerraduras y pestillos. Cerraduras, pestillos y cerraderos mecánicos**

Marcado CE obligatorio desde el 1 de junio de 2006. Norma de aplicación: UNE-EN 12209:2004/AC: 2006. Herrajes para edificación. Cerraduras y pestillos. Cerraduras, pestillos y cerraderos mecánicos. Requisitos y métodos de ensayo. Sistema de evaluación de la conformidad: 1.

#### **7.4. Vidrio**

##### **7.4.1. Vidrio incoloro de silicato sodocálcico\***

Marcado CE obligatorio desde el 1 de septiembre de 2006. Norma de aplicación: Norma UNE EN 572-9:2004. Vidrio para la construcción. Productos básicos de vidrio. Vidrio de silicato sodocálcico. Parte 9: Evaluación de la conformidad/Norma de producto. Sistema de evaluación de la conformidad: 1/3/4.

##### **7.4.2. Vidrio de capa\***

Marcado CE obligatorio desde el 1 de septiembre de 2006. Norma UNE EN 1096-4:2004. Vidrio para la edificación. Vidrio de capa. Parte 4: Evaluación de la conformidad/Norma de producto. Sistema de evaluación de la conformidad: 1/3/4.

##### **7.4.3. Unidades de vidrio aislante\***

Marcado CE obligatorio desde el 1 de marzo de 2007. Norma UNE EN 1279-5:2005 Vidrio para la edificación. Unidades de vidrio aislante. Parte 5: Evaluación de la conformidad. Sistema de evaluación de la conformidad: 1/3/4.

##### **7.4.4. Vidrio borosilicatado\***



Marcado CE obligatorio desde el 1 de septiembre de 2006. Norma UNE EN 1748-1-2:2004. Vidrio para la edificación. Productos básicos especiales. Parte 1-2: Vidrio borosilicatado. Evaluación de la conformidad/Norma de producto. Sistema de evaluación de la conformidad: 1/3/4.

#### **7.4.5. Vidrio de silicato sodocálcico termoendurecido**

Marcado CE obligatorio desde el 1 de septiembre de 2006. Norma UNE EN 1863-2:2004. Vidrio para la edificación. Vidrio de silicato sodocálcico termoendurecido. Parte 2: Evaluación de la conformidad/Norma de producto. Sistema de evaluación de la conformidad: 1/3/4.

#### **7.4.6. Vidrio de silicato sodocálcico de seguridad templado térmicamente\***

Marcado CE obligatorio desde el 1 de septiembre de 2006. Norma UNE EN 12150-2:2004. Vidrio para la edificación. Vidrio de silicato sodocálcico de seguridad templado térmicamente. Parte 2: Evaluación de la conformidad/Norma de producto. Sistema de evaluación de la conformidad: 1/3/4.

#### **7.4.7. Vidrio de silicato sodocálcico endurecido químicamente\***

Marcado CE obligatorio desde el 1 de septiembre de 2006. Norma UNE EN 12337-2:2004. Vidrio para la edificación. Vidrio de silicato sodocálcico endurecido químicamente. Parte 2: Evaluación de la conformidad/Norma de producto. Sistema de evaluación de la conformidad: 1/3/4.

#### **7.4.8. Vidrio borosilicatado de seguridad templado térmicamente\***

Marcado CE obligatorio desde el 1 de septiembre de 2006. Norma UNE EN 13024-2:2004. Vidrio para la edificación. Vidrio borosilicatado de seguridad templado térmicamente. Parte 2: Evaluación de la conformidad/ Norma de producto. Sistema de evaluación de la conformidad: 1/3/4.

#### **7.4.9. Productos de vidrio de silicato básico alcalinotérrico\***

Marcado CE obligatorio desde el 1 de septiembre de 2006. Norma UNE EN 14178-2:2004. Vidrio para la edificación. Productos de vidrio de silicato básico alcalinotérrico. Parte 2: Evaluación de la conformidad/Norma de producto. Sistema de evaluación de la conformidad: 1/3/4.

#### **7.4.10. Vidrio de seguridad de silicato sodocálcico templado en caliente\***

Marcado CE obligatorio desde el 1 de marzo de 2007. Norma UNE EN 14179-2:2005. Vidrio para la edificación. Vidrio de seguridad de silicato sodocálcico templado en caliente. Parte 2: Evaluación de la conformidad/ Norma de producto. Sistema de evaluación de la conformidad: 1/3/4.

#### **7.4.11. Vidrio de seguridad de silicato alcalinotérrico endurecido en caliente\***

Marcado CE obligatorio a partir del 1 de junio de 2007. Norma UNE EN 14321-2:2005. Vidrio para la edificación. Vidrio de seguridad de silicato alcalinotérrico endurecido en caliente. Parte 2: Evaluación de la conformidad. Sistema de evaluación de la conformidad: 1/3/4.

#### **7.4.12. Vidrio laminado y vidrio laminado de seguridad\***

Marcado CE obligatorio desde el 1 de junio de 2006. Norma UNE EN 14449:2005/AC:2005. Vidrio para la edificación. Vidrio laminado y vidrio laminado de seguridad. Evaluación de la conformidad. Sistema de evaluación de la conformidad: 1/3/4.

#### **7.4.13. Vidrio para la edificación. Vitrocerámicas**

Marcado CE obligatorio desde el 1 de septiembre de 2006. Norma de aplicación: UNE-EN 1748-2-2:2005. Vidrio para la edificación. Productos básicos especiales. Parte 2-2: Vitrocerámicas. Evaluación de la conformidad/Norma de producto. Sistema de evaluación de la conformidad: 1/3 /4.

### **8. REVESTIMIENTOS**

#### **8.1. Piedra natural**

##### **8.1.1. Baldosas de piedra natural para uso como pavimento exterior\***

Marcado CE obligatorio desde el 1 de octubre de 2003. Norma de aplicación: UNE-EN 1341:2002. Baldosas de piedra natural para uso como pavimento exterior. Requisitos y métodos de ensayo. Sistema de evaluación de la conformidad 4.

##### **8.1.2. Adoquines de piedra natural para uso como pavimento exterior**

Marcado CE obligatorio desde el 1 de octubre de 2003. Norma de aplicación: UNE-EN 1342:2003. Adoquines de piedra natural para uso como pavimento exterior. Requisitos y métodos de ensayo. Sistema de evaluación de la conformidad 4.



### 8.1.3. Bordillos de piedra natural para uso como pavimento exterior

Marcado CE obligatorio desde el 1 de octubre de 2003. Norma de aplicación: UNE-EN 1343:2003. Bordillos de piedra natural para uso como pavimento exterior. Requisitos y métodos de ensayo. Sistema de evaluación de la conformidad 4.

### 8.1.4. Piedra natural. Placas para revestimientos murales

Marcado CE obligatorio desde el 1 de julio de 2006. Norma de aplicación UNE-EN 1469:2005. Piedra natural. Placas para revestimientos murales. Requisitos. Sistema de evaluación de la conformidad: ¾

### 8.1.5. Productos de piedra natural. Plaquetas\*

Obligatorio desde el 1 de septiembre de 2006. Norma de aplicación: UNE EN 12057:2005. Productos de piedra natural. Plaquetas. Requisitos. Sistema de evaluación de la conformidad: 3/4.

### 8.1.6. Productos de piedra natural. Baldosas para pavimento y escaleras\*

Obligatorio desde el 1 de septiembre de 2006. Norma de aplicación: UNE EN 12058:2005. Productos de piedra natural. Baldosas para pavimentos y escaleras. Requisitos. Sistema de evaluación de la conformidad: 3/4.

### 8.1.7. Productos de pizarra y piedra natural para tejados y revestimientos discontinuos

Obligatorio desde el 1 de mayo de 2008. Norma de aplicación: UNE-EN 12326-1:2005. Productos de pizarra y piedra natural para tejados y revestimientos discontinuos. Parte 1: Especificación de producto. Sistema de evaluación de la conformidad: 3/4.

## 8.2. Hormigón

### 8.2.1. Tejas y piezas de hormigón para tejados y revestimiento de muros\*

Marcado CE obligatorio desde el 1 de septiembre de 2006. Norma de aplicación: UNE-EN 490:2005 Tejas y piezas de hormigón para tejados y revestimiento de muros. Especificaciones de producto. Sistemas de evaluación de la conformidad: 3/4.

### 8.2.2. Adoquines de hormigón

Marcado CE obligatorio desde el 1 de marzo de 2005. Norma de aplicación: UNE-EN 1338:2004/AC:2006. Adoquines de hormigón. Especificaciones y métodos de ensayo. Sistema de evaluación de la conformidad 4.

### 8.2.3. Baldosas de hormigón\*

Marcado CE obligatorio desde el 1 de marzo de 2005. Norma de aplicación: UNE-EN 1339:2004/AC:2006. Baldosas de hormigón. Especificaciones y métodos de ensayo. Sistema de evaluación de la conformidad 4.

### 8.2.4. Bordillos prefabricados de hormigón

Marcado CE obligatorio desde el 1 de marzo de 2005. Norma de aplicación: UNE-EN 1340:2004. Bordillos prefabricados de hormigón. Especificaciones y métodos de ensayo. Sistema de evaluación de la conformidad 4.

### 8.2.5. Baldosas de terrazo para uso interior\*

Obligatorio desde el 1 de junio de 2006. Norma de aplicación: UNE EN 13748-1:2005/A1 2005. Baldosas de terrazo. Parte 1: Baldosas de terrazo para uso interior. Sistema de evaluación de la conformidad: 4.

### 8.2.6. Baldosas de terrazo para uso exterior\*

Obligatorio desde el 1 de abril de 2006. Norma de aplicación: UNE EN 13748-2:2005. Baldosas de terrazo. Parte 2: Baldosas de terrazo para uso exterior. Sistema de evaluación de la conformidad: 4.

### 8.2.7. Losas planas para solado

Marcado CE obligatorio desde el 1 de mayo de 2008. Norma de aplicación: UNE-EN 13747: 2006. Productos prefabricados de hormigón. Losas planas para solado. Sistema de evaluación de la conformidad: 2+.

### 8.2.8. Pastas autonivelantes para suelos

Obligatorio desde el 1 de agosto de 2004. Norma de aplicación: UNE-EN 13813:2003. Pastas autonivelantes y pastas autonivelantes para suelos. Pastas autonivelantes. Características y especificaciones. Sistema de evaluación de la conformidad: 1/3/4

### 8.2.9. Anclajes metálicos utilizados en pavimentos de hormigón

Obligatorio desde el 1 de septiembre de 2006. Norma de aplicación: UNE-EN 13877-3:2005. Pavimentos de hormigón. Parte 3: Especificaciones para anclajes metálicos utilizados en pavimentos de hormigón. Sistema de evaluación de la conformidad: 4.



### 8.3. Arcilla cocida

#### 8.3.1. Tejas de arcilla cocida para colocación discontinua\*

Marcado CE obligatorio desde el 1 de febrero de 2007. Norma de aplicación: UNE-EN 1304:2006. Tejas de arcilla cocida para colocación discontinua. Definiciones y especificaciones de producto. Sistema de evaluación de la conformidad: 3/4.

#### 8.3.2. Adoquines de arcilla cocida

Marcado CE obligatorio desde el 1 de enero de 2004. Norma de aplicación: UNE-EN 1344:2002. Adoquines de arcilla cocida. Especificaciones y métodos de ensayo. Sistema de evaluación de la conformidad 4.

#### 8.3.3. Adhesivos para baldosas cerámicas\*

Marcado CE obligatorio desde el 1 de abril de 2004. Norma de aplicación: UNE-EN 12004:2001/A1:2002/AC:2002. Adhesivos para baldosas cerámicas. Definiciones y especificaciones. Sistema de evaluación de la conformidad: 3.

#### 8.3.4. Baldosas cerámicas\*

Obligatorio desde el 1 de diciembre de 2005. Norma de aplicación: UNE-EN 14411:2004. Baldosas cerámicas. Definiciones, clasificación, características y marcado. (ISO13006:1998 modificada) Sistema de evaluación de la conformidad: 3/4.

### 8.4. Madera

#### 8.4.1. Suelos de madera\*

Obligatorio desde el 1 de marzo de 2007. Norma de aplicación: UNE-EN 14342:2006. Suelos de madera. Características, evaluación de conformidad y marcado. Sistema de evaluación de la conformidad: 3/4.

#### 8.4.2. Frisos y entablados de madera

Marcado CE obligatorio a partir del 1 de junio de 2008. Norma de aplicación: UNE-EN 14915:2007. Frisos y entablados de madera. Características, evaluación de conformidad y marcado. Sistema de evaluación de la conformidad: 1/3/ 4.

### 8.5. Metal

#### 8.5.1. Enlistonado y cantoneras metálicas. Enlucido interior

Marcado CE obligatorio desde 1 de marzo de 2007. Norma de aplicación: UNE-EN 13658-1:2006. Enlistonado y cantoneras metálicas. Definiciones, requisitos y métodos de ensayo. Parte 1: Enlucido interior. Sistema de evaluación de la conformidad: 3/4.

#### 8.5.2. Enlistonado y cantoneras metálicas. Enlucido exterior

Marcado CE obligatorio desde 1 de marzo de 2007. Norma de aplicación: UNE-EN 13658-2:2006. Enlistonado y esquineras metálicas. Definiciones, requisitos y métodos de ensayo. Parte 2: Enlucido exterior. Sistema de evaluación de la conformidad: 3/4.

#### 8.5.3. Láminas de metal autoportantes para cubiertas y revestimiento de paredes

Marcado CE obligatorio desde 1 de noviembre de 2007. Norma de aplicación: UNE-EN 14782:2006. Láminas de metal autoportantes para cubiertas y revestimiento de paredes. Sistema de evaluación de la conformidad: 3/4.

#### 8.5.4. Láminas y flejes de metal totalmente soportados para cubiertas de tejados y acabados de paredes interiores y exteriores.

Marcado CE obligatorio a partir del 1 de julio de 2008. Norma de aplicación: UNE-EN 14783:2007. Láminas y flejes de metal totalmente soportados para cubiertas de tejados y acabados de paredes interiores y exteriores. Especificación de producto y requisitos. Sistema de evaluación de la conformidad: 3/4.

### 8.6. Laminados compactos y paneles de compuesto HPL para acabados de paredes y techos

Marcado CE obligatorio desde 1 de noviembre de 2006. Norma de aplicación: UNE-EN 438-7:2005. Laminados decorativos de alta presión (HPL). Láminas basadas en resinas termoestables (normalmente denominadas laminados). Parte 7: Laminados compactos y paneles de compuesto HPL para acabados de paredes y techos externos e internos. Sistema de evaluación de la conformidad: 1/3/4.

### 8.7. Recubrimientos de suelo resilientes, textiles y laminados

Obligatorio desde el 1 de enero de 2007. Norma de aplicación: UNE-EN 14041:2005/AC/2005. Recubrimientos de suelo resilientes, textiles y laminados. Características esenciales. Sistema de evaluación de la conformidad: 1/3/4.

### 8.8. Techos suspendidos



Marcado CE obligatorio desde el 1 de julio de 2007. Norma de aplicación: UNE-EN 13964:2005. Techos suspendidos. Requisitos y métodos de ensayo. Sistema de evaluación de la conformidad: 1/3/4.

#### **8.9. Placas de escayola para techos suspendidos**

Marcado CE obligatorio a partir del 1 de abril de 2008. Norma de aplicación: UNE-EN 14246:2007. Placas de escayola para techos suspendidos. Definiciones, especificaciones y métodos de ensayo. Sistema de evaluación de la conformidad: 3/4.

#### **8.10. Superficies para áreas deportivas**

Marcado CE obligatorio a partir del 1 de febrero de 2008. Norma de aplicación: UNE-EN 14904:2007. Superficies para áreas deportivas. Especificaciones para suelos multi-deportivos de interior. Sistema de evaluación de la conformidad: 1/3.

### **9. PRODUCTOS PARA SELLADO DE JUNTAS**

#### **9.1. Productos de sellado aplicados en caliente**

Marcado CE obligatorio desde el 1 de enero de 2007. Norma de aplicación: UNE-EN 14188-1:2005. Productos para sellado de juntas. Parte 1: Especificaciones para productos de sellado aplicados en caliente. Sistema de evaluación de la conformidad: 4.

#### **9.2. Productos de sellado aplicados en frío**

Marcado CE obligatorio desde el 1 de enero de 2007. Norma de aplicación: UNE-EN 14188-2:2005. Productos para sellado de juntas. Parte 2: Especificaciones para productos de sellado aplicados en frío. Sistema de evaluación de la conformidad: 4.

#### **9.3. Juntas preformadas**

Marcado CE obligatorio desde el 1 de noviembre de 2007. Norma de aplicación: UNE-EN 14188-3:2006. Juntas de sellado. Parte 3: Especificaciones para juntas preformadas. Sistema de evaluación de la conformidad: 4.

### **10. INSTALACIÓN DE CALEFACCIÓN**

#### **10.1. Aparatos insertables, incluidos los hogares abiertos, que utilizan combustibles sólidos**

Marcado CE obligatorio desde 1 de enero de 2007. Norma UNE EN 13229. Aparatos insertables, incluidos los hogares abiertos, que utilizan combustibles sólidos. Sistema de evaluación de la conformidad 3.

#### **10.2. Estufas que utilizan combustibles sólidos**

Marcado CE obligatorio desde 1 de julio de 2007. Norma UNE EN 13240. Estufas que utilizan combustibles sólidos. Sistema de evaluación de la conformidad 3.

#### **10.3. Calderas domésticas independientes que utilizan combustibles sólidos**

Marcado CE obligatorio desde 1 de julio de 2007. Norma UNE-EN 12809:2002. Calderas domésticas independientes que utilizan combustibles sólidos. Sistema de evaluación de la conformidad 3.

#### **10.4. Paneles radiantes montados en el techo alimentados con agua a una temperatura inferior a 120 °C**

Marcado CE obligatorio desde 1 de febrero de 2005. Norma UNE EN 14037-1 Paneles radiantes montados en el techo alimentados con agua a una temperatura inferior a 120 °C. Sistema de evaluación de la conformidad: 3.

#### **10.5. Radiadores y convectores**

Marcado CE obligatorio desde 1 de diciembre 2005. Norma UNE EN 442-1 y A1. Radiadores y convectores. Sistema de evaluación de la conformidad 3.

### **11. INSTALACIÓN DE DEPÓSITOS DE COMBUSTIBLES LÍQUIDOS**

#### **11.1. Sistemas separadores para líquidos ligeros**

Marcado CE obligatorio desde 1 de septiembre de 2006. Norma de aplicación: UNE-EN 858-1:2002/A1:2005. Sistemas separadores para líquidos ligeros (por ejemplo aceite y petróleo). Parte 1: Principios de diseño de producto, características y ensayo, marcado y control de calidad. Sistema de evaluación de la conformidad 3/4.

#### **11.2. Depósitos estáticos de polietileno para el almacenamiento aéreo de carburantes, queroseno y combustibles diesel para calefacción doméstica**

Marcado CE obligatorio desde 1 de enero de 2007. Norma de aplicación: UNE-EN 13341:2005. Depósitos estáticos de materiales termoplásticos para el almacenamiento aéreo de carburantes, queroseno y combustibles diesel para calefacción doméstica. Depósitos de





polietileno moldeados por soplado y por moldeo rotacional y de poliamida 6 fabricados por polimerización aniónica. Requisitos y métodos de ensayo. Sistema de evaluación de la conformidad 3.

### **11.3. Dispositivos de prevención del rebosamiento para tanques estáticos para combustibles petrolíferos líquidos**

Marcado CE obligatorio desde 1 de junio de 2006. Norma de aplicación: UNE-EN 13616:2005/AC: 2006. Dispositivos de prevención del rebosamiento para tanques estáticos para combustibles petrolíferos líquidos. Sistema de evaluación de la conformidad 3/4.

### **11.4. Tanques horizontales cilíndricos, de acero fabricados en taller, de pared simple o de pared doble, para el almacenamiento por encima del suelo de líquidos inflamables y no inflamables contaminantes del agua**

Marcado CE obligatorio desde 1 de enero de 2007. Norma de aplicación: UNE-EN 12285-2: 2005. Tanques de acero fabricados en taller. Parte 2: Tanques horizontales cilíndricos, de pared simple o de pared doble, para el almacenamiento por encima del suelo de líquidos inflamables y no inflamables contaminantes del agua. Sistema de evaluación de la conformidad: 1/3 /4.

## **12. INSTALACIÓN DE GAS**

### **12.1. Juntas elastoméricas. Materiales de juntas empleadas en tubos y accesorios para transporte de gases y fluidos hidrocarbonados**

Marcado CE obligatorio desde 1 de diciembre de 2003. Norma de aplicación: UNE-EN 682:2002. Juntas elastoméricas. Requisitos de los materiales de juntas empleadas en tubos y accesorios para transporte de gases y fluidos hidrocarbonados Sistema de evaluación de la conformidad: 4.

### **12.2. Sistemas de detección de fugas**

Marcado CE obligatorio desde 1 de marzo de 2005. Norma de aplicación: UNE-EN 13160-1:2003. Sistemas de detección de fugas. Parte 1: Principios generales. Sistema de evaluación de la conformidad: 3/4

## **13. INSTALACIÓN DE ELECTRICIDAD**

### **13.1. Columnas y báculos de alumbrado**

Marcado CE obligatorio desde 1 de octubre de 2007. Norma de aplicación: UNE-EN 40-4: 2006. Columnas y báculos de alumbrado. Parte 4: Requisitos para columnas y báculos de alumbrado de hormigón armado y hormigón pretensado. Sistema de evaluación de la conformidad 1.

### **13.2. Columnas y báculos de alumbrado de acero**

Marcado CE obligatorio desde 1 de febrero de 2005. Norma de aplicación: UNE-EN 40-5:2003. Columnas y báculos de alumbrado. Parte 5: Requisitos para las columnas y báculos de alumbrado de acero. Sistema de evaluación de la conformidad 1.

### **13.3. Columnas y báculos de alumbrado de aluminio**

Marcado CE obligatorio desde 1 de febrero de 2005. Norma de aplicación: UNE-EN 40-6:2003. Columnas y báculos de alumbrado. Parte 6: Requisitos para las columnas y báculos de alumbrado de aluminio. Sistema de evaluación de la conformidad 1.

### **13.4. Columnas y báculos de alumbrado de materiales compuestos poliméricos reforzados con fibra**

Marcado CE obligatorio desde 1 de octubre de 2004. Norma de aplicación: UNE-EN 40-7:2003. Columnas y báculos de alumbrado. Parte 7: Requisitos para columnas y báculos de alumbrado de materiales compuestos poliméricos reforzados con fibra. Sistema de evaluación de la conformidad 1.

## **14. INSTALACIÓN DE SANEAMIENTO Y DRENAJE**

### **14.1. Tubos**

#### **14.1.1. Tuberías de gres, accesorios y juntas para saneamiento**

Marcado CE obligatorio desde 1 de enero de 2007. Norma de aplicación: UNE-EN 295-10:2005. Tuberías de gres, accesorios y juntas para saneamiento. Parte 10: Requisitos obligatorios. Sistema de evaluación de la conformidad: 3.

#### **14.1.2. Tuberías de fibrocemento para drenaje y saneamiento. Pasos de hombre y cámaras de inspección**

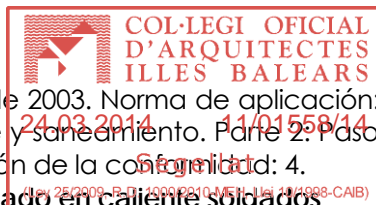

Marcado CE obligatorio desde 1 de octubre de 2003. Norma de aplicación: UNE-EN 588-2:2002. Tuberías de fibrocemento para drenaje y saneamiento. Parte 2: Pasos de hombre y cámaras de inspección. Sistema de evaluación de la conformidad: 4.

**14.1.3. Tubos y accesorios de acero galvanizado en caliente soldados longitudinalmente con manguito acoplable para canalización de aguas residuales**

Marcado CE obligatorio desde 1 de junio de 2006. Norma de aplicación: UNE-EN 1123-1:2000/A1:2005

Tubos y accesorios de acero galvanizado en caliente soldados longitudinalmente con manguito acoplable para canalización de aguas residuales. Parte 1: Requisitos, ensayos, control de calidad. Sistema de evaluación de la conformidad: 4.

**14.1.4. Tubos y accesorios de acero inoxidable soldados longitudinalmente, con manguito acoplable para canalización de aguas residuales**

Marcado CE obligatorio desde 1 de junio de 2006. Norma de aplicación: UNE-EN 1124-1:2000/A1:2005. Tubos y accesorios de acero inoxidable soldados longitudinalmente, con manguito acoplable para canalización de aguas residuales. Parte 1: Requisitos, ensayos, control de calidad. Sistema de evaluación de la conformidad: 4.

**14.2. Pozos de registro**

**14.2.1. Pozos de registro y cámaras de inspección de hormigón en masa, hormigón armado y hormigón con fibras de acero**

Marcado CE obligatorio desde 23 de noviembre de 2004. Norma de aplicación: UNE-EN 1917:2003. Pozos de registro y cámaras de inspección de hormigón en masa, hormigón armado y hormigón con fibras de acero. Sistema de evaluación de la conformidad: 4.

**14.2.2. Pates para pozos de registro enterrados**

Marcado CE obligatorio desde 1 de agosto de 2004. Norma de aplicación: UNE-EN 13101:2003. Pates para pozos de registro enterrados. Requisitos, marcado, ensayos y evaluación de conformidad. Sistema de evaluación de la conformidad: 4.

**14.2.3. Escaleras fijas para pozos de registro**

Marcado CE obligatorio desde 1 de diciembre de 2005. Norma de aplicación: UNE-EN 14396:2004. Escaleras fijas para pozos de registro. Sistema de evaluación de la conformidad: 4.

**14.3. Plantas elevadoras de aguas residuales**

**14.3.1. Plantas elevadoras de aguas residuales que contienen materias fecales**

Marcado CE obligatorio desde 1 de noviembre de 2002. Norma de aplicación: UNE-EN 12050-1:2001. Plantas elevadoras de aguas residuales para edificios e instalaciones. Principios de construcción y ensayo. Parte 1: Plantas elevadoras de aguas residuales que contienen materias fecales. Sistema de evaluación de la conformidad: 3.

**14.3.2. Plantas elevadoras de aguas residuales que no contienen materias fecales**

Marcado CE obligatorio desde 1 de octubre de 2002. Norma de aplicación: UNE-EN 12050-2:2001. Plantas elevadoras de aguas residuales para edificios e instalaciones. Principios de construcción y ensayo. Parte 2: Plantas elevadoras de aguas residuales que no contienen materias fecales. Sistema de evaluación de la conformidad: 3.

**14.3.3. Plantas elevadoras de aguas residuales que contienen materias fecales para aplicaciones limitadas**

Marcado CE obligatorio desde 1 de octubre de 2002. Norma de aplicación: UNE-EN 12050-3:2001. Plantas elevadoras de aguas residuales para edificios e instalaciones. Principios de construcción y ensayo. Parte 3: Plantas elevadoras de aguas residuales que contienen materias fecales para aplicaciones limitadas. Sistema de evaluación de la conformidad: 3.

**14.4. Válvulas**

**14.4.1. Válvulas de retención para aguas residuales que no contienen materias fecales y para aguas residuales que contienen materias fecales en plantas elevadoras de aguas residuales**

Marcado CE obligatorio desde 1 de octubre de 2002. Norma de aplicación: UNE-EN 12050-4:2001. Plantas elevadoras de aguas residuales para edificios e instalaciones. Principios de construcción y ensayo. Parte 4: Válvulas de retención para aguas residuales que no contienen materias fecales y para aguas residuales que contienen materias fecales. Sistema de evaluación de la conformidad: 3.



#### **14.4.2. Válvulas equilibradoras de presión para sistemas de desagüe**

Marcado CE obligatorio desde 1 de octubre de 2004. Norma de aplicación: UNE-EN 12380:2003. Válvulas equilibradoras de presión para sistemas de desagüe. Requisitos, métodos de ensayo y evaluación de la conformidad. Sistema de evaluación de la conformidad: 4.

#### **14.5. Canales de desagüe para zonas de circulación utilizadas por peatones y vehículos**

Marcado CE obligatorio desde 1 de agosto de 2004. Norma de aplicación: UNE-EN 1433:2003/A1:2005. Canales de desagüe para zonas de circulación utilizadas por peatones y vehículos. Clasificación, requisitos de diseño y de ensayo, marcado y evaluación de la conformidad. Sistema de evaluación de la conformidad: 3.

#### **14.6. Pequeñas instalaciones de depuración de aguas residuales**

##### **14.6.1. Pequeñas instalaciones de depuración de aguas residuales para poblaciones de hasta 50 habitantes equivalentes. Fosas sépticas prefabricadas**

Marcado CE obligatorio desde 1 de diciembre de 2005. Norma de aplicación: UNE-EN 12566-1:2000/A1:2004. Pequeñas instalaciones de depuración de aguas residuales para poblaciones de hasta 50 habitantes equivalentes. Parte 1: Fosas sépticas prefabricadas. Sistema de evaluación de la conformidad: 3.

##### **14.6.2. Pequeñas instalaciones para el tratamiento de aguas residuales iguales o superiores a 50 PT. Plantas de tratamiento de aguas residuales domésticas ensambladas en su destino y/o embaladas**

Marcado CE obligatorio desde 1 de mayo de 2007. Norma de aplicación: UNE-EN 12566-3:2006. Pequeñas instalaciones para el tratamiento de aguas residuales iguales o superiores a 50 PT. Parte 3: Plantas de tratamiento de aguas residuales domésticas ensambladas en su destino y/o embaladas. Sistema de evaluación de la conformidad: 3.

#### **14.7. Dispositivos antiinundación para edificios**

Marcado CE obligatorio desde 1 de mayo de 2004. Norma de aplicación: UNE-EN 13564-1:2003. Dispositivos antiinundación para edificios. Parte 1: Requisitos. Sistema de evaluación de la conformidad: 4.

#### **14.8. Juntas de estanquidad de tuberías empleadas en canalizaciones de agua y en drenaje**

##### **14.8.1. Caucho vulcanizado**

Marcado CE obligatorio desde 1 de enero de 2004. Norma de aplicación: UNE-EN 681-1:1996/A1:1999/A2:2002. Juntas elastoméricas. Requisitos de los materiales para juntas de estanquidad de tuberías empleadas en canalizaciones de agua y en drenaje. Parte 1: Caucho vulcanizado. Sistema de evaluación de la conformidad: 4.

##### **14.8.2. Elastómeros termoplásticos**

Marcado CE obligatorio desde 1 de enero de 2004. Norma de aplicación: UNE-EN 681-2:2001/A1:2002. Juntas elastoméricas. Requisitos de los materiales para juntas de estanquidad de tuberías empleadas en canalizaciones de agua y en drenaje. Parte 2: Elastómeros termoplásticos. Sistema de evaluación de la conformidad: 4.

##### **14.8.3. Materiales celulares de caucho vulcanizado**

Marcado CE obligatorio desde 1 de enero de 2004. Norma de aplicación: UNE-EN 681-3:2001/A1:2002. Juntas elastoméricas. Requisitos de los materiales para juntas de estanquidad de tuberías empleadas en canalizaciones de agua y en drenaje. Parte 3: Materiales celulares de caucho vulcanizado. Sistema de evaluación de la conformidad: 4.

##### **14.8.4. Elementos de estanquidad de poliuretano moldeado**

Marcado CE obligatorio desde 1 de enero de 2004. Norma de aplicación: UNE-EN 681-4:2001/ A1:2002. Juntas elastoméricas. Requisitos de los materiales para juntas de estanquidad de tuberías empleadas en canalizaciones de agua y en drenaje. Parte 4: Elementos de estanquidad de poliuretano moldeado. Sistema de evaluación de la conformidad: 4.

#### **14.9. Separadores de grasas**

Marcado CE obligatorio desde 1 de septiembre de 2006. Norma de aplicación: UNE-EN 1825-1:2005. Separadores de grasas. Parte 1: Principios de diseño, características



funcionales, ensayos, marcado y control de conformidad: 3 /4.

calidad. Sistema de evaluación de la conformidad: 24.03.2014 11/01558/14

## **15. INSTALACIÓN DE FONTANERÍA Y APARATOS SANITARIOS**

### **15.1. Inodoros y conjuntos de inodoros con sifón incorporado**

Marcado CE obligatorio desde 1 de diciembre de 2006. Norma de aplicación: UNE-EN 997:2004. Inodoros y conjuntos de inodoros con sifón incorporado. Sistema de evaluación de la conformidad: 4.

### **15.2. Tubos y racores de acero para el transporte de líquidos acuosos, incluido el agua destinada al consumo humano**

Marcado CE obligatorio desde 1 de abril de 2007. Norma de aplicación: UNE-EN 10224:200/A1:2006. Tubos y racores de acero para el transporte de líquidos acuosos, incluido el agua destinada al consumo humano. Condiciones técnicas de suministro. Sistema de evaluación de la conformidad: 4.

### **15.3. Juntas para la conexión de tubos de acero y racores para el transporte de líquidos acuosos incluido agua para el consumo humano**

Marcado CE obligatorio desde 1 de marzo de 2007. Norma de aplicación: UNE-EN 10311:2006. Juntas para la conexión de tubos de acero y racores para el transporte de líquidos acuosos incluido agua para el consumo humano. Sistema de evaluación de la conformidad: 4.

### **15.4. Tubos y racores de acero inoxidable para el transporte de líquidos acuosos incluyendo agua para el consumo humano**

Marcado CE obligatorio desde 1 de abril de 2007. Norma de aplicación: UNE-EN 10312:2003/A1:2006. Tubos y racores de acero inoxidable para el transporte de líquidos acuosos incluyendo agua para el consumo humano. Condiciones técnicas de suministro. Sistema de evaluación de la conformidad: 4.

### **15.5. Bañeras de hidromasaje**

Marcado CE obligatorio desde 1 de octubre de 2007. Norma de aplicación: UNE-EN 12764:2005. Aparatos sanitarios. Especificaciones para bañeras de hidromasaje. Sistema de evaluación de la conformidad: 4.

### **15.6. Fregaderos de cocina**

Marcado CE obligatorio desde 1 de febrero de 2005. Norma de aplicación: UNE-EN 13310:2003. Fregaderos de cocina. Requisitos funcionales y métodos de ensayo. Sistema de evaluación de la conformidad: 4.

### **15.7. Bidets**

Marcado CE obligatorio desde 1 de octubre de 2008. Norma de aplicación: UNE-EN 14528: 2006. Bidets. Requisitos funcionales y métodos de ensayo. Sistema de evaluación de la conformidad: 4.

### **15.8. Cubetas de lavado comunes para usos domésticos**

Marcado CE obligatorio desde 1 de marzo de 2008. Norma de aplicación: UNE-EN 14296:2006. Cubetas de lavado comunes para usos domésticos. Sistema de evaluación de la conformidad: 4.

### **15.9. Mamparas de ducha**

Marcado CE obligatorio desde 1 de septiembre de 2007. Norma de aplicación: UNE-EN 14428:2005. Mamparas de ducha. Requisitos funcionales y métodos de ensayo. Sistema de evaluación de la conformidad: 4.

### **15.10. Cobre y aleaciones de cobre. Tubos redondos de cobre, sin soldadura, para agua y gas en aplicaciones sanitarias y de calefacción**

Marcado CE obligatorio a partir del 1 de marzo de 2008. Norma de aplicación: UNE-EN 1057:2007. Cobre y aleaciones de cobre. Tubos redondos de cobre, sin soldadura, para agua y gas en aplicaciones sanitarias y de calefacción. Sistemas de evaluación de la conformidad: 1/3/ 4.

## **16. INSTALACIÓN DE VENTILACIÓN**

### **16.1. Sistemas para el control de humos y de calor**

#### **16.1.1. Cortinas de humo**

Marcado CE obligatorio desde 1 de septiembre de 2008. Norma de aplicación: UNE-EN 12101-1: 2006 /A1:2006. Sistemas para el control de humos y de calor. Parte 1:

Especificaciones para cortinas de humo. Requisitos y métodos de ensayo. Sistema de evaluación de la conformidad: 1.

**16.1.2. Aireadores de extracción natural de extracción de humos y calor**

Marcado CE obligatorio desde 1 de septiembre de 2006. Norma de aplicación: UNE-EN 12101-2:2004. Sistemas para el control de humos y de calor. Parte 2: Especificaciones para aireadores de extracción natural de extracción de humos y calor. Sistema de evaluación de la conformidad: 1.

**16.1.3. Aireadores extractores de humos y calor mecánicos**

Marcado CE obligatorio desde 1 de abril de 2005. Norma de aplicación: UNE-EN 12101-3:2002/AC:2006. Sistemas de control de humos y calor. Parte 3: Especificaciones para aireadores extractores de humos y calor mecánicos. Sistema de evaluación de la conformidad: 1.

**16.1.4. Sistemas de presión diferencial. Equipos**

Marcado CE obligatorio desde 1 de abril de 2007. Norma de aplicación: UNE-EN 12101-6:2006. Sistemas control de humos y de calor. Parte 6: Sistemas de presión diferencial. Equipos. Sistema de evaluación de la conformidad: 1.

**16.1.5. Suministro de energía**

Marcado CE obligatorio desde 1 de enero de 2009. Norma de aplicación: UNE-EN 12101-10:2006. Sistemas de control de humos y calor. Parte 10: Suministro de energía. Sistema de evaluación de la conformidad: 1.

**16.1.6. Alarmas de humo autónomas**

Marcado CE obligatorio desde 1 de agosto de 2008. Norma de aplicación: UNE-EN 14604:2006. Alarmas de humo autónomas. Sistema de evaluación de la conformidad: 1.

**16.2. Chimeneas**

**16.2.1. Chimeneas modulares con conductos de humo de arcilla o cerámicos**

Marcado CE obligatorio desde el 1 de octubre de 2007. Norma de aplicación: UNE-EN 13063-1: 2006. Chimeneas. Chimeneas modulares con conductos de humo de arcilla o cerámicos. Parte 1: Requisitos y métodos de ensayo para resistencia al hollín. Sistema de evaluación de la conformidad: 2+.

Marcado CE obligatorio desde el 1 de marzo de 2007. Norma de aplicación: UNE-EN 13063-2:2006. Chimeneas. Chimeneas modulares con conductos de humo de arcilla o cerámicos. Parte 2: Requisitos y métodos de ensayo en condiciones húmedas. Sistema de evaluación de la conformidad: 2+.

**16.2.2. Paredes exteriores de arcilla o cerámicas para chimeneas modulares**

Marcado CE obligatorio desde el 1 de mayo de 2007. Norma de aplicación: UNE-EN 13069:2006. Chimeneas. Paredes exteriores de arcilla o cerámicas para chimeneas modulares. Requisitos y métodos de ensayo. Sistema de evaluación de la conformidad: 2+.

**16.2.3. Materiales para conductos de ladrillo de chimeneas industriales autoportantes.**

Marcado CE obligatorio desde el 1 de abril de 2007. Norma de aplicación: UNE-EN 13084-5:2006. Chimeneas industriales autoportantes. Parte 5: Materiales para conductos de ladrillo. Especificación del producto. Sistema de evaluación de la conformidad: 2+.

**16.2.4. Construcciones cilíndricas de acero de uso en chimeneas de pared simple de acero y revestimientos de acero de chimeneas autoportantes**

Marcado CE obligatorio desde el 1 de agosto de 2007. Norma de aplicación: UNE-EN 13084-7: 2006. Chimeneas autoportantes. Parte 7: Especificaciones de producto para construcciones cilíndricas de acero de uso en chimeneas de pared simple de acero y revestimientos de acero. Sistema de evaluación de la conformidad: 2+.

**16.2.5. Conductos de humo de arcilla o cerámicos**

Marcado CE obligatorio desde el 1 de agosto de 2004. Norma de aplicación: UNE-EN 1457:2003. Chimeneas. Conductos de humo de arcilla o cerámicos. Requisitos y métodos de ensayo. Sistema de evaluación de la conformidad: 2+.

**16.2.6. Chimeneas metálicas modulares**

Marcado CE obligatorio desde el 1 de agosto de 2004. Norma de aplicación: UNE-EN 1856-1:2004/1M 2005. Chimeneas. Requisitos para chimeneas metálicas. Parte 1: Chimeneas modulares. Sistema de evaluación de la conformidad: 2+/4.

**16.2.7. Conductos interiores y conductos de unión metálicos para chimeneas metálicas**





Marcado CE obligatorio desde el 1 de noviembre de 2007. Norma de aplicación: UNE-EN 1856-2:2005. Chimeneas. Requisitos para chimeneas metálicas. Parte 2: Conductos interiores y conductos de unión metálicos. Sistema de evaluación de la conformidad: 2+.

#### **16.2.8. Conductos interiores de hormigón**

Marcado CE obligatorio desde el 1 de mayo de 2005. Norma de aplicación: UNE-EN 1857:2004/AC:2006. Chimeneas. Componentes. Conductos interiores de hormigón. Sistema de evaluación de la conformidad: 2+.

#### **16.2.9. Bloques para conductos de humo de hormigón**

Marcado CE obligatorio desde el 1 de mayo de 2005. Norma de aplicación: UNE-EN 1858:2004. Chimeneas. Componentes. Bloques para conductos de humo de hormigón. Sistema de evaluación de la conformidad: 2+.

#### **16.2.10. Elementos de pared exterior de hormigón**

Marcado CE obligatorio desde el 1 de febrero de 2005. Norma de aplicación: UNE-EN 12446:2003. Chimeneas. Componentes. Elementos de pared exterior de hormigón. Sistema de evaluación de la conformidad: 2+.

#### **16.2.11. Terminales de los conductos de humos arcillosos/cerámicos**

Marcado CE obligatorio desde el 1 de agosto de 2004. Norma de aplicación: UNE-EN 13502:2003. Chimeneas. Terminales de los conductos de humos arcillosos/cerámicos. Requisitos y métodos de ensayo. Sistema de evaluación de la conformidad: 4.

#### **16.2.12. Chimeneas con conductos de humo de material plástico**

Marcado CE obligatorio desde el 1 de junio de 2007. Norma de aplicación: UNE-EN 14471:2006. Chimeneas. Requisitos y métodos de ensayo para sistemas de chimeneas con conductos de humo de material plástico. Sistema de evaluación de la conformidad: 1/2+/3/4.

#### **16.2.13. Bloques para conductos de humo de arcilla o cerámicos para chimeneas de pared simple**

Marcado CE obligatorio a partir del 1 de mayo de 2008. Norma de aplicación: UNE-EN 1806:2007. Chimeneas. Bloques para conductos de humo de arcilla o cerámicos para chimeneas de pared simple. Requisitos y métodos de ensayo. Sistema de evaluación de la conformidad: 2+.

### **17. INSTALACIÓN DE PROTECCIÓN CONTRA INCENDIOS**

#### **17.1. Productos de protección contra el fuego**

Normas de aplicación: Guía DITE Nº 018-1, Guía DITE Nº 018-2, Guía DITE Nº 018-3, Guía DITE Nº 018-4. Productos de protección contra el fuego. Sistema de evaluación de la conformidad: 3 sólo para ensayos de reacción al fuego.

#### **17.2. Hidrantes**

##### **17.2.1. Hidrantes bajo nivel de tierra, arquetas y tapas**

Marcado CE obligatorio desde 1 de mayo de 2007. Norma de aplicación: UNE-EN 14339:2006. Hidrantes bajo nivel de tierra, arquetas y tapas. Sistema de evaluación de la conformidad: 1.

##### **17.2.2. Hidrantes**

Marcado CE obligatorio desde 1 de mayo de 2007. Norma de aplicación: UNE-EN 14384:2006. Hidrantes. Sistema de evaluación de la conformidad: 1.

#### **17.3. Sistemas de detección y alarma de incendios**

##### **17.3.1. Dispositivos de alarma de incendios acústicos**

Marcado CE obligatorio desde el 30 de junio de 2005. Norma de aplicación: UNE-EN 54-3:2001/A1:2002. Sistema de evaluación de la conformidad: 1.

##### **17.3.2. Equipos de suministro de alimentación**

Marcado CE obligatorio desde el 31 de diciembre de 2007. Norma de aplicación: UNE-EN 54-4:1997 AC:1999/A1:2003. Sistema de evaluación de la conformidad: 1.

##### **17.3.3. Detectores de calor puntuales**

Marcado CE obligatorio desde el 30 de junio de 2005. Norma de aplicación: UNE-EN 54-5:2001/A1:2002. Sistema de evaluación de la conformidad: 1.

##### **17.3.4. Detectores de humo puntuales que funcionan según el principio de luz difusa, luz transmitida o por ionización**

Marcado CE obligatorio desde el 30 de junio de 2005. Norma de aplicación: UNE-EN 54-7:2001/A1:2002. Sistema de evaluación de la conformidad: 1.

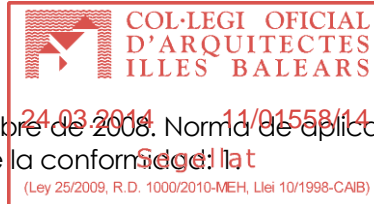

#### **17.3.5. Detectores de llama puntuales**

Marcado CE obligatorio desde el 1 de septiembre de 2008. Norma de aplicación: UNE-EN 54-10: 2002/A1: 2006. Sistema de evaluación de la conformidad: 1.

#### **17.3.6. Pulsadores manuales de alarma**

Marcado CE obligatorio desde el 1 de septiembre de 2008. Norma de aplicación: UNE-EN 54-11: 2001/A1: 2006. Sistema de evaluación de la conformidad: 1.

#### **17.3.7. Detectores de humo de línea que utilizan un haz óptico de luz**

Marcado CE obligatorio desde el 31 de diciembre de 2005. Norma de aplicación: UNE-EN 54-12:2003. Sistema de evaluación de la conformidad: 1.

#### **17.3.8. Seccionadores de cortocircuito**

Marcado CE obligatorio desde el 31 de diciembre de 2008. Norma de aplicación: UNE-EN 54-17: 2006. Sistema de evaluación de la conformidad: 1.

#### **17.3.9. Dispositivos entrada/salida para su uso en las vías de transmisión de los detectores de fuego y de las alarmas de incendio**

Marcado CE obligatorio desde el 31 de diciembre de 2008. Norma de aplicación: UNE-EN 54-18: 2006. Sistema de evaluación de la conformidad: 1.

#### **17.3.10. Detectores de aspiración de humos**

Marcado CE obligatorio a partir del 1 de julio de 2009. Norma de aplicación: UNE-EN 54-20: 2007. Sistema de evaluación de la conformidad: 1.

#### **17.3.11. Equipos de transmisión de alarmas y avisos de fallo**

Marcado CE obligatorio a partir del 1 de junio de 2009. Norma de aplicación: UNE-EN 54-21: 2007. Sistema de evaluación de la conformidad: 1.

#### **17.4. Instalaciones fijas de lucha contra incendios. Sistemas equipados con mangueras**

##### **17.4.1. Bocas de incendio equipadas con mangueras semirrígidas**

Marcado CE obligatorio desde el 1 de abril de 2004. Norma de aplicación: UNE-EN 671-1:2001. Sistema de evaluación de la conformidad: 1.

##### **17.4.2. Bocas de incendio equipadas con mangueras planas**

Marcado CE obligatorio desde el 1 de abril de 2004. Norma de aplicación: UNE-EN 671-2:2001. Sistema de evaluación de la conformidad: 1.

#### **17.5. Sistemas fijos de lucha contra incendios. Componentes para sistemas de extinción mediante agentes gaseosos**

##### **17.5.1. Dispositivos automáticos y eléctricos de control y retardo**

Marcado CE obligatorio desde el 1 de mayo de 2006. Norma de aplicación: UNE-EN 12094-1:2004. Parte 1: Requisitos y métodos de ensayo para los dispositivos automáticos y eléctricos de control y retardo. Sistema de evaluación de la conformidad: 1.

##### **17.5.2. Dispositivos automáticos no eléctricos de control y de retardo**

Marcado CE obligatorio desde el 1 de mayo de 2006. Norma de aplicación: UNE-EN 12094-2:2004. Parte 2: Requisitos y métodos de ensayo para los dispositivos automáticos no eléctricos de control y retardo. Sistema de evaluación de la conformidad: 1.

##### **17.5.3. Dispositivos manuales de disparo y de paro**

Marcado CE obligatorio desde el 1 de septiembre de 2005. Norma de aplicación: UNE-EN 12094-3:2004. Parte 3: Requisitos y métodos de ensayo para los dispositivos manuales de disparo y paro. Sistema de evaluación de la conformidad: 1.

##### **17.5.4. Conjuntos de válvulas de los contenedores de alta presión y sus actuadores**

Marcado CE obligatorio a partir del 1 de agosto de 2007. Norma de aplicación: UNE-EN 12094-4:2005. Parte 4: Requisitos y métodos de ensayo para los conjuntos de válvulas de los contenedores de alta presión y sus actuadores. Sistema de evaluación de la conformidad: 1.

##### **17.5.5. Válvulas direccionales de alta y baja presión y sus actuadores para sistemas de CO<sub>2</sub>**

Marcado CE obligatorio a partir del 1 de febrero de 2008. Norma de aplicación: UNE-EN 12094-5:2007. Parte 5: Requisitos y métodos de ensayo para válvulas direccionales de alta y baja presión y sus actuadores para sistemas de CO<sub>2</sub>. Sistema de evaluación de la conformidad: 1.

##### **17.5.6. Dispositivos no eléctricos de aborto para sistemas de CO<sub>2</sub>**



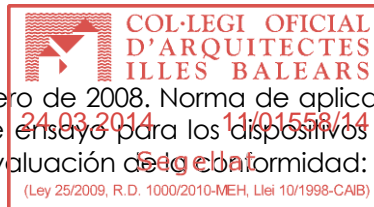

Marcado CE obligatorio a partir del 1 de febrero de 2008. Norma de aplicación: UNE-EN 12094-6:2007. Parte 6: Requisitos y métodos de ensayo para los dispositivos no eléctricos de aborto para sistemas de CO<sub>2</sub>. Sistema de evaluación de la conformidad: 1.

#### **17.5.7. Difusores para sistemas de CO<sub>2</sub>**

Marcado CE obligatorio desde el 1 de noviembre de 2005. Norma de aplicación: UNE-EN 12094-7:2001/A1:2005. Parte 7: Requisitos y métodos de ensayo para difusores para sistemas de CO<sub>2</sub>. Sistema de evaluación de la conformidad: 1.

#### **17.5.8. Conectores**

Marcado CE obligatorio a partir del 1 de mayo de 2009. Norma de aplicación: UNE-EN 12094-8:2007. Parte 8: Requisitos y métodos de ensayo para conectores. Sistema de evaluación de la conformidad: 1.

#### **17.5.9. Detectores especiales de incendios**

Marcado CE obligatorio desde el 1 de septiembre de 2005. Norma de aplicación: UNE-EN 12094-9:2003. Parte 9: Requisitos y métodos de ensayo para detectores especiales de incendios. Sistema de evaluación de la conformidad: 1.

#### **17.5.10. Presostatos y manómetros**

Marcado CE obligatorio desde el 1 de mayo de 2006. Norma de aplicación: UNE-EN 12094-10:2004. Parte 10: Requisitos y métodos de ensayo para presostatos y manómetros. Sistema de evaluación de la conformidad: 1.

#### **17.5.11. Dispositivos mecánicos de pesaje**

Marcado CE obligatorio desde el 1 de septiembre de 2005. Norma de aplicación: UNE-EN 12094-11:2003. Parte 11: Requisitos y métodos de ensayo para dispositivos mecánicos de pesaje. Sistema de evaluación de la conformidad: 1.

#### **17.5.12. Dispositivos neumáticos de alarma**

Marcado CE obligatorio desde el 1 de septiembre de 2005. Norma de aplicación: UNE-EN 12094-12:2004. Parte 12: Requisitos y métodos de ensayo para dispositivos neumáticos de alarma. Sistema de evaluación de la conformidad: 1.

#### **17.5.13. Válvulas de retención y válvulas antirretorno**

Marcado CE obligatorio desde el 1 de abril de 2004. Norma de aplicación: UNE-EN 12094-13:2001/AC:2002. Parte 13: Requisitos y métodos de ensayo para válvulas de retención y válvulas antirretorno. Sistema de evaluación de la conformidad: 1.

### **17.6. Sistemas fijos de lucha contra incendios. Componentes para sistemas de rociadores y agua pulverizada**

#### **17.6.1. Rociadores automáticos**

Marcado CE obligatorio desde el 1 de septiembre de 2005. Norma de aplicación: UNE-EN 12259-1:2002/A2:2005/A3: 2006. Sistema de evaluación de la conformidad: 1.

#### **17.6.2. Conjuntos de válvula de alarma de tubería mojada y cámaras de retardo**

Marcado CE obligatorio desde el 1 de agosto de 2007. Norma de aplicación: UNE-EN 12259-2:2000/ A1:2001/ A2: 2006/AC:2002. Sistema de evaluación de la conformidad: 1.

#### **17.6.3. Conjuntos de válvula de alarma para sistemas de tubería seca**

Marcado CE obligatorio desde el 1 de agosto de 2007. Norma de aplicación: UNE-EN 12259-3:2001/ A1:2001/ A2:2006. Sistema de evaluación de la conformidad: 1.

#### **17.6.4. Alarmas hidromecánicas**

Marcado CE obligatorio desde el 1 de abril de 2004. Norma de aplicación: UNE-EN 12259-4:2000/A1:2001. Sistema de evaluación de la conformidad: 1.

#### **17.6.5. Detectores de flujo de agua**

Marcado CE obligatorio desde el 1 de septiembre de 2005. Norma de aplicación: UNE-EN 12259-5:2003. Sistema de evaluación de la conformidad: 1.

### **17.7. Sistemas fijos de lucha contra incendios. Sistemas de extinción por polvo**

#### **17.7.1. Componentes**

Marcado CE obligatorio desde el 1 de abril de 2004. Norma de aplicación: UNE-EN 12416-1:2001. Sistema de evaluación de la conformidad: 1.

#### **17.7.2. Diseño, construcción y mantenimiento**

Marcado CE obligatorio desde el 1 de abril de 2004. Norma de aplicación: UNE-EN 12416-2:2001. Sistema de evaluación de la conformidad: 1.

### **17.8. Instalaciones fijas de lucha contra incendios. Sistemas de espuma**

#### **17.8.1. Componentes**



Marcado CE obligatorio desde el 1 de marzo de 2007. Norma de aplicación: UNE-EN 13565-1:2005. Sistema de evaluación de la conformidad: 1.

## **18. KITS DE CONSTRUCCION**

### **18.1. Edificios prefabricados**

#### **18.1.1. De estructura de madera**

Norma de aplicación: Guía DITE nº 007. Kits de construcción de edificios prefabricados de estructura de madera. Sistema de evaluación de la conformidad: 3 sólo para ensayos de reacción al fuego.

#### **18.1.2. De estructura de troncos**

Norma de aplicación: Guía DITE nº 012. Kits de construcción de edificios prefabricados de estructura de troncos. Sistema de evaluación de la conformidad: 3 sólo para ensayos de reacción al fuego.

#### **18.1.3. De estructura de hormigón**

Norma de aplicación: Guía DITE nº 024. Kits de construcción de edificios prefabricados de estructura de hormigón. Sistema de evaluación de la conformidad: 3 sólo para ensayos de reacción al fuego.

#### **18.1.4. De estructura metálica**

Norma de aplicación: Guía DITE nº 025. Kits de construcción de edificios prefabricados de estructura metálica. Sistema de evaluación de la conformidad: 3 sólo para ensayos de reacción al fuego.

### **18.2. Almacenes frigoríficos**

Norma de aplicación: Guía DITE nº 021-1 - Guía DITE nº 021-2. Kits de construcción de almacenes frigoríficos. Sistema de evaluación de la conformidad: 3 sólo para ensayos de reacción al fuego.

## **19. OTROS (Clasificación por material)**

### **19.1. HORMIGONES, MORTEROS Y COMPONENTES**

#### **19.1.1. Cementos comunes\***

Marcado CE obligatorio desde el 1 de febrero de 2002. Norma de aplicación: UNE-EN 197-1:2000/A1:2005. Cemento. Parte 1: Composición, especificaciones y criterios de conformidad de los cementos comunes. Sistema de evaluación de la conformidad: 1+.

#### **19.1.2. Cementos de escorias de horno alto de baja resistencia inicial**

Marcado CE obligatorio desde el 1 de febrero de 2006. Norma de aplicación: UNE-EN 197-4:2005 Cemento. Parte 4: Composición, especificaciones y criterios de conformidad de los cementos de escorias de horno alto de baja resistencia inicial. Sistema de evaluación de la conformidad: 1+.

#### **19.1.3. Cementos de albañilería**

Marcado CE obligatorio desde el 1 de diciembre de 2005. Norma de aplicación: UNE-EN 413-1:2005. Cementos de albañilería. Parte 1: Composición, especificaciones y criterios de conformidad. Sistema de evaluación de la conformidad: 1+.

#### **19.1.4. Cemento de aluminato cálcico**

Marcado CE obligatorio desde el 1 de agosto de 2007. Norma de aplicación: UNE-EN 14647:2006. Cemento de aluminato cálcico. Composición, especificaciones y criterios de conformidad. Sistema de evaluación de la conformidad: 1+.

#### **19.1.5. Cementos especiales de muy bajo calor de hidratación**

Marcado CE obligatorio desde el 1 de febrero de 2006. Norma de aplicación: UNE-EN 14216:2005. Cemento. Composición, especificaciones y criterios de conformidad de los cementos especiales de muy bajo calor de hidratación. Sistema de evaluación de la conformidad: 1+.

#### **19.1.6. Cenizas volantes para hormigón**

Marcado CE obligatorio desde el 1 de de enero de 2007. Norma de aplicación: UNE-EN 450-1:2006. Cenizas volantes para hormigón. Parte 1: Definiciones, especificaciones y criterios de conformidad. Sistema de evaluación de la conformidad: 1+.

#### **19.1.7. Cales para la construcción\***

Marcado CE obligatorio desde el 1 de agosto de 2003. Norma de aplicación: UNE-EN 459-1:2002. Cales para la construcción. Parte 1: Definiciones, especificaciones y criterios de conformidad. Sistema de evaluación de la conformidad: 2.



#### **19.1.8. Aditivos para hormigones\***

Marcado CE obligatorio desde el 1 de mayo de 2003. Norma de aplicación: UNE-EN 934-2:2002/A1:2005/A2:2006 Aditivos para hormigones, morteros y pastas. Parte 2: Aditivos para hormigones. Definiciones, requisitos, conformidad, marcado y etiquetado. Sistema de evaluación de la conformidad: 2+.

#### **19.1.9. Aditivos para morteros para albañilería**

Marcado CE obligatorio desde el 1 de junio de 2006. Norma de aplicación: UNE-EN 934-3:2004/AC:2005. Aditivos para hormigones, morteros y pastas. Parte 3: Aditivos para morteros para albañilería. Definiciones, requisitos, conformidad, marcado y etiquetado. Sistema de evaluación de la conformidad: 2+.

#### **19.1.10. Aditivos para pastas para tendones de pretensado**

Marcado CE obligatorio desde el 1 de mayo de 2003. Norma de aplicación: UNE-EN 934-4:2002. Aditivos para hormigones, morteros y pastas. Parte 4: Aditivos para pastas para tendones de pretensado. Definiciones, especificaciones, conformidad, marcado y etiquetado. Sistema de evaluación de la conformidad: 2+.

#### **19.1.11. Morteros para revoco y enlucido\***

Marcado CE obligatorio desde el 1 de febrero de 2005. Norma de aplicación: UNE EN 998-1:2003/AC:2006. Especificaciones de los morteros para albañilería. Parte 1: Morteros para revoco enlucido. Sistema de evaluación de la conformidad: 4.

#### **19.1.12. Morteros para albañilería\***

Marcado CE obligatorio desde el 1 de febrero de 2005. Norma de aplicación: UNE EN 998-2:2004. Especificaciones de los morteros para albañilería. Parte 2: Morteros para albañilería. Sistemas de evaluación de la conformidad: 2+/4.

#### **19.1.13. Áridos para hormigón\***

Marcado CE obligatorio desde el 1 de junio de 2004. Norma de aplicación: UNE-EN 12620:2003/AC:2004. Áridos para hormigón. Sistemas de evaluación de la conformidad: 2+/4.

#### **19.1.14. Áridos ligeros para hormigón, mortero e inyectado**

Marcado CE obligatorio desde el 1 de junio de 2004. Norma de aplicación: UNE-EN 13055-1:2003/AC:2004. Áridos ligeros. Parte 1: Áridos ligeros para hormigón, mortero e inyectado. Sistemas de evaluación de la conformidad: 2+/4

#### **19.1.15. Áridos ligeros para mezclas bituminosas, tratamientos superficiales y aplicaciones en capas tratadas y no tratadas**

Marcado CE obligatorio desde el 1 de mayo de 2006. Norma de aplicación: UNE-EN 13055-2:2005. Áridos ligeros. Parte 2: Áridos ligeros para mezclas bituminosas, tratamientos superficiales y aplicaciones en capas tratadas y no tratadas. Sistemas de evaluación de la conformidad: 2+/4.

#### **19.1.16. Áridos para morteros\***

Marcado CE obligatorio desde el 1 de junio de 2004. Norma de aplicación: UNE-EN 13139:2003/AC:2004. Áridos para morteros. Sistemas de evaluación de la conformidad: 2+/4.

#### **19.1.17. Humo de sílice para hormigón**

Marcado CE obligatorio desde el 1 de abril de 2006. Norma de aplicación: UNE-EN 13263:2006. Humo de sílice para hormigón. Definiciones, requisitos y control de la conformidad. Sistema de evaluación de la conformidad: 1+.

#### **19.1.18. Ligantes, ligantes compuestos y mezclas prefabricadas a base de sulfato cálcico para soleras**

Marcado CE obligatorio desde el 1 de julio de 2006. Norma de aplicación: UNE-EN 13454-1:2005. Ligantes, ligantes compuestos y mezclas prefabricadas a base de sulfato cálcico para soleras. Parte 1: Definiciones y requisitos. Sistemas de evaluación de la conformidad: 1/3/4.

#### **19.1.19. Ligantes de soleras continuas de magnesita. Magnesita cáustica y cloruro de magnesio**

Marcado CE obligatorio desde el 1 de diciembre de 2005. Norma de aplicación: UNE-EN 14016-1:2005. Ligantes de soleras continuas de magnesita. Magnesita cáustica y cloruro de magnesio. Parte 1: Definiciones y requisitos. Sistemas de evaluación de la conformidad: 3/4.

#### **19.1.20. Pigmentos para la coloración de materiales de construcción basados en cemento y/o cal**

Marcado CE obligatorio desde el 1 de marzo de 2007. Norma de aplicación: UNE-EN 12878:2006. Pigmentos para la coloración de materiales de construcción basados en cemento y/o cal. Especificaciones y métodos de ensayo. Sistema de evaluación de la conformidad: 2+.

#### **19.1.21. Fibras de acero para hormigón**

Marcado CE obligatorio a partir del 1 de junio de 2008. Norma de aplicación: UNE-EN 14889-1:2007. Fibras para hormigón. Parte 1: Fibras de acero. Definiciones, especificaciones y conformidad. Sistema de evaluación de la conformidad: 1/3.

#### **19.1.22. Fibras poliméricas para hormigón**

Marcado CE obligatorio a partir del 1 de junio de 2008. Norma de aplicación: UNE-EN 14889-2:2007. Fibras para hormigón. Parte 2: Fibras poliméricas. Definiciones, especificaciones y conformidad. Sistema de evaluación de la conformidad: 1/3.

### **19.2. YESO Y DERIVADOS**

#### **19.2.1. Placas de yeso laminado\***

Marcado CE obligatorio desde 1 de marzo de 2007. Norma de aplicación: UNE-EN 520:2005 Placas de yeso laminado. Definiciones, especificaciones y métodos de ensayo. Sistema de evaluación de la conformidad: 3/4.

#### **19.2.2. Paneles de yeso\***

Marcado CE obligatorio desde 1 de abril de 2003. Norma de aplicación: UNE-EN 12859:2001/A1:2004. Paneles de yeso. Definiciones, especificaciones y métodos de ensayo. Sistema de evaluación de la conformidad: 3.

#### **19.2.3. Adhesivos a base de yeso para paneles de yeso**

Marcado CE obligatorio desde 1 de abril de 2003. Norma de aplicación: UNE-EN 12860:2001. Adhesivos a base de yeso para paneles de yeso. Definiciones, especificaciones y métodos de ensayo. Sistema de evaluación de la conformidad: 3.

#### **19.2.4. Yeso y productos a base de yeso para la construcción\***

Marcado CE obligatorio desde 1 de abril de 2007. Norma de aplicación: UNE-EN 13279-1:2006. Yeso y productos a base de yeso para la construcción. Parte 1: Definiciones y requisitos. Sistema de evaluación de la conformidad: 3 /4.

#### **19.2.5. Paneles compuestos de cartón yeso aislantes térmico/acústicos**

Marcado CE obligatorio desde 1 de septiembre de 2007. Norma de aplicación: UNE-EN 13950:2006. Paneles compuestos de cartón yeso aislantes térmico/acústicos. Definiciones, requisitos y métodos de ensayo. Sistema de evaluación de la conformidad: 3 /4.

#### **19.2.6. Material de juntas para placas de yeso laminado**

Marcado CE obligatorio desde 1 de marzo de 2007. Norma de aplicación: UNE-EN 13963:2006. Material de juntas para placas de yeso laminado. Definiciones, especificaciones y métodos de ensayo. Sistema de evaluación de la conformidad: 3 /4.

#### **19.2.7. Productos de placas de yeso laminado de procesamiento secundario**

Marcado CE obligatorio desde 1 de abril de 2007. Norma de aplicación: UNE-EN 14190:2006. Productos de placas de yeso laminado de procesamiento secundario. Definiciones, requisitos y métodos de ensayo. Sistema de evaluación de la conformidad: 3 /4.

#### **19.2.8. Molduras de yeso prefabricadas**

Marcado CE obligatorio desde 1 de septiembre de 2007. Norma de aplicación: UNE-EN 14209:2006. Molduras de yeso prefabricadas. Definiciones, requisitos y métodos de ensayo. Sistema de evaluación de la conformidad: 3 /4.

#### **19.2.9. Adhesivos a base de yeso para aislamiento térmico/acústico de paneles de composite y placas de yeso**

Marcado CE obligatorio desde 1 de septiembre de 2007. Norma de aplicación: UNE-EN 14496:2006. Adhesivos a base de yeso para aislamiento térmico/acústico de paneles de composite y placas de yeso. Definiciones, requisitos y métodos de ensayo. Sistema de evaluación de la conformidad: 3 /4.

#### **19.2.10. Materiales en yeso fibroso**



Marcado CE obligatorio a partir del 1 de junio de 2008. Norma de aplicación: UNE-EN 13815:2007. Materiales en yeso fibroso. Definiciones, especificaciones y métodos de ensayo. Sistema de evaluación de la conformidad: 1/3/4.

### **19.3. FIBROCEMENTO**

#### **19.3.1. Placas onduladas o nervadas de fibrocemento y piezas complementarias**

Marcado CE obligatorio desde 1 de enero de 2007. Norma de aplicación: UNE-EN 494:2005. Placas onduladas o nervadas de fibrocemento y piezas complementarias. Especificaciones de producto y métodos de ensayo. Sistema de evaluación de la conformidad: 3 /4.

#### **19.3.2. Plaquetas de fibrocemento y piezas complementarias**

Marcado CE obligatorio desde 1 de enero de 2007. Norma de aplicación: UNE-EN 492:2005. Plaquetas de fibrocemento y piezas complementarias. Especificaciones de producto y métodos de ensayo. Sistema de evaluación de la conformidad: 3 /4.

#### **19.3.3. Placas planas de fibrocemento**

Marcado CE obligatorio desde 1 de enero de 2007. Norma de aplicación: UNE-EN 12467:2006. Placas planas de fibrocemento. Especificaciones del producto y métodos de ensayo. Sistema de evaluación de la conformidad: 3 /4.

### **19.4. PREFABRICADOS DE HORMIGÓN**

#### **19.4.1. Componentes prefabricados de hormigón armado de áridos ligeros con estructura abierta**

Marcado CE obligatorio desde 1 de septiembre de 2004. Norma de aplicación: UNE-EN 1520:2003 /AC:2004

Componentes prefabricados de hormigón armado de áridos ligeros con estructura abierta. Sistema de evaluación de la conformidad: 2+ /4.

#### **19.4.2. Tubos y piezas complementarias de hormigón en masa, hormigón armado y hormigón con fibra de acero**

Marcado CE obligatorio desde 23 de noviembre de 2004. Normas de aplicación: UNE-EN 1916:2003/ AC:2005/ ERRATUM:2006, UNE 127916:2004. Tubos y piezas complementarias de hormigón en masa, hormigón armado y hormigón con fibra de acero. Sistema de evaluación de la conformidad: 4.

#### **19.4.3. Elementos para vallas**

Marcado CE obligatorio desde 1 de marzo de 2003. Norma de aplicación: UNE-EN 12839:2001. Productos prefabricados de hormigón. Elementos para vallas. Sistema de evaluación de la conformidad: 4.

#### **19.4.4. Mástiles y postes**

Marcado CE obligatorio desde 1 de septiembre de 2007. Norma de aplicación: UNE-EN 12843:2005. Productos prefabricados de hormigón. Mástiles y postes. Sistema de evaluación de la conformidad: 2+.

#### **19.4.5. Garajes prefabricados de hormigón**

Marcado CE obligatorio desde 1 de marzo de 2008. Norma de aplicación: UNE-EN 13978-1:2006. Productos prefabricados de hormigón. Garajes prefabricados de hormigón. Parte 1: Requisitos para garajes reforzados de una pieza o formados por elementos individuales con dimensiones de una habitación. Sistema de evaluación de la conformidad: 2+.

#### **19.4.6. Marcos**

Marcado CE obligatorio a partir del 1 de mayo de 2008. Norma de aplicación: UNE-EN 14844:2007. Productos prefabricados de hormigón. Marcos. Sistema de evaluación de la conformidad: 2+/4.

### **19.5. ACERO**

#### **19.5.1. Perfiles huecos para construcción acabados en caliente, de acero no aleado de grano fino**

Marcado CE obligatorio a partir del 1 de febrero de 2008. UNE-EN 10210-1:2007. Perfiles huecos para construcción acabados en caliente, de acero no aleado de grano fino. Parte 1: Condiciones técnicas de suministro. Sistema de evaluación de la conformidad: 2+.

#### **19.5.2. Perfiles huecos para construcción conformados en frío de acero no aleado y de grano fino**





Marcado CE obligatorio a partir del 1 de febrero de 2008. UNE-EN 10219-1:2007. Perfiles huecos para construcción soldados, conformados en frío de acero no aleado y de grano fino. Parte 1: Condiciones técnicas de suministro. Sistema de evaluación de la conformidad: 2+.

**19.5.3. Perfilera metálica para particiones, muros y techos en placas de yeso laminado**  
Marcado CE obligatorio desde 1 de enero de 2007. Norma de aplicación: UNE-EN 14195:2005. Perfilera metálica para particiones, muros y techos en placas de yeso laminado. Definiciones requisitos y métodos de ensayo. Sistema de evaluación de la conformidad: 3 /4.

## **19.6. ALUMINIO**

### **19.6.1. Aluminio y aleaciones de aluminio. Productos estructurales**

Marcado CE obligatorio desde el 1 de octubre de 2007. Norma de aplicación: UNE-EN 15088:2005. Aluminio y aleaciones de aluminio. Productos estructurales para construcción. Condiciones técnicas de inspección y suministro. Sistema de evaluación de la conformidad: 2+.

## **19.7. MADERA**

### **19.7.1. Tableros derivados de la madera**

Marcado CE obligatorio desde 1 de junio de 2006. Norma de aplicación: UNE-EN 13986:2006. Tableros derivados de la madera para su utilización en la construcción. Características, evaluación de la conformidad y marcado. Sistema de evaluación de la conformidad: 1/2+/3/4.

### **19.7.2. Paneles a base de madera prefabricados portantes de caras tensionadas**

Norma de aplicación: Guía DITE N° 019. Paneles a base de madera prefabricados portantes de caras tensionadas. Sistema de evaluación de la conformidad: 3 sólo para ensayos de reacción al fuego.

## **19.8. VARIOS**

### **19.8.1. Cocinas domésticas que utilizan combustibles sólidos**

Marcado CE obligatorio desde 1 de julio de 2007. Norma de aplicación: UNE-EN 12815:2002/AC:2003/A1:2005. Cocinas domésticas que utilizan combustibles sólidos. Requisitos y métodos de ensayo. Sistema de evaluación de la conformidad: 3.

### **19.8.2. Techos tensados**

Marcado CE obligatorio desde 1 de octubre de 2006. Norma de aplicación: UNE-EN 14716:2005. Techos tensados. Especificaciones y métodos de ensayo. Sistema de evaluación de la conformidad: 1/3/4.

### **19.8.3. Escaleras prefabricadas (Kits)**

Guía DITE N° 008. Escaleras prefabricadas (Kits). Sistema de evaluación de la conformidad: 3 sólo para ensayos de reacción al fuego.

### **19.8.4. Paneles compuestos ligeros autoportantes**

Norma de aplicación: Guía DITE N° 016, parte 1. Paneles compuestos ligeros autoportantes. Parte 1: Aspectos generales. Sistema de evaluación de la conformidad: 3 sólo para ensayos de reacción al fuego.

## 2.1 Productos con información ampliada de sus características

Relación de productos, con su referencia correspondiente, para los que se amplía la información, por considerarse oportuno conocer más a fondo sus especificaciones técnicas y características a la hora de llevar a cabo su recepción, ya que son productos de uso frecuente y determinantes para garantizar las exigencias básicas que se establecen en la reglamentación vigente.

### Índice:

- 1.1.4. ACERO PARA EL ARMADO DEL HORMIGÓN
- 1.2.1. PRODUCTOS PREFABRICADOS DE HORMIGÓN: PLACAS ALVEOLARES
- 1.2.2. PRODUCTOS PREFABRICADOS DE HORMIGÓN: PILOTES DE CIMENTACIÓN
- 1.2.3. PRODUCTOS PREFABRICADOS DE HORMIGÓN: ELEMENTOS PARA FORJADOS NERVADOS
- 1.2.4. PRODUCTOS PREFABRICADOS DE HORMIGÓN: ELEMENTOS ESTRUCTURALES LINEALES
- 2.1.1. PIEZAS DE ARCILLA COCIDA PARA FÁBRICA DE ALBAÑILERIA
- 2.1.3. BLOQUES DE HORMIGÓN (ARIDOS DENSOS Y LIGEROS) PARA FÁBRICA DE ALBAÑILERIA
- 2.1.4. BLOQUES DE HORMIGÓN CELULAR CURADO EN AUTOCLAVE PARA FÁBRICA DE ALBAÑILERIA
- 2.1.5. PIEZAS DE PIEDRA ARTIFICIAL PARA FÁBRICA DE ALBAÑILERIA
- 2.1. 6. PIEZAS DE PIEDRA NATURAL PARA FÁBRICA DE ALBAÑILERIA
- 2.2.1. LLAVES, AMARRES, COLGADORES, MÉNSULAS Y ÁNGULOS
- 2.2.3. ARMADURAS DE TENDEL
- 3. PRODUCTOS AISLANTES TÉRMICOS PARA APLICACIONES EN LA EDIFICACIÓN
- 3.1. PRODUCTOS MANUFACTURADOS DE LANA MINERAL (MW)
- 3.2. PRODUCTOS MANUFACTURADOS DE POLIESTIRENO EXPANDIDO (EPS)
- 3.3. PRODUCTOS MANUFACTURADOS DE POLIESTIRENO EXTRUIDO (XPS)
- 3.4. PRODUCTOS MANUFACTURADOS DE ESPUMA RÍGIDA DE POLIURETANO (PUR)
- 3.5. PRODUCTOS MANUFACTURADOS DE ESPUMA FENÓLICA (PF)
- 3.6. PRODUCTOS MANUFACTURADOS DE VIDRIO CELULAR (CG)
- 3.7. PRODUCTOS MANUFACTURADOS DE LANA DE MADERA (WW)
- 3.8. PRODUCTOS MANUFACTURADOS DE PERLITA EXPANDIDA (EPB)
- 3.9. PRODUCTOS MANUFACTURADOS DE CORCHO EXPANDIDO (ICB)
- 3.10. PRODUCTOS MANUFACTURADOS DE FIBRA DE MADERA (WF)
- 4.1. LÁMINAS FLEXIBLES PARA LA IMPERMEABILIZACIÓN
- 4.1.1. LÁMINAS BITUMINOSAS CON ARMADURA PARA IMPERMEABILIZACIÓN DE CUBIERTAS
- 4.1.2. LÁMINAS AUXILIARES PARA CUBIERTAS CON ELEMENTOS DISCONTINUOS
- 4.1.3 CAPAS BASE PARA MUROS
- 4.1.4. LÁMINAS PLÁSTICAS Y DE CAUCHO PARA IMPERMEABILIZACIÓN DE CUBIERTAS
- 4.1.7. LÁMINAS BITUMINOSAS PARA EL CONTROL DE VAPOR DE AGUA
- 7.1.1. VENTANAS Y PUERTAS PEATONALES EXTERIORES
- 7.4. VIDRIOS PARA LA CONSTRUCCIÓN
- 8.1.1. BALDOSAS DE PIEDRA NATURAL PARA USO COMO PAVIMENTO EXTERIOR
- 8.1.4. PLACAS DE PIEDRA NATURAL PARA REVESTIMIENTOS MURALES
- 8.1.5. PLAQUETAS DE PIEDRA NATURAL
- 8.1.6. BALDOSAS DE PIEDRA NATURAL PARA PAVIMENTOS Y ESCALERAS
- 8.2.1. TEJAS Y PIEZAS DE HORMIGÓN
- 8.2.3. BALDOSAS DE HORMIGÓN
- 8.2.5. BALDOSAS DE TERRAZO PARA INTERIORES
- 8.2.6. BALDOSAS DE TERRAZO PARA EXTERIORES
- 8.3.1. TEJAS Y PIEZAS AUXILIARES DE ARCILLA COCIDA
- 8.3.2. ADHESIVOS PARA BALDOSAS CERÁMICAS
- 8.3.4. BALDOSAS CERÁMICAS
- 8.4.1. SUELOS DE MADERA
- 19.1.1. CEMENTOS COMUNES
- 19.1.7. CALES PARA LA CONSTRUCCIÓN
- 19.1.8. ADITIVOS PARA HORMIGONES



- 19.1.11. MORTEROS PARA REVOCO Y ENLUCIDO
- 19.1.12. MORTEROS PARA ALBAÑILERÍA
- 19.1.13. ÁRIDOS PARA HORMIGÓN
- 19.1.16. ÁRIDOS PARA MORTEROS
- 19.2.1. PLACAS DE YESO LAMINADO
- 19.2.2. PANELES DE YESO
- 19.2.4. YESOS Y PRODUCTOS A BASE DE YESO





#### 1.1.4. ACERO PARA EL ARMADO DEL HORMIGÓN

Armaduras pasivas de acero para su colocación en hormigón para uso estructural, de sección transversal circular o prácticamente circular, suministrado como producto acabado en forma de:

- Barras corrugadas, rollos (laminados en caliente) y productos enderezados.
- Paneles de mallas electrosoldados fabricados mediante un proceso de producción en serie en instalación fija.
- Armaduras básicas electrosoldadas en celosía.

#### Condiciones de suministro y recepción

- Marcado CE:

Obligatorio desde el 1 de septiembre de 2007. Norma de aplicación: UNE EN 10080:2006. Acero para el armado de hormigón. Acero soldable para armaduras de hormigón armado. Generalidades.

Sistemas de evaluación de la conformidad: 1+.

Identificación: Se comprobará que la identificación del producto recibido se corresponde con las características exigidas por la normativa de obligado cumplimiento y, en su caso, por el proyecto o por la dirección facultativa.

Características reguladas que pueden estar especificadas, en función de los requisitos exigibles:

- a. Soldabilidad y composición química.
- b. Propiedades mecánicas (tracción máxima, límite elástico, carga de despegue en uniones soldadas, o atadas, resistencia a fatiga, aptitud al doblado).
- c. Dimensiones, masa y tolerancia.
- d. Adherencia y geometría superficial

- Distintivos de calidad:

Se comprobará que el producto ostenta los distintivos de calidad exigidos en su caso, por el proyecto o por la dirección facultativa, que aseguren las características exigidas.

- Ensayos:

Se realizarán los ensayos exigidos por la normativa de obligado cumplimiento (EHE) y, en su caso, por el proyecto o por la dirección facultativa.

Ensayos regulados, según condiciones del mercado CE (normas UNE-EN) que pueden estar especificados:

Barras, rollos y productos enderezados (según EN ISO15630-1)

- a. Ensayo de tracción
- b. Ensayo de doblado
- c. Ensayo de fatiga por carga axial
- d. Medición de la geometría superficial
- e. Determinación del área relativa de corruga o de grafila
- f. Determinación de la desviación respecto de la masan nominal por metro
- g. Análisis químico

Mallas electrosoldadas (según EN ISO15630-2)

- a. Ensayo de tracción
- b. Determinación de la carga de despegue en las uniones
- c. Ensayo de fatiga por carga axial
- d. Análisis químicos

Mallas electrosoldadas (según EN ISO15630-1)

- a. Medición de la geometría superficial
- b. Determinación del área relativa de corruga o de grafila
- c. Determinación de la desviación respecto de la masan nominal por metro

Armadura básica electrosoldada en celosía (según EN ISO15630-1)

- a. Ensayo de tracción
- b. Medición de la geometría superficial
- c. Determinación del área relativa de corruga o de grafila
- d. Determinación de la desviación respecto de la masan nominal por metro
- e. Análisis químico

Armadura básica electrosoldada en celosía (según anejo B UNE EN 10080:2006)

- a. Determinación de la carga de despegue en las uniones soldadas o atadas.



### 1.2.1. PRODUCTOS PREFABRICADOS DE HORMIGÓN: PLACAS ALVEOLARES

Placas alveolares prefabricadas, por extrusión, encofrado deslizante o moldeo, para uso en forjados y cubiertas, hechas de hormigón pretensado de densidad normal, de las siguientes dimensiones:

- Elementos pretensados: canto máximo: 450 mm, anchura máxima: 1200 mm.
- Elementos armados: canto máximo: 300 mm, anchura máxima sin armadura transversal: 1200 mm, anchura máxima con armado transversal: 2400 mm.

Las placas tienen canto constante, y se dividen en una placa superior e inferior (también denominadas alas), unidas por almas verticales, formando alveolos como huecos longitudinales en la sección transversal, que es constante y presente un eje vertical simétrico.

Son placas con bordes laterales provistos con un perfil longitudinal para crear una llave a cortante, para transferir el esfuerzo vertical a través de las juntas entre piezas contiguas. Para el efecto diafragma, las juntas tienen que funcionar como juntas horizontales a cortante.

Las placas se pueden usar actuando de forma conjunta con una capa de compresión estructural moldeada in situ sobre la pieza, distinguiéndose así dos tipos de forjados:

- Forjado de placa alveolar: que es el forjado hecho con placas alveolares después del macizado de las juntas.
- Forjado de placa alveolar compuesto: que es el forjado de placas alveolar complementado con una capa de compresión in situ.

#### Condiciones de suministro y recepción

- Marcado CE: obligatorio a partir del 1 de marzo de 2008. Norma de aplicación: UNE-EN 1168:2006. Productos prefabricados de hormigón. Placas alveolares. Sistema de evaluación de la conformidad: 2+.

Identificación: Se comprobará que la identificación del producto recibido se corresponde con las características exigidas por la normativa de obligado cumplimiento y, en su caso, por el proyecto o por la dirección facultativa.

Características reguladas que pueden estar especificadas, en función de los requisitos exigibles y del método de marcado CE utilizado por el fabricante (método 1: declaración de datos geométricos y de las propiedades de los materiales; método 2: declaración del valor de las propiedades de producto; método 3: declaración de la conformidad con las especificaciones de diseño dadas):

- Resistencia a compresión del hormigón, en N/mm<sup>2</sup>.
- Resistencia última a la tracción y límite elástico (del acero), en N/mm<sup>2</sup>.
- Resistencia mecánica: geometría y materiales (método 1), resistencia mecánica, en kNm, kN, kN/m (método 2), especificación de diseño (método 3).
- Clase R de resistencia al fuego: geometría y materiales (método 1), resistencia al fuego, en min (método 2), especificación de diseño (método 3).
- Aislamiento al ruido aéreo y transmisión del ruido por impacto: propiedades acústicas, en dB.
- Detalles constructivos: propiedades geométricas, en mm, y documentación técnica (datos de construcción tales como medidas, tolerancias, disposición de la armadura, recubrimiento del hormigón, condiciones de apoyo transitorias y finales previstas y condiciones de elevación).
- Condiciones de durabilidad.

- Distintivos de calidad:

Se comprobará que el producto ostenta los distintivos de calidad exigidos, en su caso, por el proyecto o por la dirección facultativa, que aseguren las características exigidas.

- Ensayos:

Se realizarán los ensayos exigidos por la normativa de obligado cumplimiento y, en su caso, por el proyecto o por la dirección facultativa. Ensayos regulados sobre el producto terminado que pueden estar especificados:

Comprobación del modelo de diseño para la resistencia a cortante. Deslizamiento inicial de los cordones. Sección transversal y longitudinal: medidas. Fisuras de agrietamiento, por inspección visual. Recubrimiento de hormigón, medido en bordes. Rugosidad para la resistencia a cortante. Agujeros de drenaje, en los lugares especificado. Resistencia del

hormigón, sobre testigos extraídos del producto: resistencia a compresión o resistencia al agrietamiento por tracción. Otros ensayos regulados en la norma europea EN 13369:2004.

### 1.2.2. PRODUCTOS PREFABRICADOS DE HORMIGÓN: PILOTES DE CIMENTACIÓN

Pilotes de cimentación producidos en planta como elementos de hormigón armado o pretensado, fabricados en una sola pieza o en elementos con juntas integradas en el proceso de moldeo. La sección transversal puede ser sólida o de núcleo hueco, bien prismática o bien cilíndrica. Puede asimismo ser constante a lo largo de toda la longitud del pilote o disminuir parcial o totalmente a lo largo del mismo o de sus secciones longitudinales.

Los pilotes contemplados en la norma UNE-EN 12794:2006 se dividen en las clases siguientes:

Clase 1: Pilotes o elementos de pilote con armadura distribuida y/o armadura de pretensado con o sin pie de pilote agrandado.

Clase 2: Pilotes o elementos de pilote con armadura compuesta por una única barra situada en el centro

#### Condiciones de suministro y recepción

- Marcado CE:
- Obligatorio a partir del 1 de enero de 2008. Norma de aplicación: UNE-EN 12794:2005. Productos Prefabricados de hormigón. Pilotes de cimentación.
- Sistema de evaluación de la conformidad: 2+.

Identificación: El símbolo del marcado CE irá acompañado por el número de identificación del organismo de certificación, el nombre o marca comercial, los dos últimos dígitos del año, el número de certificado de conformidad CE, referencia a esta norma, la descripción del producto (nombre, material, dimensiones y uso previsto), la clase del pilote, la clasificación de las juntas para pilotes compuestos por elementos e información sobre las características esenciales.

Se comprobará que la identificación del producto recibido se corresponde con las características exigidas por la normativa de obligado cumplimiento y, en su caso, por el proyecto o por la dirección facultativa.

Características reguladas que pueden estar especificadas, en función de los requisitos exigibles:

- a. Resistencia a compresión del hormigón (N/mm<sup>2</sup>)
- b. Resistencia última a tracción y límite elástico del acero (armado o pretensado), (N/mm<sup>2</sup>)
- c. Propiedades geométricas:
  - c.1. Tolerancias de fabricación (mm)
    - rectitud del eje del fuste del pilote
    - desviación de las secciones transversales
    - desviación angular
    - posición del acero de armado y pretensado (según la clase)
    - recubrimiento de la armadura.
  - c.2. Dimensiones mínimas
    - factor de forma (según la clase)
    - dimensiones del pie agrandado
  - c.3. Juntas del pilote
  - c.4. Zapata del pie
    - desviación del eje central
    - desviación angular
- d. Resistencia mecánica (por cálculo), (KNm, KN, KN/m).
- e. Durabilidad:
  - e.1. Contenido mínimo de cemento
  - e.2. Relación máxima agua/cemento
  - e.3. Contenido máximo de cloruros (%)
  - e.4. Contenido máximo de álcalis
  - e.5. Protección del hormigón recién fabricado contra la pérdida de humedad
  - e.6. Resistencia mínima del hormigón
  - e.7. Recubrimiento mínimo del hormigón y calidad del hormigón del recubrimiento



e.8. Integridad

f. Rigidez de las juntas del pilote (clase).

La resistencia mecánica puede especificarse mediante tres métodos que seleccionará el fabricante con los criterios que se indican:

Método 1: mediante la declaración de datos geométricos y propiedades de los materiales, aplicable a productos disponibles en catálogo o en almacén.

Método 2: declaración del valor de las propiedades del producto (resistencia a la compresión axial para algunas excentricidades, resistencia a la tracción axial, esfuerzo cortante resistente de las secciones críticas, coeficientes de seguridad del material empleados en el cálculo, aplicable a productos prefabricados con las propiedades del producto declaradas por el fabricante.

Método 3: mediante la declaración de la conformidad con las especificaciones de diseño dadas, aplicable a los casos restantes.

- Distintivos de calidad:

Se comprobará que el producto ostenta los distintivos de calidad exigidos, en su caso, por el proyecto o por la dirección facultativa, que avalen las características exigidas.

- Ensayos:

La conformidad del producto con los requisitos pertinentes de esta norma puede ser evaluada mediante ensayos de recepción de una partida de la entrega. Si la conformidad ha sido evaluada mediante ensayos de tipo inicial o mediante un control de producción en fábrica incluido la inspección del producto, no es necesario un ensayo de recepción.

Se realizarán los ensayos exigidos por la normativa de obligado cumplimiento y, en su caso, por el proyecto o por la dirección facultativa. Ensayos regulados que pueden estar especificados:

Ensayos del hormigón: resistencia a compresión, absorción de agua, densidad seca del hormigón.

Medición de dimensiones y características superficiales: medición de la perpendicularidad de la corona del pilote y de la base del pilote respecto a su eje.

Peso de los productos.

Ensayos de carga hasta las condiciones límites de diseño, sobre muestras a escala real para verificar la resistencia mecánica.

Verificación de la rigidez y robustez de las juntas de los pilotes mediante un ensayo de choque seguido de un ensayo de flexión.

### **1.2.3. PRODUCTOS PREFABRICADOS DE HORMIGÓN: ELEMENTOS PARA FORJADOS NERVADOS**

Elementos prefabricados para forjados nervados fabricados con hormigón de peso normal, armado o pretensado, empleados en forjados o tejados. Los elementos constan de una placa superior y uno o más (generalmente dos) nervios que contienen la armadura longitudinal principal; también, pueden constar de una placa inferior y nervios transversales.

#### **Condiciones de suministro y recepción**

- Marcado CE: obligatorio a partir del 1 de septiembre de 2007. Norma de aplicación UNE-EN 13224:2005/AC:2005. Productos prefabricados de hormigón. Elementos nervados para forjados. Sistema de evaluación de la conformidad: 2+.

Identificación: Se comprobará que la identificación del producto recibido se corresponde con las características exigidas por la normativa de obligado cumplimiento y, en su caso, por el proyecto o por la dirección facultativa.

Características reguladas que pueden estar especificadas, en función de los requisitos exigibles y del método de marcado CE utilizado por el fabricante (método 1: declaración de datos geométricos y de las propiedades de los materiales; método 2: declaración del valor de las propiedades de producto; método 3: declaración de la conformidad con las especificaciones de diseño dadas):

- Resistencia a compresión del hormigón, en N/mm<sup>2</sup>.
- Resistencia última a la tracción y límite elástico (del acero), en N/mm<sup>2</sup>.
- Resistencia mecánica: geometría y materiales (método 1), resistencia mecánica, en kNm, kN, kN/m (método 2), especificación de diseño (método 3).

d. Clase R de resistencia al fuego: geometría y materiales (método 1), resistencia al fuego, en min (método 2), especificación de diseño (método 3).

e. Detalles constructivos: propiedades geométricas, en mm y documentación técnica (datos geométricos y propiedades de los materiales insertos, incluidos los datos de construcción tales como dimensiones, tolerancias, disposición de las armaduras, recubrimiento del hormigón, características superficiales (cuando sea pertinente), condiciones de apoyo transitorias y finales esperadas y condiciones del levantamiento).

f. Condiciones de durabilidad.

- Distintivos de calidad:

Se comprobará que el producto ostenta los distintivos de calidad exigidos, en su caso, por el proyecto o por la dirección facultativa, que aseguren las características exigidas.

- Ensayos:

Se realizarán los ensayos exigidos por la normativa de obligado cumplimiento y, en su caso, por el proyecto o por la dirección facultativa. Los ensayos sobre el producto terminado están regulados en la norma europea EN 13369:2004.

#### 1.2.4. PRODUCTOS PREFABRICADOS DE HORMIGÓN: ELEMENTOS ESTRUCTURALES LINEALES

Elementos prefabricados lineales, tales como columnas, vigas y marcos, de hormigón de peso normal, armado o pretensado, empleados en la construcción de estructuras de edificios y otras obras de ingeniería civil, a excepción de los puentes.

##### Condiciones de suministro y recepción

- Marcado CE: obligatorio a partir del 1 de septiembre de 2007. Norma de aplicación UNE-EN 13225:2005. Productos prefabricados de hormigón. Elementos estructurales lineales. Sistema de evaluación de la conformidad: 2+.

Identificación: Se comprobará que la identificación del producto recibido se corresponde con las características exigidas por la normativa de obligado cumplimiento y, en su caso, por el proyecto o por la dirección facultativa.

Características reguladas que pueden estar especificadas, en función de los requisitos exigibles y del método de marcado CE utilizado por el fabricante (método 1: declaración de datos geométricos y de las propiedades de los materiales; método 2: declaración del valor de las propiedades de producto; método 3: declaración de la conformidad con las especificaciones de diseño dadas):

a. Resistencia a compresión del hormigón, en N/mm<sup>2</sup>.

b. Resistencia última a la tracción y límite elástico (del acero), en N/mm<sup>2</sup>.

c. Resistencia mecánica: geometría y materiales (método 1), resistencia mecánica, en kNm, kN, kN/m (método 2), especificación de diseño (método 3).

d. Clase R de resistencia al fuego: geometría y materiales (método 1), resistencia al fuego, en min (método 2), especificación de diseño (método 3).

e. Detalles constructivos: propiedades geométricas, en mm y documentación técnica (datos geométricos y propiedades de los materiales insertos, incluidos los datos de construcción tales como dimensiones, tolerancias, disposición de las armaduras, recubrimiento del hormigón, condiciones de apoyo transitorias y finales esperadas y condiciones del levantamiento).

f. Condiciones de durabilidad frente a la corrosión.

- Distintivos de calidad:

Se comprobará que el producto ostenta los distintivos de calidad exigidos, en su caso, por el proyecto o por la dirección facultativa, que aseguren las características exigidas.

- Ensayos:

Se realizarán los ensayos exigidos por la normativa de obligado cumplimiento y, en su caso, por el proyecto o por la dirección facultativa. Los ensayos sobre el producto terminado están regulados en la norma europea EN 13369:2004.

#### 2.1.1. PIEZAS DE ARCILLA COCIDA PARA FÁBRICA DE ALBAÑILERÍA

Piezas de arcilla cocida usadas en albañilería (por ejemplo fachadas vistas y revestidas, estructuras de carga y no portantes, así como muros y particiones interiores, para su uso en edificación).

Se distinguen dos grupos de piezas:

Piezas LD, que incluyen piezas de arcilla cocida con una densidad aparente menor o igual que 1000 kg/m<sup>3</sup>, para uso en fábrica de albañilería revestida.



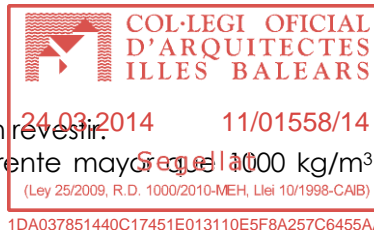

Piezas HD, que comprenden:

- Todas las piezas para fábrica de albañilería sin revestir.
- Piezas de arcilla cocida con densidad aparente mayor que  $1000 \text{ kg/m}^3$  para uso en fábricas revestidas.

#### Condiciones de suministro y recepción

- Mercado CE: obligatorio desde el 1 de abril de 2006. Norma de aplicación: UNE-EN 771-1:2003/A1:2006. Especificaciones de piezas para fábricas de albañilería. Parte 1: Piezas de arcilla cocida.

Sistemas de evaluación de la conformidad: 2+ para piezas de categoría I (piezas donde la resistencia a compresión declarada tiene una probabilidad de fallo no superior al 5%), ó 4, para piezas de categoría II (piezas que no cumplen con el nivel de confianza de los elementos de categoría I).

Identificación: Se comprobará que la identificación del producto recibido se corresponde con las características exigidas por la normativa de obligado cumplimiento y, en su caso, por el proyecto o por la dirección facultativa.

Piezas LD:

- a. Tipo de pieza: LD.
- b. Dimensiones y tolerancias (valores medios).

Características reguladas que pueden estar especificadas, en función de los requisitos exigibles:

- a. Resistencia a compresión nominal de la pieza, en  $\text{N/mm}^2$ , y categoría: I ó II (en elementos con exigencias estructurales).
- b. Geometría y forma.
- c. Tolerancias (recorrido).
- d. Densidad aparente y absoluta, en  $\text{kg/m}^3$ , y tolerancias, se definen tres categorías: D1, D2, Dm.
- e. Propiedades térmicas: densidad y geometría y forma (en elementos con exigencias térmicas).
- f. Resistencia a la heladicidad: F0: exposición pasiva, F1: exposición moderada, F2: exposición severa.
- g. Contenido de sales solubles activas (en elementos con exigencias estructurales).
- h. Expansión por humedad y su justificación (en elementos con exigencias estructurales).
- i. Reacción al fuego (clase) (en elementos con exigencias frente al fuego).
- j. Permeabilidad al vapor de agua (para elementos exteriores).
- k. Adherencia (en elementos con exigencias estructurales).

Piezas HD:

- a. Tipo de pieza: HD.
- b. Dimensiones y tolerancias (valores medios).
- c. Resistencia a la heladicidad: F0: exposición pasiva, F1: exposición moderada, F2: exposición severa.

Características reguladas que pueden estar especificadas, en función de los requisitos exigibles:

- a. Resistencia a compresión nominal de la pieza, en  $\text{N/mm}^2$ , y categoría: I ó II. (en elementos con exigencias estructurales).
- b. Geometría y forma.
- c. Tolerancias (recorrido)
- d. Densidad aparente y absoluta, en  $\text{kg/m}^3$ , y tolerancias, se definen tres categorías: D1, D2, Dm.
- e. Absorción de agua (en barreras anticapilaridad o en elementos exteriores con la cara vista).
- f. Porcentaje inicial de absorción de agua (succión).
- g. Propiedades térmicas: densidad y geometría y forma (en elementos con exigencias térmicas).
- h. Contenido de sales solubles activas (en elementos con exigencias estructurales).
- i. Expansión por humedad y su justificación (en elementos con exigencias estructurales).





- j. Reacción al fuego (clase) (en elementos con exigencias frente al fuego).
- k. Permeabilidad al vapor de agua (para elementos exteriores).
- l. Adherencia (en elementos con exigencias estructurales).

- Distintivos de calidad:

Se comprobará que el producto ostenta los distintivos de calidad exigidos, en su caso, por el proyecto o por la dirección facultativa, que aseguren las características exigidas.

- Ensayos:

Se realizarán los ensayos exigidos por la normativa de obligado cumplimiento y, en su caso, por el proyecto o por la dirección facultativa. Ensayos regulados que pueden estar especificados:

Para piezas LD: Dimensiones y tolerancias. Geometría y forma. Densidad aparente. Densidad absoluta. Resistencia a compresión. Resistencia térmica. Resistencia al hielo/deshielo. Expansión por humedad. Contenido de sales solubles activas. Reacción al fuego. Adherencia.

Para piezas HD: Dimensiones y tolerancias. Geometría y forma. Densidad aparente. Densidad absoluta. Resistencia a compresión. Resistencia térmica. Resistencia al hielo/deshielo. Absorción de agua. Succión. Expansión por humedad. Contenido de sales solubles activas. Reacción al fuego. Adherencia.

#### **Almacenamiento y manipulación (criterios de uso, conservación y mantenimiento)**

Las piezas se suministrarán a la obra sin que hayan sufrido daños en su transporte y manipulación que deterioren el aspecto de las fábricas o comprometan su durabilidad, y con la edad adecuada cuando ésta sea decisiva para que satisfagan las condiciones del pedido.

Se suministrarán preferentemente paletizados y empaquetados. Los paquetes no serán totalmente herméticos para permitir el intercambio de humedad con el ambiente.

Las piezas se apilarán en superficies planas, limpias, no en contacto con el terreno.

#### **2.1.2. PIEZAS SILICOCALCÁREAS PARA FÁBRICA DE ALBAÑILERÍA**

Piezas realizadas principalmente a partir de cales y materiales silíceos para fábricas de albañilería, endurecidos por la acción del vapor a presión, cuya utilización principal será en muros exteriores, muros interiores, sótanos, cimentaciones y fábrica externa de chimeneas.

#### **Condiciones de suministro y recepción**

- Mercado CE: obligatorio desde el 1 de abril de 2006. Norma de aplicación: UNE-EN 771-2:2005. Especificaciones de piezas para fábricas de albañilería. Parte 2: Piezas silicocalcáreas.

Sistemas de evaluación de la conformidad: 2+ para piezas de categoría I (piezas donde la resistencia a compresión declarada tiene una probabilidad de fallo no superior al 5%), ó 4, para piezas de categoría II (piezas que no cumplen con el nivel de confianza de los elementos de categoría I).

Identificación: Se comprobará que la identificación del producto recibido se corresponde con las características exigidas por la normativa de obligado cumplimiento y, en su caso, por el proyecto o por la dirección facultativa.

- a. Dimensiones, en piezas no rectangulares, ángulo de la pendiente.
- b. Aptitud de uso con mortero de capa fina.
- c. Configuración.
- d. Resistencia a compresión nominal de la pieza, en N/mm<sup>2</sup>, y categoría: I ó II.
- e. Densidad seca aparente.

Características reguladas que pueden estar especificadas, en función de los requisitos exigibles:

- a. Densidad seca absoluta.
- b. Volumen de huecos para rellenar totalmente con mortero, en mm<sup>3</sup> (si fuera aplicable).
- c. Propiedades térmicas.
- d. Durabilidad (por razones estructurales y visuales, cuando las piezas se utilicen en lugares donde haya riesgo de hielo/deshielo y cuando estén húmedos).
- e. Absorción de agua (para elementos exteriores).
- f. Permeabilidad al vapor de agua (para elementos exteriores).



- g. Reacción al fuego (clase).
- h. Adherencia: grado de adherencia de la pieza en combinación con el mortero (en el caso de requisitos estructurales).

- Distintivos de calidad:

Se comprobará que el producto ostenta los distintivos de calidad exigidos, en su caso, por el proyecto o por la dirección facultativa, que aseguren las características exigidas.

- Ensayos:

Se realizarán los ensayos exigidos por la normativa de obligado cumplimiento y, en su caso, por el proyecto o por la dirección facultativa. Ensayos regulados que pueden estar especificados:

Dimensiones. Densidad seca. Resistencia a compresión. Propiedades térmicas.

Durabilidad al hielo/deshielo. Absorción de agua. Permeabilidad al vapor de agua.

Cambios por humedad. Reacción al fuego. Grado de adherencia.

### **2.1.3. BLOQUES DE HORMIGÓN (ARIDOS DENSOS Y LIGEROS) PARA FÁBRICA DE ALBAÑILERÍA**

Bloques de hormigón de áridos densos y ligeros, o una combinación de ambos, utilizados como revestimientos o expuestos en fábricas de albañilería de edificios, autoportantes y no autoportantes, y en aplicaciones de ingeniería civil. Las piezas están fabricadas a base de cemento, áridos y agua, y pueden contener aditivos y adiciones, pigmentos colorantes y otros materiales incorporados o aplicados durante o después de la fabricación de la pieza. Los bloques son aplicables a todo tipo de muros, incluyendo muros simples, tabiques, paredes exteriores de chimeneas, con cámara de aire, divisiones, de contención y de sótanos.

Los bloques de hormigón deberán cumplir la norma UNE-EN 771-3:2004/A1:2005;

Especificaciones de piezas para fábricas de albañilería. Parte 3: Bloques de hormigón (con áridos densos y ligeros). Además, se estará a lo dispuesto en el Pliego de Prescripciones Técnicas Generales para la Recepción de Bloques de Hormigón en las Obras de Construcción vigente.

#### **Condiciones de suministro y recepción**

- Marcado CE: obligatorio desde el 1 de abril de 2006. Norma de aplicación: UNE EN 771-3. Especificaciones de piezas para fábricas de albañilería. Parte 3: bloques de hormigón (con áridos densos y ligeros). Sistemas de evaluación de conformidad: sistema 2+ para bloques de categoría I (piezas donde la resistencia a compresión declarada tiene una probabilidad de fallo no superior al 5%); sistema 4 para bloques de categoría II (piezas que no cumplen con el nivel de confianza de los elementos de categoría I).

Identificación: Se comprobará que la identificación del producto recibido se corresponde con las características exigidas por la normativa de obligado cumplimiento y, en su caso, por el proyecto o por la dirección facultativa.

- a. Tipo, según su uso: común, cara vista y expuesto.
- b. Dimensiones (longitud, anchura, altura), en mm, y tolerancias: se definen tres clases: D1, D2 y D3.
- c. Configuración de la pieza (forma y características).
- d. Resistencia a compresión o flexotracción de la pieza, en N/mm<sup>2</sup>, y categoría: I ó II. Características reguladas que pueden estar especificadas, en función de los requisitos exigibles:
  - a. Densidad aparente en seco (para efectuar el cálculo de carga, aislamiento acústico, aislamiento térmico, resistencia al fuego).
  - b. Densidad seca absoluta para el hormigón (en caso de requisitos acústicos).
  - c. Propiedades térmicas.
  - d. Durabilidad: resistencia al hielo/deshielo. En el caso de bloques protegidos completamente frente a la penetración de agua (con revestimiento, muros interiores, etc.) no es necesario hacer referencia a la resistencia al hielo-deshielo.
  - e. Absorción de agua por capilaridad, en g/cm<sup>3</sup> (para elementos exteriores).
  - f. Variación debida a la humedad.
  - g. Permeabilidad al vapor de agua (para elementos exteriores).
  - h. Reacción al fuego (clase).



- i. Resistencia a la adherencia a cortante, en combinación con el mortero, en N/mm<sup>2</sup> (en caso de requisitos estructurales).
  - j. Resistencia a la adherencia a flexión en combinación con el mortero.
- Ensayos:

Se realizarán los ensayos exigidos por la normativa de obligado cumplimiento y, en su caso, por el proyecto o por la dirección facultativa. Ensayos regulados que pueden estar especificados:

Dimensiones y tolerancias. Configuración. Densidad. Planeidad de las superficies de la cara vista. Resistencia mecánica. Variación debido a la humedad. Absorción de agua por capilaridad. Reacción al fuego (generalmente clase A1 sin ensayos). Durabilidad. Propiedades térmicas (es posible establecerlas por ensayo o cálculo). Resistencia a la adherencia (es posible establecerla por ensayo o a partir de valores fijos). Permeabilidad al vapor de agua (es posible establecerla por ensayo o cálculo).

#### **Almacenamiento y manipulación (criterios de uso, conservación y mantenimiento)**

Los bloques se apilarán en superficies planas, limpias, no en contacto con el terreno. Si se reciben empaquetados, el envoltorio no será totalmente hermético.

#### **2.1.4. BLOQUES DE HORMIGÓN CELULAR CURADO EN AUTOCLAVE PARA FÁBRICA DE ALBAÑILERIA**

Bloques de hormigón curados en autoclave (HCA), utilizados en aplicaciones autoportantes y no autoportantes de muros, incluyendo muros simples, tabiques, divisiones, de contención, cimentación y usos generales bajo el nivel del suelo, incluyendo muros para protección frente al fuego, aislamiento térmico, aislamiento acústico y sistemas de chimeneas (excluyendo los conductos de humos de chimeneas). Las piezas están fabricadas a partir de ligantes hidráulicos tales como cemento y/o cal, combinado con materiales finos de naturaleza silíceo, materiales aireantes y agua. Las piezas pueden presentar huecos, sistemas machihembrados y otros dispositivos de ajuste.

#### **Condiciones de suministro y recepción**

- Marcado CE: obligatorio desde el 1 de abril de 2006. Norma de aplicación: UNE EN 771-4:2004/A1 2005. Especificaciones de piezas para fábricas de albañilería. Parte 4. Bloques de hormigón celular curado en autoclave.

Sistemas de evaluación de conformidad: sistema 2+ para bloques de categoría I; sistema 4 para bloques de categoría II.

Identificación: Se comprobará que la identificación del producto recibido se corresponde con las características exigidas por la normativa de obligado cumplimiento y, en su caso, por el proyecto o por la dirección facultativa.

- a. Dimensiones (longitud, anchura, altura), en mm, y tolerancias para usos generales, con morteros de capa fina o ligeros.
- b. Resistencia a compresión de la pieza, en N/mm<sup>2</sup>, no debe ser menor que 1,5 N/mm<sup>2</sup>, y categoría: I (piezas donde la resistencia a compresión declarada tiene una probabilidad de fallo no superior al 5%) ó II (piezas que no cumplen con el nivel de confianza de los elementos de categoría I).
- c. Densidad aparente en seco, en kg/m<sup>3</sup>.

Características reguladas que pueden estar especificadas, en función de los requisitos exigibles:

- a. Propiedades de los materiales relacionados.
- b. Propiedades de las formas relacionadas.
- c. Durabilidad: resistencia al hielo/deshielo.
- d. Uso previsto.
- e. Densidad seca absoluta, en kg/m<sup>3</sup> (cuando proceda, y siempre en caso de requisitos acústicos).
- f. Propiedades térmicas (cuando proceda, y siempre en caso de exigencias térmicas).
- g. Variación debida a la humedad (cuando proceda, y siempre en caso de exigencias estructurales).
- h. Permeabilidad al vapor de agua (cuando proceda, y siempre para elementos exteriores).



- i. Absorción de agua (cuando proceda, y siempre para elementos exteriores con cara vista).
- j. Reacción al fuego (clase) (en elementos con requisitos de resistencia al fuego).
- k. Resistencia a la adherencia a cortante, en combinación con el mortero, en N/mm<sup>2</sup> (en caso de requisitos estructurales).
- l. Resistencia a la adherencia a flexión en combinación con el mortero. (cuando lo requieran las normas nacionales).

- Ensayos:

Se realizarán los ensayos exigidos por la normativa de obligado cumplimiento y, en su caso, por el proyecto o por la dirección facultativa. Ensayos regulados que pueden estar especificados:

Dimensiones. Densidad aparente en seco. Densidad absoluta en seco. Resistencia a compresión. Variación debida a la humedad. Propiedades térmicas (es posible establecerlas por ensayo o cálculo). Resistencia a la adherencia (es posible establecerla por ensayo o a partir de valores fijos). Permeabilidad al vapor de agua (es posible establecerla por ensayo o cálculo). Absorción de agua. Reacción al fuego. Durabilidad.

#### **Almacenamiento y manipulación (criterios de uso, conservación y mantenimiento)**

Los bloques se apilarán en superficies planas, limpias, no en contacto con el terreno.

Si se reciben empaquetados, el envoltorio no será totalmente hermético.

#### **2.1.5. PIEZAS DE PIEDRA ARTIFICIAL PARA FÁBRICA DE ALBAÑILERÍA**

Es un elemento prefabricado, para asemejar a la piedra natural, mediante moldeado o compresión, para fábricas de albañilería. La piedra artificial de fábrica de albañilería, con dimensión mayor  $\square$  650 mm, puede ser portante o no portante.

#### **Condiciones de suministro y recepción**

- Mercado CE:

Obligatorio desde el 1 de abril de 2006. Norma de aplicación: UNE-EN 771-5:2005 y UNE-EN 771-5/A1:2005. Especificaciones de piezas para fábricas de albañilería. Parte 5: Piezas de piedra natural.

Sistemas de evaluación de la conformidad: 2+ para piezas de categoría I y 4 para piezas de categoría II.

Identificación: Se comprobará que la identificación del producto recibido se corresponde con las características exigidas por la normativa de obligado cumplimiento y, en su caso, por el proyecto o por la dirección facultativa.

Características reguladas que pueden estar especificadas, en función de los requisitos exigibles, para armaduras de junta de tendel para uso estructural:

- a. Dimensiones.
- b. Categoría de las tolerancias, D1, D2 o D3
- c. Resistencia a compresión media y categoría de nivel de confianza. Categoría I: piezas con una resistencia declarada con probabilidad de no ser alcanzada inferior al 5%. Categoría II: piezas con una resistencia declarada igual al valor medio obtenido en ensayos, si bien el nivel de confianza puede resultar inferior al 95%.

En función del uso para los cuales el elemento es puesto en el mercado:

- a. Densidad aparente
- b. Densidad absoluta
- c. Variación por humedad
- d. Conductividad térmica
- e. Resistencia al hielo/deshielo

- Distintivos de calidad:

Se comprobará que el producto ostenta los distintivos de calidad exigidos, en su caso, por el proyecto o por la dirección facultativa, que aseguren las características exigidas.

- Ensayos:

Se realizarán los ensayos exigidos por la normativa de obligado cumplimiento y, en su caso, por el proyecto o por la dirección facultativa. Ensayos regulados, según condiciones del mercado CE (normas UNE-EN) que pueden estar especificados:

- a. Dimensiones, ensayos según EN 772-16.
- b. Planeidad de las superficies, ensayos según EN 772-20.
- c. Densidad aparente y absoluta en seco, ensayos según EN 772-13.



- d. Resistencia a compresión (media), ensayos según EN 772-1.
- e. Absorción de agua, ensayos según EN 772-11.
- f. Propiedades térmicas, ensayos según EN 1745.
- g. Permeabilidad al vapor, ensayos según EN 772-11.
- h. Reacción al fuego, ensayos según EN 13501-1.
- i. Variación debida a la humedad, ensayos según EN 772-14.
- j. Resistencia a la adherencia, ensayos según EN 1052-3.

#### 2.1. 6. PIEZAS DE PIEDRA NATURAL PARA FÁBRICA DE ALBAÑILERIA

Es un producto extraído de cantera, transformado en un elemento para fábricas de albañilería, mediante un proceso de manufacturación. La piedra natural de fábrica de albañilería, con espesor igual o superior a 80 mm, puede ser portante o no portante.

Tipos de rocas:

- Rocas ígneas o magmáticas (granito, basalto, ...)
- Rocas sedimentarias (caliza, travertino,...)
- Rocas metamórficas (pizarra, mármol,...)

#### Condiciones de suministro y recepción

- Mercado CE:

Obligatorio desde el 1 de agosto de 2007. Norma de aplicación: UNE-EN 771-6:2006. Especificaciones de piezas para fábricas de albañilería. Parte 6: Piezas de piedra natural. Sistemas de evaluación de la conformidad: 2+ o 4.

Identificación: Se comprobará que la identificación del producto recibido se corresponde con las características exigidas por la normativa de obligado cumplimiento y, en su caso, por el proyecto o por la dirección facultativa.

Características reguladas que pueden estar especificadas, en función de los requisitos exigibles, para armaduras de junta de tendel para uso estructural:

- a. Dimensiones nominales y tolerancias.
- b. Denominación de acuerdo con la Norma EN 12440 (nombre tradicional, familia petrológica, color típico y lugar de origen). El nombre petrológico de acuerdo con la Norma EN 12407.
- c. Resistencia a compresión media y las dimensiones y forma de la probeta ensayada.

En función del uso para los cuales el elemento es puesto en el mercado:

- a. Resistencia a la compresión normalizada.
- b. Resistencia a flexión media.
- c. Resistencia a la adherencia a cortante.
- d. Resistencia a la adherencia a flexión.
- e. Porosidad abierta.
- f. Densidad aparente.
- g. Durabilidad (resistencia al hielo/deshielo).
- h. Propiedades térmicas.

- Distintivos de calidad:

Se comprobará que el producto ostenta los distintivos de calidad exigidos, en su caso, por el proyecto o por la dirección facultativa, que aseguren las características exigidas.

- Ensayos:

Se realizarán los ensayos exigidos por la normativa de obligado cumplimiento y, en su caso, por el proyecto o por la dirección facultativa. Ensayos regulados, según condiciones del mercado CE (normas UNE-EN) que pueden estar especificados:

- a. Dimensiones y tolerancias, ensayos según EN 772-16, EN 772-20 y EN 13373.
- b. Configuración, ensayos según EN 772-16.
- c. Densidad aparente, ensayos según EN 1936.
- d. Resistencia a la compresión, ensayos según EN 772-1.
- e. Resistencia a flexión, ensayos según EN 12372.
- f. Resistencia a la adherencia a flexión, ensayos según EN 1052-2.
- g. Resistencia a la adherencia a cortante, ensayos según EN 1052-3.
- h. Porosidad abierta, ensayos según EN 1936.
- i. Absorción de agua por capilaridad, ensayos según EN 772-11.
- j. Resistencia al hielo/deshielo, ensayos según EN 12371.





k. Propiedades térmicas, ensayos según EN 1745.

l. Reacción al fuego, ensayos según EN 13501.

### 2.2.1. LLAVES, AMARRES, COLGADORES, MÉNSULAS Y ÁNGULOS

Elementos para conectar fábricas de albañilería entre sí o para conectar fábricas de albañilería a otras partes de la obra y construcción, incluyendo muros, suelos, vigas y columnas.

#### Condiciones de suministro y recepción

- Marcado CE:

Obligatorio desde el 1 de febrero de 2005. Norma de aplicación: UNE-EN 845-1:2005. Especificaciones de componentes auxiliares para fábricas de albañilería. Parte 1: Llaves, amarres, colgadores, ménsulas y ángulos.

Sistemas de evaluación de la conformidad: 3.

Identificación: Se comprobará que la identificación del producto recibido se corresponde con las características exigidas por la normativa de obligado cumplimiento y, en su caso, por el proyecto o por la dirección facultativa.

Características reguladas que pueden estar especificadas en función del tipo de elemento, según la tabla 1 de la cita norma:

- a. Referencia del material/revestimiento (1 ó 2).
- b. Dimensiones
- c. Capacidad de carga a tracción
- d. Capacidad de carga a compresión
- e. Capacidad de carga a cortante
- f. Capacidad de carga vertical
- g. Simetría o asimetría del componente
- h. Tolerancia a la pendiente del componente
- i. Tolerancia a movimiento y rango máximo
- j. Diseño del componente para evitar el paso del agua a través de la cámara
- k. Fuerza compresiva y tipos de piezas de fábrica y morteros, tamaño, número y situación de las fijaciones y cualquier instrucción de instalación o montaje
- l. Identidad del producto
- m. Mínimo grosor de la junta de mortero (cuando corresponda)
- n. Especificación de dispositivos de fijación no suministrados por el fabricante y no empacquetado con el producto

- Distintivos de calidad:

Se comprobará que el producto ostenta los distintivos de calidad exigidos, en su caso, por el proyecto o por la dirección facultativa, que aseguren las características exigidas.

- Ensayos:

Se realizarán los ensayos exigidos por la normativa de obligado cumplimiento y, en su caso, por el proyecto o por la dirección facultativa. Ensayos regulados que pueden estar especificados:

Propiedades del material

- a. Dimensiones y desviaciones.
- b. Capacidad de carga a tracción, ensayos según EN 846-4, EN 846-5 y EN 846-6.
- c. Capacidad de carga a compresión, ensayos según EN 846-5 y EN 846-6.
- d. Capacidad de carga a cortante, ensayos según EN 846-7.
- e. Capacidad de carga de acuerdo al tipo de producto, ensayos según EN 846-8 y EN 846-10.
- f. Desplazamiento/deformación (cuando corresponda) de 1 mm ó 2 mm, especificada de acuerdo con el tipo de producto a un tercio del valor declarado de capacidad de carga media, ensayos según EN 846-4, EN 846-5, EN 846-6 y EN 846-8.

### 2.2.3. ARMADURAS DE TENDEL

Armaduras de tendel para su colocación en fábrica de albañilería para uso estructural y no estructural.

Pueden ser:

- Malla de alambre soldado, formada por alambres longitudinales soldados a alambres transversales o a un alambre continuo diagonal





- Malla de alambre anudado, enroscando un alambre alrededor de un alambre longitudinal
- Malla de metal expandido, formada al expandir una malla de acero, en la que se han practicado unos cortes previamente.

Los materiales de la armadura pueden ser: acero inoxidable, alambre de acero zincado, banda de acero, con los correspondientes revestimientos de protección.

Para uso no estructural es válida cualquier tipo de malla, pero para uso estructural han utilizarse mallas de alambre soldado, con un tamaño mínimo de los alambres de 3 mm.

#### Condiciones de suministro y recepción

- Marcado CE:

Obligatorio desde el 1 de febrero de 2005. Norma de aplicación: UNE-EN 845-3:2006. Especificaciones de componentes auxiliares para fábricas de albañilería. Parte 3: Armaduras de junta de tendel de mallas de acero.

Sistemas de evaluación de la conformidad: 3.

Identificación: Se comprobará que la identificación del producto recibido se corresponde con las características exigidas por la normativa de obligado cumplimiento y, en su caso, por el proyecto o por la dirección facultativa.

Características reguladas que pueden estar especificadas, en función de los requisitos exigibles, para armaduras de junta de tendel para uso estructural:

- Referencia del material/revestimiento.
- Clase de ductilidad, alta, normal o baja.
- Resistencia al corte de las soldaduras.
- Configuración, dimensiones y tolerancias
- Límite elástico característico de las alambres longitudinales y transversales en  $N/mm^2$
- Longitud de solape y adhesión

Características reguladas que pueden estar especificadas, en función de los requisitos exigibles, para armaduras de junta de tendel para uso no estructural:

- Referencia del material/revestimiento.
- Configuración, dimensiones y tolerancias
- Límite elástico característico de las alambres y bandas de acero en  $N/mm^2$
- Longitud de solape y adhesión

- Distintivos de calidad:

Se comprobará que el producto ostenta los distintivos de calidad exigidos, en su caso, por el proyecto o por la dirección facultativa, que aseguren las características exigidas.

- Ensayos:

Se realizarán los ensayos exigidos por la normativa de obligado cumplimiento y, en su caso, por el proyecto o por la dirección facultativa. Ensayos regulados, según condiciones del mercado CE (normas UNE-EN) que pueden estar especificados:

- Dimensiones y tolerancias.
- Límite elástico característico y ductilidad de los alambres longitudinales, ensayos según EN 10002 e ISO 10606.
- Límite elástico característico y ductilidad de los alambres transversales, ensayos según EN 10002 e ISO 10606.
- Resistencia a corte de las soldaduras, ensayos según EN 846-2.
- Adhesión, ensayos según EN 846-3.

### 3. PRODUCTOS AISLANTES TÉRMICOS PARA APLICACIONES EN LA EDIFICACIÓN

Productos manufacturados y norma de aplicación:

- Lana mineral (MW). UNE EN 13162:2002.
- Poliestireno expandido (EPS). UNE EN 13163:2002.
- Poliestireno extruído (XPS). UNE EN 13164:2002.
- Espuma rígida de poliuretano (PUR). UNE EN 13165:2002.
- Espuma fenólica (PF). UNE EN 13166:2002.
- Vidrio celular (CG). UNE EN 13167:2002.
- Lana de madera (WW). UNE EN 13168:2002.
- Perlita expandida (EPB). UNE EN 13169:2002.
- Corcho expandido (ICB). UNE EN 13170:2002.



- Fibra de madera (WF). UNE EN 13171:2002.

Para la recepción de esta familia de productos es aplicable la exigencia del sistema del marcado CE, con el sistema de evaluación de la conformidad correspondiente en función del uso:

- Sistema 3: para cualquier uso.

- Sistema 1, 3 y 4: cuando su uso esté sujeto a reglamentaciones sobre reacción al fuego, de acuerdo con lo siguiente:

Clase (A1, A2, B, C)\*: sistema 1.

Clase (A1, A2, B, C)\*\*, D, E: sistema 3.

Clase (A1a E)\*\*\*, F: sistema 4.

\*\*\* Productos o materiales para los que una etapa claramente identificable en el proceso de producción supone una mejora en la clasificación de reacción al fuego (por ejemplo la adición de retardadores de ignición o la limitación de material orgánico).

\*\*\* Productos o materiales no cubiertos por la nota (\*).

\*\*\* Productos o materiales que no necesitan someterse a ensayo de reacción al fuego (por ejemplo productos o materiales de la clase A1 con arreglo a la decisión 96/603/CE, una vez enmendada).

Además, para estos productos es de aplicación el apartado 4, de la Sección HE-1 Limitación de la demanda energética, del Documento Básico DB-HE Ahorro de Energía del Código Técnico de la Edificación, en el que especifica que:

"4.3 Control de recepción en obra de productos:

1. En el Pliego de condiciones del proyecto se indicarán las condiciones particulares de control para la recepción de los productos que forman los cerramientos y particiones interiores de la envolvente térmica, incluyendo los ensayos necesarios para comprobar que los mismos reúnen las características exigidas en los apartados anteriores.

2. Debe comprobarse que los productos recibidos:

a) corresponden a los especificados en el Pliego de condiciones del proyecto;

b) disponen de la documentación exigida;

c) están caracterizados por las propiedades exigidas;

d) han sido ensayados, cuando así se establezca en el Pliego de condiciones o lo determine el director de la ejecución de la obra con el visto bueno de la dirección facultativa, con la frecuencia establecida.

3. En el control se seguirán los criterios indicados en el artículo 7.2 de la Parte I del CTE".

### **3.1. PRODUCTOS MANUFACTURADOS DE LANA MINERAL (MW)**

Productos manufacturados de lana mineral, con o sin revestimiento, que se utilizan para el aislamiento térmico de los edificios. Los productos se fabrican en forma de fieltros, mantas, paneles o planchas.

- Mercado CE: obligatorio desde el 13 de mayo de 2003. Norma de aplicación: UNE EN 13162:2002. Productos aislantes térmicos para aplicaciones en la edificación. Productos manufacturados de lana mineral (MW). Sistemas de evaluación de la conformidad: 1, 3 ó 4.

Identificación: Se comprobará que la identificación del producto recibido se corresponde con las características exigidas por la normativa de obligado cumplimiento y, en su caso, por el proyecto o por la dirección facultativa.

a. Reacción al fuego: Euroclase.

b. Conductividad térmica (W/mK).

c. Resistencia térmica (m<sup>2</sup>K/W).

d. Espesor (mm).

e. Código de designación del producto:

Abreviación de la lana mineral: MW.

Norma del producto: EN 13162.

Tolerancia sobre el espesor: Ti.

Estabilidad dimensional a una temperatura especificada: DS(T+).

Estabilidad dimensional a una temperatura y a un grado de humedad del aire especificados: DS(TH).

Carga de compresión o resistencia a la compresión: CS(10/Y)i.

Resistencia a la tracción perpendicular a la superficie: Tri.

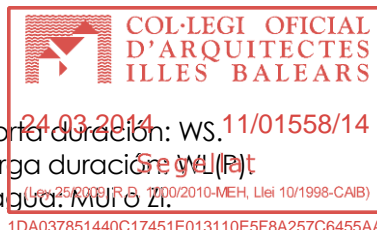

Carga puntual: PL(5)i.

Absorción de agua en caso de inmersión de corta duración: WS.

Absorción de agua en caso de inmersión de larga duración: SWL(P)

Factor de resistencia de difusión del vapor de agua:  $\mu$  o  $\mu_{Zi}$ .

Rigidez dinámica: SDi.

Compresibilidad: CPi.

Deformación en presencia de una carga de compresión: CC(i1/i2/y)Sc.

Coefficiente de absorción del ruido práctico: APi.

Coefficiente de absorción del ruido ponderado: AWi.

En el código de designación se incluirá la información anterior, excepto cuando no existan requisitos para las propiedades.

- Ensayos:

Resistencia térmica y conductividad térmica. Longitud y anchura. Espesor. Rectangularidad. Planeidad. Estabilidad dimensional. Resistencia a la tracción paralela a las caras. Reacción al fuego. Estabilidad dimensional a temperatura específica. Estabilidad dimensional a temperatura y humedad específicas. Tensión o resistencia a compresión. Resistencia a la tracción perpendicular a las caras. Carga puntual. Fluencia a compresión. Absorción de agua a corto plazo. Absorción de agua a largo plazo. Transmisión de vapor de agua. Rigidez dinámica. Reducción de espesor a largo plazo. Absorción acústica. Resistencia al flujo de aire. Emisión de sustancias peligrosas.

### 3.2. PRODUCTOS MANUFACTURADOS DE POLIESTIRENO EXPANDIDO (EPS)

Productos manufacturados de poliestireno expandido, con o sin revestimiento, que se utilizan para el aislamiento térmico de los edificios. Los productos se fabrican en forma de planchas, rollos u otros artículos preformados.

- Marcado CE: Obligatorio desde el 13 de mayo de 2003. Norma de aplicación: UNE EN 13163:2002. Productos aislantes térmicos para aplicaciones en la edificación. Productos manufacturados de poliestireno expandido (EPS). Especificación. Sistemas de evaluación de la conformidad: 1, 3 ó 4.

Identificación: Se comprobará que la identificación del producto recibido se corresponde con las características exigidas por la normativa de obligado cumplimiento y, en su caso, por el proyecto o por la dirección facultativa.

- Reacción al fuego.
- Conductividad térmica (W/mK).
- Resistencia térmica ( $m^2K/W$ ).
- Espesor (mm).
- Código de designación del producto:

Abreviación del poliestireno expandido: EPS.

Norma del producto: EN 13163.

Tolerancia en espesor: Ti.

Tolerancia de longitud: Li.

Tolerancia de anchura: Wi.

Tolerancia de rectangularidad: Si.

Tolerancia de Planeidad: Pi.

Estabilidad dimensional a una temperatura y humedad específicas: DS(TH)i.

Resistencia a flexión BSi.

Tensión de compresión al 10% de deformación: CS(10)i.

Estabilidad dimensional en condiciones de laboratorio: DS(N)i.

Deformación bajo condiciones específicas de carga a compresión y temperatura: DLT(i)5.

Resistencia a la tracción perpendicular a las caras: TRi.

Fluencia a compresión CC(i,y)x.

Absorción de agua a largo plazo: WL(T)i.

Absorción de agua por difusión: WD(V)i.

Factor de resistencia a la difusión de vapor agua: MU.

Rigidez dinámica: SDi.

Compresibilidad: CPi



En el código de designación se incluirá la información anterior, excepto cuando no existan requisitos para las propiedades.

- Ensayos:

Resistencia térmica y conductividad térmica. Longitud y anchura. Espesor. Rectangularidad. Planeidad. Estabilidad dimensional bajo condiciones normales de laboratorio. Estabilidad dimensional bajo condiciones específicas de temperatura y humedad. Resistencia a flexión. Reacción al fuego. Estabilidad dimensional a temperatura y humedad específicas. Deformación bajo condiciones de carga de compresión y temperatura. Tensión de compresión al 10% de deformación. Resistencia a la tracción perpendicular a las caras. Fluencia a compresión. Absorción de agua a largo plazo por inmersión. Absorción de agua a largo plazo por difusión. Resistencia a la congelación-descongelación. Transmisión de vapor. Rigidez dinámica. Reducción de espesor a largo plazo. Densidad aparente. Emisión de sustancias peligrosas.

### 3.3. PRODUCTOS MANUFACTURADOS DE POLIESTIRENO EXTRUIDO (XPS)

Productos manufacturados de espuma poliestireno extruido, con o sin revestimiento o recubrimiento, que se utilizan para el aislamiento térmico de los edificios. Los productos se fabrican en forma de planchas, las cuales también son disponibles con cantos especiales y tratamiento de la superficie (machihembrado, media madera, etc.).

- Mercado CE: Obligatorio desde el 13 de mayo de 2003. Norma de aplicación: UNE EN 13164:2002. Productos aislantes térmicos para aplicaciones en la edificación. Productos manufacturados de poliestireno extruido (XPS). Especificación. Sistemas de evaluación de la conformidad: 1, 3 ó 4.

Identificación: Se comprobará que la identificación del producto recibido se corresponde con las características exigidas por la normativa de obligado cumplimiento y, en su caso, por el proyecto o por la dirección facultativa.

- Reacción al fuego.
- Conductividad térmica (W/mK).
- Resistencia térmica (m<sup>2</sup>K/W).
- Espesor (mm).
- Código de designación del producto:

Abreviación del poliestireno extruido: XPS.

Norma del producto: EN 13164.

Tolerancia en espesor: Ti.

Tensión de compresión o Resistencia a compresión CS (10/Y)i.

Estabilidad dimensional a temperatura específica DS (T+).

Estabilidad dimensional a temperatura y humedad específicas: DS(TH).

Resistencia a la tracción perpendicular a las caras TRI.

Fluencia a compresión CC(i1,i2,y)σc.

Carga puntual: PL(5)i.

Absorción de agua a largo plazo por inmersión: WL(T)i.

Absorción de agua a largo plazo por difusión: WD(V)i.

Transmisión de vapor de agua.

Resistencia a ciclos de congelación-deshielo: FTi.

En el código de designación se incluirá la información anterior, excepto cuando no existan requisitos para las propiedades.

- Ensayos:

Resistencia térmica y conductividad térmica. Longitud y anchura. Espesor. Rectangularidad. Planeidad. Estabilidad dimensional bajo condiciones específicas de temperatura y humedad. Tensión de compresión o Resistencia a compresión. Reacción al fuego. Estabilidad dimensional a temperatura específica. Estabilidad dimensional a temperatura y humedad específicas. Deformación bajo condiciones de carga de compresión y temperatura. Tracción perpendicular a las caras. Fluencia a compresión. Carga puntual Absorción de agua a largo plazo por inmersión. Absorción de agua a largo plazo por difusión. Resistencia a ciclos de congelación-descongelación. Propiedades de transmisión de vapor de agua. Emisión de sustancias peligrosas.

### 3.4. PRODUCTOS MANUFACTURADOS DE ESPUMA RÍGIDA DE POLIURETANO (PUR)

Productos manufacturados de espuma rígida de poliuretano, con o sin caras rígidas o flexibles o revestimientos y con o sin refuerzo integral, que se utilizan para el aislamiento térmico de los edificios. El poliuretano (PUR) también incluye el polisocianurato (PIR).

- Mercado CE: Obligatorio desde el 13 de mayo de 2003. Norma de aplicación: UNE EN 13165:2002. Productos aislantes térmicos para aplicaciones en la edificación. Productos manufacturados de espuma rígida de poliuretano (PUR). Especificación. Sistemas de evaluación de la conformidad: 1, 3 ó 4.

Identificación: Se comprobará que la identificación del producto recibido se corresponde con las características exigidas por la normativa de obligado cumplimiento y, en su caso, por el proyecto o por la dirección facultativa.

- Reacción al fuego.
- Conductividad térmica (W/mK).
- Resistencia térmica (m<sup>2</sup>K/W).
- Espesor (mm).
- Código de designación del producto:

Abreviación de la espuma rígida de poliuretano: PUR

Norma del producto: EN 13165.

Tolerancia en espesor: Ti.

Estabilidad dimensional a temperatura específica: DS (TH)i

Comportamiento bajo carga y temperatura: DLT(i)5.

Tensión o resistencia a compresión: CS (10/Y)i.

Fluencia a compresión: CC(i1,i2,y)σc.

Resistencia a la tracción perpendicular a las caras: TRI.

Planeidad después de mojado por una cara: FWi.

Absorción de agua a largo plazo: WL(T)i.

Transmisión a largo plazo: MU o Zi.

Coefficiente práctico de absorción acústica: APi.

Coefficiente ponderado de absorción acústica: AWi.

En el código de designación se incluirá la información anterior, excepto cuando no existan requisitos para las propiedades.

- Ensayos:

Resistencia térmica y conductividad térmica. Longitud y anchura. Espesor. Rectangularidad. Planeidad.

Estabilidad dimensional bajo condiciones específicas de temperatura y humedad. Tensión de compresión o resistencia a compresión. Reacción al fuego. Deformación bajo condiciones específicas de compresión y temperatura. Resistencia a la tracción perpendicular a las caras. Fluencia a compresión. Absorción de agua. Planeidad después de mojado por una cara. Transmisión de vapor de agua. Absorción acústica.

Emisión de sustancias peligrosas. Contenido en celdas cerradas.

### 3.5. PRODUCTOS MANUFACTURADOS DE ESPUMA FENÓLICA (PF)

Productos manufacturados de espuma fenólica, con o sin revestimiento, que se utilizan para el aislamiento térmico de los edificios. Los productos se fabrican en forma de planchas y laminados.

- Mercado CE: Obligatorio desde el 13 de mayo de 2003. Norma de aplicación: UNE EN 13166:2002. Productos aislantes térmicos para aplicaciones en la edificación. Productos manufacturados de espuma fenólica (PF). Especificación. Sistemas de evaluación de la conformidad: 1, 3 ó 4.

Identificación: Se comprobará que la identificación del producto recibido se corresponde con las características exigidas por la normativa de obligado cumplimiento y, en su caso, por el proyecto o por la dirección facultativa.

- Reacción al fuego.
- Conductividad térmica (W/mK).
- Resistencia térmica (m<sup>2</sup>K/W).
- Espesor (mm).
- Código de designación del producto:

Abreviación de la espuma fenólica: PF.





Norma del producto: EN 13166.

Tolerancia en espesor:  $T_i$ .

Estabilidad dimensional a temperatura específica: DS (T+).

Estabilidad dimensional a temperatura y humedad específicas: DS (TH).

Estabilidad dimensional a  $-20^{\circ}\text{C}$ : DS (T-).

Resistencia a compresión: CS (Y) $_i$ .

Resistencia a tracción perpendicular a las caras TRI.

Fluencia a compresión CC( $i_1, i_2, y$ ) $\sigma_c$ .

Absorción de agua a corto plazo: WSi.

Absorción de agua a largo plazo: WL(P) $_i$ .

Transmisión de vapor de agua: MU o Z.

Densidad aparente: DA.

Contenido de células cerradas: CVER

En el código de designación se incluirá la información anterior, excepto cuando no existan requisitos para las propiedades.

- Ensayos:

Resistencia térmica y conductividad térmica. Longitud y anchura. Espesor. Rectangularidad. Planeidad.

Estabilidad dimensional bajo condiciones constantes de laboratorio. Estabilidad dimensional bajo condiciones específicas de temperatura y humedad. Comportamiento a flexión. Reacción al fuego. Estabilidad dimensional a temperatura específica. Estabilidad dimensional bajo temperatura y humedad específicas. Estabilidad dimensional a  $-20^{\circ}\text{C}$ . Resistencia a compresión. Resistencia a la tracción perpendicular a las caras. Carga puntual. Fluencia a compresión. Absorción de agua a corto plazo. Absorción de agua a largo plazo. Transmisión de vapor de agua. Densidad aparente. Contenido de células cerradas. Emisión de sustancias peligrosas.

### 3.6. PRODUCTOS MANUFACTURADOS DE VIDRIO CELULAR (CG)

Productos manufacturados de vidrio celular, con o sin revestimiento, que se utilizan para el aislamiento térmico de los edificios. Los productos se fabrican en forma de planchas.

- Mercado CE: Obligatorio desde el 13 de mayo de 2003. Norma de aplicación: UNE EN 13167:2002. Productos aislantes térmicos para aplicaciones en la edificación. Productos manufacturados de vidrio celular (CG). Especificación. Sistemas de evaluación de la conformidad: 1, 3 ó 4.

Identificación: Se comprobará que la identificación del producto recibido se corresponde con las características exigidas por la normativa de obligado cumplimiento y, en su caso, por el proyecto o por la dirección facultativa.

- Reacción al fuego.
- Conductividad térmica (W/mK).
- Resistencia térmica ( $\text{m}^2\text{K/W}$ ).
- Espesor (mm).
- Código de designación del producto:

Abreviación del vidrio celular: CG

Norma del producto: EN 13167.

Tolerancia en espesor:  $T_i$ .

Estabilidad dimensional a temperatura específica DS (T+).

Estabilidad dimensional a temperatura y humedad específicas: DS(TH).

Tensión o resistencia a compresión: CS (Y) $_i$ .

Resistencia a flexión: BSi.

Resistencia a tracción paralela a las caras: TPi.

Resistencia a tracción perpendicular a las caras: TRI.

Carga puntual: PL(P) $_i$ .

Absorción de agua a corto plazo: WSi.

Absorción de agua a largo plazo: WL(P) $_i$ .

Transmisión de vapor de agua: MU o Z.

Fluencia a compresión: CC( $i_1, i_2, y$ ) $\sigma_c$ .

Coefficiente práctico de absorción acústica: APi.

Coefficiente ponderado de absorción acústica: AWi.





En el código de designación se incluirá la información anterior, excepto cuando no existan requisitos para las propiedades.

- Ensayos:

Resistencia térmica y conductividad térmica. Longitud y anchura. Espesor. Rectangularidad. Planeidad.

Estabilidad dimensional bajo condiciones constantes y normales de laboratorio. Carga puntual. Reacción al fuego. Estabilidad dimensional a temperatura específica. Estabilidad dimensional en condiciones de temperatura y humedad específicas. Tensión o resistencia a compresión. Resistencia a flexión. Resistencia a tracción paralela a las caras. Resistencia a tracción perpendicular a las caras. Fluencia a compresión. Absorción de agua. Transmisión de vapor de agua. Absorción acústica. Emisión de sustancias peligrosas.

### 3.7. PRODUCTOS MANUFACTURADOS DE LANA DE MADERA (WW)

Productos manufacturados de lana de madera mineral, con o sin revestimiento, que se utilizan para el aislamiento térmico de los edificios. Los productos se fabrican en forma de paneles o planchas.

- Mercado CE: Obligatorio desde el 13 de mayo de 2003. Norma de aplicación: UNE EN 13168:2002. Productos aislantes térmicos para aplicaciones en la edificación. Productos manufacturados de lana de madera (WW). Especificación. Sistemas de evaluación de la conformidad: 1, 3 ó 4.

Identificación: Se comprobará que la identificación del producto recibido se corresponde con las características exigidas por la normativa de obligado cumplimiento y, en su caso, por el proyecto o por la dirección facultativa.

- a. Reacción al fuego.
- b. Conductividad térmica (W/mK).
- c. Resistencia térmica (m<sup>2</sup>K/W).
- d. Espesor (mm).
- e. Código de designación del producto:

Abreviación de la lana de madera: WW ó WW-C.

Norma del producto: EN 13168.

Tolerancia en longitud: Li.

Tolerancia en anchura: Wi.

Tolerancia en espesor: Ti.

Tolerancia en rectangularidad: Si.

Tolerancia en planeidad: Pi.

Tensión o resistencia a compresión CS (Y)i

Resistencia a flexión: BS+.

Contenido en cloruros: Cli.

Estabilidad dimensional a temperatura y humedad específicas: DS(TH).

Estabilidad dimensional en condiciones de carga específicas: DS(L).

Carga puntual: PL(2).

Absorción de agua a corto plazo: WSi.

Resistencia a tracción perpendicular a las caras: TRi.

Transmisión de vapor de agua: MU o Z.

Fluencia a compresión: CC(i1,i2,y)σc.

Coefficiente práctico de absorción acústica: APi.

Coefficiente ponderado de absorción acústica: AWi.

En el código de designación se incluirá la información anterior, excepto cuando no existan requisitos para las propiedades.

- Ensayos:

Resistencia térmica y conductividad térmica. Longitud y anchura. Espesor. Rectangularidad. Planeidad.

Tensión o resistencia a compresión. Densidad, densidad superficial. Contenido en cloruros. Estabilidad dimensional en condiciones de temperatura y humedad específicas. Resistencia a tracción paralela a las caras. Reacción al fuego. Estabilidad dimensional en condiciones de presión y humedad específicas. Carga puntual. Resistencia a flexión. Transmisión de vapor de agua. Absorción de agua a corto plazo. Fluencia a compresión.

Absorción acústica. Emisión de sustancias peligrosas. Resistencia a la carga. Resistencia al choque.

### 3.8. PRODUCTOS MANUFACTURADOS DE PERLITA EXPANDIDA (EPB)

Productos manufacturados de perlita expandida, con o sin revestimiento o recubrimiento, que se utilizan para el aislamiento térmico de los edificios. Los productos se fabrican en forma de planchas o aislamiento multicapa.

- Mercado CE: Obligatorio desde el 13 de mayo de 2003. Norma de aplicación: UNE EN 13169:2002. Productos aislantes térmicos para aplicaciones en la edificación. Productos manufacturados de perlita expandida (EPB). Especificación. Sistemas de evaluación de la conformidad: 1, 3 ó 4.

Identificación: Se comprobará que la identificación del producto recibido se corresponde con las características exigidas por la normativa de obligado cumplimiento y, en su caso, por el proyecto o por la dirección facultativa.

- Reacción al fuego.
- Conductividad térmica (W/mK).
- Resistencia térmica (m<sup>2</sup>K/W).
- Espesor (mm).
- Código de designación del producto:

Abreviación de panel de perlita expandida: EPB.

Norma del producto: EN 13169.

Resistencia a flexión: BS.

Estabilidad dimensional a temperatura y humedad específicas: DS(H).

Estabilidad dimensional a temperatura y humedad específicas: DS(T+50).

Tensión o resistencia a compresión CS (10\Y)i.

Deformación bajo carga y temperatura: DLT(i)5.

Resistencia a tracción perpendicular a las caras: TR.

Absorción de agua a corto plazo por inmersión parcial: WS.

Absorción de agua a corto plazo por inmersión total: WS(T)i.

Resistencia a flexión a luz constante: BS(250)i.

Carga puntual: PL(2)i.

Fluencia a compresión: CC(i1,i2,y)σc.

Transmisión de vapor de agua: MU o Z.

En el código de designación se incluirá la información anterior, excepto cuando no existan requisitos para las propiedades.

- Ensayos:

Resistencia térmica y conductividad térmica. Longitud y anchura. Espesor. Rectangularidad. Planeidad. Resistencia a flexión. Estabilidad dimensional en condiciones de temperatura y humedad específicas. Reacción al fuego. Estabilidad dimensional a temperatura y humedad específicas. Tensión o resistencia a compresión. Deformación bajo condiciones específicas de carga y temperatura. Tracción perpendicular a las caras. Absorción de agua a corto plazo por inmersión parcial. Absorción de agua a corto plazo por inmersión total. Resistencia a flexión a luz constante. Carga puntual. Fluencia a compresión. Transmisión de vapor de agua. Emisión de sustancias peligrosas.

### 3.9. PRODUCTOS MANUFACTURADOS DE CORCHO EXPANDIDO (ICB)

Productos manufacturados de corcho expandido, con o sin revestimiento o recubrimiento, que se utilizan para el aislamiento térmico de los edificios. Los productos se fabrican con granulado de corcho que se aglomera sin aglutinantes adicionales y que se suministran en forma de planchas sin recubrimientos.

- Mercado CE: Obligatorio desde el 13 de mayo de 2003. Norma de aplicación: UNE EN 13170:2002. Productos aislantes térmicos para aplicaciones en la edificación. Productos manufacturados de corcho expandido (ICB). Especificación. Sistemas de evaluación de la conformidad: 1, 3 ó 4.

Identificación: Se comprobará que la identificación del producto recibido se corresponde con las características exigidas por la normativa de obligado cumplimiento y, en su caso, por el proyecto o por la dirección facultativa.

- Reacción al fuego.
- Conductividad térmica (W/mK).



- c. Resistencia térmica ( $m^2K/W$ ).
- d. Espesor (mm).
- e. Código de designación del producto:
  - Abreviación del corcho expandido: ICB.
  - Norma del producto: EN 13170.
  - Tolerancia en espesor:  $T_i$ .
  - Estabilidad dimensional a temperatura específica:  $DS(T+)$ .
  - Estabilidad dimensional a temperatura y humedad específicas:  $DS(TH)$ .
  - Tensión de compresión para una deformación del 10%:  $CS(10)$ .
  - Resistencia a tracción perpendicular a las caras:  $TR_i$ .
  - Carga puntual:  $PL(P)_i$ .
  - Fluencia a compresión:  $CC(i1,i2,y)\sigma_c$
  - Absorción de agua a corto plazo:  $WS$ .
  - Transmisión de vapor de agua:  $Z_i$ .
  - Rigidez dinámica:  $SD_i$ .
  - Compresibilidad:  $CP_i$ .
  - Coeficiente práctico de absorción acústica:  $API$ .
  - Coeficiente ponderado de absorción acústica:  $AW_i$ .
  - Resistencia al flujo de aire:  $AF$ .

En el código de designación se incluirá la información anterior, excepto cuando no existan requisitos para las propiedades.

- Ensayos:

Resistencia térmica y conductividad térmica. Longitud y anchura. Espesor. Rectangularidad. Planeidad.

Estabilidad dimensional bajo condiciones normales de laboratorio. Estabilidad dimensional en condiciones específicas de temperatura y humedad. Comportamiento a flexión. Reacción al fuego. Contenido de humedad. Densidad aparente.

Estabilidad dimensional a temperatura específica. Estabilidad dimensional a temperatura y humedad específicas. Deformación bajo carga de compresión. Esfuerzo de compresión al 10% de deformación. Tracción perpendicular a las caras. Carga puntual. Fluencia a compresión. Resistencia a cortante. Absorción de agua. Transmisión de vapor de agua. Rigidez dinámica. Espesor. Reducción de espesor a largo plazo. Absorción acústica. Resistencia al flujo de aire. Emisión de sustancias peligrosas.

### **3.10. PRODUCTOS MANUFACTURADOS DE FIBRA DE MADERA (WF)**

Productos manufacturados de fibra de madera, con o sin revestimiento o recubrimiento, que se utilizan para el aislamiento térmico de los edificios. Los productos se fabrican en forma de rollos, mantas, fieltros, planchas o paneles.

- Marcado CE: Obligatorio desde el 13 de mayo de 2003. Norma de aplicación: UNE EN 13171:2002. Productos aislantes térmicos para aplicaciones en la edificación. Productos manufacturados de fibra de madera (WF). Especificación. Sistemas de evaluación de la conformidad: 1, 3 ó 4.

Identificación: Se comprobará que la identificación del producto recibido se corresponde con las características exigidas por la normativa de obligado cumplimiento y, en su caso, por el proyecto o por la dirección facultativa.

- a. Reacción al fuego.
- b. Conductividad térmica ( $W/mK$ ).
- c. Resistencia térmica ( $m^2K/W$ ).
- d. Espesor (mm).
- e. Código de identificación del producto.

Abreviación de la fibra de madera: WF.

Norma del producto: EN 13171.

Tolerancia en espesor:  $T_i$ .

Estabilidad dimensional a temperatura específica:  $DS(T+)$ .

Estabilidad dimensional a temperatura y humedad específicas:  $DS(TH)$ .

Tensión o resistencia a compresión:  $CS(10\%)_i$ .

Resistencia a tracción perpendicular a las caras:  $TR_i$ .

Fluencia a compresión:  $CC(i1,i2,y)\sigma_c$ .



Absorción de agua a largo plazo: WSi.

Transmisión de vapor de agua: Zi.

Rigidez dinámica: SDi.

Compresibilidad: CPi.

Coefficiente práctico de absorción acústica: APi. DA037851440C17451E013110E5F8A257C6455AA

Coefficiente ponderado de absorción acústica: AWi.

Resistencia al flujo de aire: AF.

En el código de designación se incluirá la información anterior, excepto cuando no existan requisitos para las propiedades.

- Ensayos:

Resistencia térmica y conductividad térmica. Longitud y anchura. Espesor. Rectangularidad. Planeidad. Estabilidad dimensional. Tracción perpendicular a las caras. Carga puntual. Fluencia a compresión. Absorción de agua. Transmisión de vapor de agua. Rigidez dinámica. Espesor. Reducción de espesor a largo plazo. Absorción acústica. Resistencia al flujo de aire. Densidad aparente. Emisión de sustancias peligrosas.

#### **4.1. LÁMINAS FLEXIBLES PARA LA IMPERMEABILIZACIÓN**

##### **4.1.1. LÁMINAS BITUMINOSAS CON ARMADURA PARA IMPERMEABILIZACIÓN DE CUBIERTAS**

Láminas flexibles bituminosas con armadura, cuyo uso previsto es la impermeabilización de cubiertas. Incluye láminas utilizadas como última capa, capas intermedias y capas inferiores. No incluye las láminas bituminosas con armadura utilizadas como laminas inferiores en cubiertas con elementos discontinuos.

Como sistema de impermeabilización se entiende el conjunto de una o más capas de láminas para la impermeabilización de cubiertas, colocadas y unidas, que tienen unas determinadas características de comportamiento lo que permite considerarlo como un todo.

##### **Condiciones de suministro y recepción**

- Marcado CE: obligatorio desde el 1 de septiembre de 2006. Norma de aplicación: UNE-EN 13707:2005. Láminas flexibles para la impermeabilización. Láminas bituminosas con armadura para impermeabilización de cubiertas. Definiciones y características.

Sistemas de evaluación de la conformidad: 1 ó 2+, y en su caso, 3 ó 4 para las características de reacción al fuego y/o comportamiento a un fuego externo en función del uso previsto y nivel o clase:

Impermeabilización de cubiertas sujetas a reacción al fuego:

- Clase (A1, A2, B, C)\*: sistema 1.
- Clase (A1, A2, B, C)\*\*, D, E: sistema 3.
- Clase F: sistema 4.

Comportamiento de la impermeabilización de cubiertas sujetas a un fuego externo:

- pr EN 13501-5 para productos que requieren ensayo sistema 3.
- Productos Clase F<sub>ROOF</sub>: sistema 4.

Impermeabilización de cubiertas: sistema 2+ (por el requisito de estanquidad).

\* Productos o materiales para los que una etapa claramente identificable en el proceso de producción supone una mejora en la clasificación de reacción al fuego (por ejemplo la adición de retardadores de fuego o la limitación de material orgánico).

\*\* Productos o materiales no contemplados por la nota (\*).

Identificación: Se comprobará que la identificación del producto recibido se corresponde con las características exigidas por la normativa de obligado cumplimiento y, en su caso, por el proyecto o por la dirección facultativa.

- a. Anchura y longitud.
- b. Espesor o masa.
- c. Sustancias peligrosas y/o salud y seguridad y salud.

Características reguladas que pueden estar especificadas en función de los requisitos exigibles, relacionadas con los sistemas de impermeabilización siguientes:

- Sistemas multicapa sin protección superficial permanente.
- Láminas para aplicaciones monocapa.
- Láminas para cubierta ajardinada o bajo protección pesada.
- a. Defectos visibles (en todos los sistemas).



- b. Dimensiones (en todos los sistemas).
- c. Estanquidad (en todos los sistemas).
- d. Comportamiento a un fuego externo (en sistemas multicapa sin protección superficial permanente y láminas para aplicaciones monocapa).
- e. Reacción al fuego (en todos los sistemas).
- f. Estanquidad tras el estiramiento (sólo en láminas para aplicaciones monocapa fijadas mecánicamente).
- g. Resistencia al pelado (sólo en láminas para aplicaciones monocapa fijadas mecánicamente).
- h. Resistencia a la cizalladura (en láminas para aplicaciones monocapa y láminas para cubierta ajardinada o bajo protección pesada).
- i. Propiedades de vapor de agua (en todos los sistemas, determinación según norma En 1931 o valor de 20.000).
- j. Propiedades de tracción (en todos los sistemas).
- k. Resistencia al impacto (en láminas para aplicaciones monocapa y láminas para cubierta ajardinada o bajo protección pesada).
- l. Resistencia a una carga estática (en láminas para aplicaciones monocapa y láminas para cubierta ajardinada o bajo protección pesada).
- m. Resistencia al desgarrado (por clavo) (en sistemas multicapa sin protección superficial permanente y láminas para aplicaciones monocapa, fijados mecánicamente).
- n. Resistencia a la penetración de raíces (sólo en láminas para cubierta ajardinada).
- o. Estabilidad dimensional (en todos los sistemas).
- p. Estabilidad de forma bajo cambios cíclicos de temperatura (sólo en láminas con protección superficial metálica).
- q. Flexibilidad a baja temperatura (en todos los sistemas).
- r. Resistencia a la fluencia a temperatura elevada (en todos los sistemas).
- s. Comportamiento al envejecimiento artificial (en sistemas multicapa sin protección superficial permanente y láminas para aplicaciones monocapa).
- t. Adhesión de gránulos (en sistemas multicapa sin protección superficial permanente y láminas para aplicaciones monocapa).

- Distintivos de calidad:

Se comprobará que el producto ostenta los distintivos de calidad exigidos, en su caso, por el proyecto o por la dirección facultativa, que aseguren las características exigidas.

- Ensayos:

Se realizarán los ensayos exigidos por la normativa de obligado cumplimiento y, en su caso, por el proyecto o por la dirección facultativa. Ensayos regulados que pueden estar especificados:

Defectos visibles. Anchura y longitud. Rectitud. Espesor o masa por unidad de área. Estanquidad. Comportamiento frente a un fuego externo. Reacción al fuego. Estanquidad tras estiramiento a baja temperatura. Resistencia de juntas (resistencia al pelado). Resistencia de juntas (resistencia a la cizalladura). Propiedades de vapor de agua. Propiedades de tracción. Resistencia al desgarrado (por clavo). Resistencia a la penetración de raíces. Estabilidad dimensional. Estabilidad de forma bajo cambios cíclicos de temperatura. Flexibilidad a baja temperatura (plegabilidad). Resistencia a la fluencia a temperatura elevada. Comportamiento al envejecimiento artificial. Adhesión de gránulos.

#### **4.1.2. LÁMINAS AUXILIARES PARA CUBIERTAS CON ELEMENTOS DISCONTINUOS**

Láminas flexibles prefabricadas de plástico, betún, caucho y otros materiales adecuados, utilizadas como láminas auxiliares en cubiertas con pendiente con elementos discontinuos (por ejemplo, tejas, pizarras).

##### **Condiciones de suministro y recepción**

- Marcado CE: obligatorio desde el 1 de enero de 2007. Norma de aplicación: UNE-EN 13859:2006. Láminas flexibles para la impermeabilización. Definiciones y características de las láminas auxiliares. Parte 1: Láminas auxiliares para cubiertas con elementos discontinuos.





Sistemas de evaluación de la conformidad: 1 ó 3, el sistema 4 indica que no se requiere ensayo para la reacción al fuego en la clase F. Especificación del sistema en función del uso previsto y de la clase correspondiente:

Capas de control de vapor de agua: sistema 3.

Capas de control de vapor de agua sometidas a reglamentaciones de reacción al fuego:

- Clase (A1, A2, B, C)\*: sistema 1.
- Clase (A1, A2, B, C)\*\*, D, E: sistema 3.
- Clase F: sistema 4.

\* Productos o materiales para los que una etapa claramente identificable en el proceso de producción supone una mejora en la clasificación de reacción al fuego (por ejemplo la adición de retardadores de fuego o la limitación de material orgánico).

\*\* Productos o materiales no contemplados por la nota (\*).

Identificación: Se comprobará que la identificación del producto recibido se corresponde con las características exigidas por la normativa de obligado cumplimiento y, en su caso, por el proyecto o por la dirección facultativa.

- a. Anchura y longitud.
- b. Espesor o masa.
- c. Sustancias peligrosas y/o salud y seguridad y salud.

Características reguladas que pueden estar especificadas en función de los requisitos exigibles:

- d. Reacción al fuego.
- e. Resistencia a la penetración de agua: clase W1, W2, ó W3.
- f. Propiedades de tracción.
- g. Resistencia al desgarro.
- h. Flexibilidad a bajas temperaturas.
- i. Comportamiento al envejecimiento artificial: resistencia a la penetración de agua y resistencia a la tracción.

- Distintivos de calidad:

Se comprobará que el producto ostenta los distintivos de calidad exigidos, en su caso, por el proyecto o por la dirección facultativa, que aseguren las características exigidas.

- Ensayos:

Se realizarán los ensayos exigidos por la normativa de obligado cumplimiento y, en su caso, por el proyecto o por la dirección facultativa. Ensayos regulados que pueden estar especificados:

Anchura y longitud. Rectitud. Reacción al fuego. Resistencia a la penetración de agua. Propiedades de transmisión de vapor de agua. Propiedades de tracción. Resistencia al desgarro. Estabilidad dimensional. Flexibilidad a bajas temperaturas. Comportamiento al envejecimiento artificial. Resistencia a la penetración de aire. Sustancias peligrosas.

#### 4.1.3 CAPAS BASE PARA MUROS

Láminas flexibles prefabricadas de plástico, betún, caucho y otros materiales apropiados, utilizadas bajo los revestimientos exteriores de muros.

##### Condiciones de suministro y recepción

- Mercado CE: obligatorio desde el 1 de septiembre de 2006. Norma de aplicación: UNE-EN 13859-2:2004. Láminas flexibles para la impermeabilización. Definiciones y características de las láminas auxiliares. Parte 2: Capas base para muros.

Sistemas de evaluación de la conformidad: 1 ó 3, el sistema 4 indica que no se requiere ensayo para la reacción al fuego en la clase F. Especificación del sistema en función del uso previsto y de la clase correspondiente:

Láminas auxiliares para muros: sistema 3.

Láminas auxiliares para muros sometidas a reglamentaciones de reacción al fuego:

- Clase (A1, A2, B, C)\*: sistema 1.
- Clase (A1, A2, B, C)\*\*, D, E: sistema 3.
- Clase F: sistema 4.

\* Productos o materiales para los que una etapa claramente identificable en el proceso de producción supone una mejora en la clasificación de reacción al fuego (por ejemplo la adición de retardadores de fuego o la limitación de material orgánico).





\*\* Productos o materiales no contemplados por la nota (\*).

Identificación: Se comprobará que la identificación del producto recibido se corresponde con las características exigidas por la normativa de obligado cumplimiento y, en su caso, por el proyecto o por la dirección facultativa.

- a. Anchura y longitud.
- b. Espesor o masa.
- c. Sustancias peligrosas y/o salud y seguridad y salud.

Características reguladas que pueden estar especificadas en función de los requisitos exigibles:

- a. Reacción al fuego.
- b. Resistencia a la penetración de agua: clase W1, W2, ó W3.
- c. Propiedades de transmisión del vapor de agua.
- d. Propiedades de tracción.
- e. Resistencia al desgarro.
- f. Flexibilidad a bajas temperaturas.
- g. Comportamiento al envejecimiento artificial: resistencia a la penetración de agua y resistencia a la tracción.

- Distintivos de calidad:

Se comprobará que el producto ostenta los distintivos de calidad exigidos, en su caso, por el proyecto o por la dirección facultativa, que aseguren las características exigidas.

- Ensayos:

Se realizarán los ensayos exigidos por la normativa de obligado cumplimiento y, en su caso, por el proyecto o por la dirección facultativa. Ensayos regulados que pueden estar especificados:

Anchura y longitud. Rectitud. Masa por unidad de área. Reacción al fuego. Resistencia a la penetración de agua. Propiedades de transmisión de vapor de agua. Resistencia a la penetración de aire. Propiedades de tracción. Resistencia al desgarro. Estabilidad dimensional. Flexibilidad a bajas temperaturas. Comportamiento al envejecimiento artificial. Sustancias peligrosas.

#### 4.1.4. LÁMINAS PLÁSTICAS Y DE CAUCHO PARA IMPERMEABILIZACIÓN DE CUBIERTAS

Láminas plásticas y de caucho, incluidas las láminas fabricadas con sus mezclas y aleaciones (caucho termoplástico) para las que su uso previsto es la impermeabilización de cubiertas.

Como sistema de impermeabilización se entiende el conjunto de componentes de impermeabilización de la cubierta en su forma aplicada y unida que tiene unas ciertas prestaciones y que debe comprobarse como un todo.

En estas láminas se utilizan tres grupos de materiales sintéticos: plásticos, cauchos y cauchos termoplásticos. A continuación se nombran algunos materiales típicos para los grupos individuales, con su código normativo:

- Plásticos:

Poliétileno clorosulfonado, CSM o PE-CS; acetato de etil-etileno o terpolímero de acetato de etil-etileno, EEA; acetato de butil etileno, EBA; etileno, copolímero, betún, ECB o EBT; acetato de vinil etileno, EVAC; poliolefina flexible, FPP o PP-F; polietileno, PE; polietileno clorado, PE-C; poliisobutileno, PIB; polipropileno, PP; cloruro de polivinilo, PVC.

- Cauchos:

Caucho de butadieno, BR; caucho de cloropreno, CR; caucho de polietileno clorosulfonado, CSM; termopolímero de etileno, propileno y un dieno con una fracción residual no saturada de dieno en la cadena lateral, EPDM; caucho isobuteno-isopreno (caucho butílico), IIR; caucho acrilonitrilo-butadieno (caucho de nitrilo), NBR.

- Cauchos termoplásticos:

Aleaciones elastoméricas, EA; caucho de fundición procesable, MPR; estireno etileno butileno estireno, SEBS; elastómeros termoplásticos, no reticulados, TPE; elastómeros termoplásticos, reticulados, TPE-X; copolímeros SEBS, TPS o TPS-SEBS; caucho termoplástico vulcanizado, TPVER

### Condiciones de suministro y recepción

- Marcado CE: obligatorio desde el 1 de julio de 2007. Norma de aplicación: UNE-EN 13956:2006. Láminas flexibles para la impermeabilización. Láminas plásticas y de caucho para impermeabilización de cubiertas. Definiciones y características.

Sistemas de evaluación de la conformidad: 1 o 2+, y en su caso, 3 o 4 para las características de reacción al fuego y/o comportamiento a un fuego externo en función del uso previsto y nivel o clase:

Impermeabilización de cubiertas sujetas a reacción al fuego:

- Clase (A1, A2, B, C)\*: sistema 1.
- Clase (A1, A2, B, C)\*\*, D, E: sistema 3.
- Clase F: sistema 4.

Comportamiento de la impermeabilización de cubiertas sujetas a un fuego externo:

- pr EN 13501-5 para productos que requieren ensayo sistema 3.
- Productos Clase F<sub>ROOF</sub>: sistema 4.

Impermeabilización de cubiertas: sistema 2+ (por el requisito de estanquidad).

\* Productos o materiales para los que una etapa claramente identificable en el proceso de producción supone una mejora en la clasificación de reacción al fuego (por ejemplo la adición de retardadores de fuego o la limitación de material orgánico).

\*\* Productos o materiales no contemplados por la nota (\*).

Identificación: Se comprobará que la identificación del producto recibido se corresponde con las características exigidas por la normativa de obligado cumplimiento y, en su caso, por el proyecto o por la dirección facultativa.

- a. Anchura y longitud.
- b. Espesor o masa.
- c. Sustancias peligrosas y/o salud y seguridad y salud.

Características reguladas que pueden estar especificadas en función de los requisitos exigibles, relacionadas con los sistemas de impermeabilización siguientes:

- Láminas expuestas, que podrán ir adheridas o fijadas mecánicamente.
- Láminas protegidas, bien con lastrado de grava bien en cubiertas ajardinadas, parking o similares.
  - a. Defectos visibles (en todos los sistemas).
  - b. Dimensiones, tolerancias y masa por unidad de superficie (en todos los sistemas).
  - c. Estanquidad (en todos los sistemas).
  - d. Comportamiento a un fuego externo (en el caso de láminas expuestas en función de los materiales y la normativa; en el caso de láminas protegidas, cuando la cubierta sea conforme con la Decisión de la Comisión 2000/533/CE).
  - e. Reacción al fuego (en todos los sistemas en función de los materiales o la normativa).
  - f. Resistencia al pelado de los solapes (en láminas expuestas).
  - g. Resistencia al cizallamiento de los solapes (en todos los sistemas).
  - h. Resistencia a la tracción (en todos los sistemas).
  - i. Alargamiento (en todos los sistemas).
  - j. Resistencia al impacto (en todos los sistemas).
  - k. Resistencia a una carga estática (en láminas protegidas).
  - l. Resistencia al desgarro (en láminas expuestas fijadas mecánicamente).
  - m. Resistencia a la penetración de raíces (sólo en láminas para cubierta ajardinada).
  - n. Estabilidad dimensional (en todos los sistemas).
  - o. Plegabilidad a baja temperatura (en todos los sistemas).
  - p. Exposición UV (1000 h) (en láminas expuestas).
  - q. Efectos de los productos químicos líquidos, incluyendo el agua (en todos los sistemas en función de los materiales y la normativa).
  - r. Resistencia al granizo (en láminas expuestas cuando lo requieran las condiciones climáticas).
  - s. Propiedades de transmisión de vapor de agua (en todos los sistemas en función de la normativa).
  - t. Resistencia al ozono (sólo para láminas de caucho en el caso de láminas expuestas o protegidas con grava).



u. Exposición al betún (en todos los sistemas en función de los materiales).

- Distintivos de calidad:

Se comprobará que el producto ostenta los distintivos de calidad exigidos, en su caso, por el proyecto o por la dirección facultativa, que aseguren las características exigidas.

- Ensayos:

Se realizarán los ensayos exigidos por la normativa de obligado cumplimiento y, en su caso, por el proyecto o por la dirección facultativa. Ensayos regulados que pueden estar especificados:

Defectos visibles. Anchura y longitud. Rectitud. Planeidad. Masa por unidad de área. Espesor efectivo. Estanquidad al agua. Comportamiento frente a un fuego externo. Reacción al fuego. Resistencia al pelado de los solapes. Resistencia al cizallamiento de los solapes. Resistencia a la tracción. Alargamiento. Resistencia al impacto. Resistencia a una carga estática. Resistencia al desgarrar. Resistencia a la penetración de raíces. Estabilidad dimensional. Plegabilidad a baja temperatura. Exposición UVER Efectos de los productos químicos líquidos, incluyendo el agua. Resistencia al granizo. Propiedades de transmisión de vapor de agua. Resistencia al ozono. Exposición al betún.

#### 4.1.7. LÁMINAS BITUMINOSAS PARA EL CONTROL DE VAPOR DE AGUA

Láminas flexibles bituminosas con armadura cuyo uso previsto es el de láminas para el control del vapor de agua en la edificación.

##### Condiciones de suministro y recepción

- Mercado CE: obligatorio desde el 1 de septiembre de 2006. Norma de aplicación: UNE-EN 13970:2004. Láminas flexibles para la impermeabilización. Láminas bituminosas para el control del vapor de agua. Definiciones y características.

Sistemas de evaluación de la conformidad: 1 ó 3, el sistema 4 indica que no se requiere ensayo para la reacción al fuego en la clase F.

Láminas para el control del vapor de agua sujetas a reglamentos de reacción al fuego:

- Clase (A1, A2, B, C)\*: sistema 1.
- Clase (A1, A2, B, C)\*\*, D, E: sistema 3.
- Clase F: sistema 4.

\* Productos o materiales para los que una etapa claramente identificable en el proceso de producción supone una mejora en la clasificación de reacción al fuego (por ejemplo la adición de retardadores de fuego o la limitación de material orgánico).

\*\* Productos o materiales no contemplados por la nota (\*).

Identificación: Se comprobará que la identificación del producto recibido se corresponde con las características exigidas por la normativa de obligado cumplimiento y, en su caso, por el proyecto o por la dirección facultativa.

- a. Anchura y longitud.
- b. Espesor o masa.
- c. Sustancias peligrosas y/o salud y seguridad y salud.

Características reguladas que pueden estar especificadas en función de los requisitos exigibles:

- a. Reacción al fuego.
- b. Estanquidad.
- c. Resistencia a la tracción.
- d. Resistencia al impacto.
- e. Resistencia de la junta.
- f. Flexibilidad a bajas temperaturas.
- g. Resistencia al desgarrar.
- h. Durabilidad.
- i. Permeabilidad al vapor de agua.

- Ensayos:

Se realizarán los ensayos exigidos por la normativa de obligado cumplimiento y, en su caso, por el proyecto o por la dirección facultativa. Ensayos regulados que pueden estar especificados:

Defectos visibles. Anchura y longitud. Rectitud. Espesor. Masa por unidad de área. Estanquidad. Resistencia al impacto. Durabilidad de la resistencia al vapor de agua frente al envejecimiento artificial. Durabilidad de la resistencia al vapor de agua frente a



agentes químicos. Flexibilidad a bajas temperaturas. Resistencia al desgarro (por clavo). Resistencia de la junta. Resistencia al de vapor de agua. Propiedades de tracción. Reacción al fuego. Sustancias peligrosas.

#### **7.1.1. VENTANAS Y PUERTAS PEATONALES EXTERIORES**

Ventanas de maniobra manual o motorizada, balconeras y pantallas (conjunto de dos o más ventanas en un plano con o sin marcos separadores), para instalación en aberturas de muros verticales y ventanas de tejado para instalación en tejados inclinados completas con: herrajes, burletes, aperturas acristaladas con/sin persianas incorporadas, con/sin cajones de persiana, con/sin celosías.

Ventanas, de tejado, balconeras y pantallas (conjunto de dos o más puertas en un plano con o sin marcos separadores), maniobradas manualmente o motorizadas: completa o parcialmente acristaladas incluyendo cualquier tipo de relleno no transparente. Fijadas o parcialmente fijadas o operables con uno o más marcos (abisagrada, proyectante, pivotante, deslizante).

Puertas exteriores peatonales de maniobra manual o motorizadas con hojas planas o con paneles, completas con: tragaluces integrales, si los hubiera; partes adyacentes que están contenidas dentro de un marco único para inclusión en una apertura única si los hubiera.

#### **Condiciones de suministro y recepción**

- Mercado CE: Obligatorio desde el 1 de febrero de 2009. Norma de aplicación: UNE EN 14351-1:2006. Ventanas y puertas peatonales exteriores. Norma de producto, características de prestación. Parte 1: Ventanas y puertas peatonales exteriores sin características de resistencia al fuego y/o control de humo. Sistema de evaluación de la conformidad:

#### **NIVELES O CLASES / (SISTEMAS DE EVALUACIÓN DE LA CONFORMIDAD)**

Productos: Puertas y Portones con o sin herrajes relacionados). Usos previstos:

- Compartimentación de fuego, humo y en rutas de escape: **(1)**
- En rutas de escape: **(1)**
- Otros usos específicos declarados y/o usos sujetos a otros requisitos específicos, en particular ruido, energía, estanqueidad y seguridad de uso: **(3)**
- Para comunicación interna solamente: **(4)**

Productos: Ventanas (con o sin herrajes relacionados). Usos previstos:

- Compartimentación de fuego/ humo y en rutas de escape: **(4)**
- Cualquiera otra: **(3)**

Productos: Ventanas de tejado. Usos previstos:

- Para usos sujetos a resistencia al fuego (por ejemplo, compartimentación de fuego):

#### **CUALQUIERA / (3)**

- Para usos sujetos a reglamentaciones de reacción al fuego:

**A1, A2, B, C / (1)**

**A1, A2, B, C, D, E / (3)**

**A1 a E, F / (4)**

- Para usos que contribuyan a rigidizar la estructura de la cubierta: **(3)**

- Para usos distintos de los especificados anteriormente: **(3)**

Identificación: Se comprobará que la identificación del producto recibido se corresponde con las características exigidas por la normativa de obligado cumplimiento y, en su caso, por el proyecto o por la dirección facultativa. Características reguladas que pueden estar especificadas, en función de los requisitos exigibles:

Ventanas:

- Resistencia a la carga de viento. Clasificación /(Presión de ensayo Pa): 1/(400), 2/(800), 3/(1200), 4/(1600), 5/(2000), Exxx/(>2000).
- Resistencia a la carga de viento. Clasificación /(Flecha del marco): A/(≤1/150), B/(≤1/200), C/(≤1/300).
- Resistencia a la carga de nieve y permanente. (Valor declarado del relleno. P.ej., tipo y espesor del vidrio).
- Reacción al fuego.(F,E,D,C,B,A2,A1)



- e. Comportamiento al fuego exterior.
- f. Estanquidad al agua (ventanas sin apantallar). Clasificación/ (Presión de ensayo Pa): 1A(0), 2A(50), 3A(100), 4A(150), 5A(200), 6A(250), 7A(300), 8A(450), 9A(600), Exxx(>600).
- g. Estanquidad al agua (ventanas apantalladas). Clasificación/ (Presión de ensayo Pa): 1B(0), 2B(50), 3B(100), 4B(150), 5B(200), 6B(250), 7B(300).
- h. Sustancias peligrosas. (Como se requiera por las reglamentaciones).
- i. Resistencia al impacto. (Altura de caída en mm). 200, 300, 450, 700, 950.
- j. Capacidad para soportar carga de los dispositivos de seguridad. (Valor umbral).
- k. Prestación acústica. Atenuación de sonido  $R_w$  (C;Ctr) (dB). (Valor declarado).
- l. Transmitancia térmica.  $U_w$  (W/(m<sup>2</sup>K)). (Valor declarado).
- m. Propiedades de radiación. Factor solar g. (Valor declarado).
- n. Propiedades de radiación. Transmisión de luz ( $\zeta_v$ ). (Valor declarado).
- o. Permeabilidad al aire. Clasificación/(Presión máx. de ensayo Pa)/(Permeabilidad de referencia al aire a 100 Pa (m<sup>3</sup>/hm<sup>2</sup> o m<sup>3</sup>/hm). 1/(150)/(50 o 12,50), 2/(300)/(27 o 6,75), 3/(600)/(9 o 2,25), 4/(600)/(3 o 0,75).
- p. Fuerza de maniobra. 1, 2.
- q. Resistencia mecánica. 1,2,3,4.
- r. Ventilación. Exponente del flujo de aire (n). Características de flujo de aire (K). Proporciones de flujo de aire. (Valores declarados)
- s. Resistencia a la bala. FB1, FB2, FB3, FB4, FB5, FB6, FB7, FSG.
- t. Resistencia a la explosión (Tubo de impacto). EPR1, EPR2, EPR3, EPR4.
- u. Resistencia a la explosión (Ensayo al aire libre). EXR1, EXR2, EXR3, EXR4, EXR5.
- v. Resistencia a aperturas y cierres repetidos (Número de ciclos). 5000, 10000, 20000.
- w. Comportamiento entre climas diferentes.
- x. Resistencia a la efracción. 1, 2, 3, 4, 5, 6.
- Puertas:
- a. Resistencia a la carga de viento. Clasificación / (Presión de ensayo Pa): 1/(400), 2/(800), 3/(1200), 4/(1600), 5/(2000), Exxx/(>2000).
- b. Resistencia a la carga de viento. Clasificación / (Flecha del marco): A/(≤1/150), B/(≤1/200), C/(≤1/300).
- c. Estanquidad al agua (puertas sin apantallar). Clasificación/ (Presión de ensayo Pa): 1A(0), 2A(50), 3A(100), 4A(150), 5A(200), 6A(250), 7A(300), 8A(450), 9A(600), Exxx(>600).
- d. Estanquidad al agua (puertas apantalladas). Clasificación/ (Presión de ensayo Pa): 1B(0), 2B(50), 3B(100), 4B(150), 5B(200), 6B(250), 7B(300).
- e. Sustancias peligrosas. (Como se requiera por las reglamentaciones).
- f. Resistencia al impacto. (Altura de caída en mm). 200, 300, 450, 700, 950.
- g. Capacidad para soportar carga de los dispositivos de seguridad. (Valor umbral).
- h. Altura y anchura. (Valores declarados).
- i. Capacidad de desbloqueo.
- j. Prestación acústica. Atenuación de sonido  $R_w$  (C;Ctr) (dB). (Valor declarado).
- k. Transmitancia térmica.  $U_D$  (W/(m<sup>2</sup>K)). (Valor declarado).
- l. Propiedades de radiación. Factor solar g. (Valor declarado).
- m. Propiedades de radiación. Transmisión de luz ( $\zeta_v$ ). (Valor declarado).
- n. Permeabilidad al aire. Clasificación/(Presión máx. de ensayo Pa)/(Permeabilidad de referencia al aire a 100 Pa) m<sup>3</sup>/hm<sup>2</sup> o m<sup>3</sup>/hm. 1/(150)/(50 o 12,50), 2/(300)/(27 o 6,75), 3/(600)/(9 o 2,25), 4/(600)/(3 o 0,75).
- o. Fuerza de maniobra. 1, 2, 3, 4
- p. Resistencia mecánica. 1, 2, 3, 4.
- q. Ventilación. Exponente del flujo de aire (n). Características de flujo de aire (K). Proporciones de flujo de aire. (Valores declarados)
- r. Resistencia a la bala. FB1, FB2, FB3, FB4, FB5, FB6, FB7, FSG.
- s. Resistencia a la explosión (Tubo de impacto). EPR1, EPR2, EPR3, EPR4.
- t. Resistencia a la explosión (Campo abierto). EXR1, EXR2, EXR3, EXR4, EXR5.
- u. Resistencia a aperturas y cierres repetidos (Número de ciclos). 5000, 10000, 20000, 50000, 100000, 200000, 500000, 1000000.





- v. Comportamiento entre climas diferentes. (Deformación permisible). 1(x), 2(x), 3(x).
- w. Resistencia a la efracción. 1, 2, 3, 4, 5, 6.
- Puertas y ventanas:
- a. Información sobre almacenaje y transporte, si el fabricante no es responsable de la instalación del producto.
- b. Requisitos y técnicas de instalación (in situ), si el fabricante no es responsable de la instalación del producto.
- c. Mantenimiento y limpieza.
- d. Instrucciones de uso final incluyendo instrucciones sobre sustitución de componentes.
- e. Instrucciones de seguridad de uso.
- Distintivos de calidad:
- Se comprobará que el producto ostenta los distintivos de calidad exigidos, en su caso, por el proyecto o por la dirección facultativa, que aseguren las características.
- Ensayos:
- Hay características cuyos valores pueden cambiar si se modifica un cierto componente (herrajes, juntas de estanqueidad, material y perfil, acristalamiento), en cuyo caso debería llevarse a cabo un reensayo debido a modificaciones del producto. Se realizarán los ensayos exigidos por la normativa de obligado cumplimiento y, en su caso, por el proyecto o por la dirección facultativa. Ensayos regulados que pueden estar especificados:
- Resistencia a la carga de viento.
- Resistencia a la nieve y a la carga permanente.
  - Reacción al fuego en ventanas de tejado.
  - Comportamiento al fuego exterior en ventanas de tejado.
  - Estanquidad al agua.
  - Sustancias peligrosas.
  - Resistencia al impacto, en puertas y ventanas acopladas con vidrio u otro material fragmentario.
  - Capacidad de soportar carga de los mecanismos de seguridad (p. ej. Topes de sujeción y reversibles, limitadores y dispositivos de fijación para limpieza).
  - Altura y anchura de apertura de puertas y balconeras en mm.
  - Capacidad de desbloqueo de los dispositivos de salida de emergencia y antipático instalados en puertas exteriores.
  - Prestaciones acústicas.
  - Transmitancia térmica de puertas  $U_D$  y ventanas  $U_w$ .
  - Propiedades de radiación: transmitancia de energía solar total y transmitancia luminosa de los acristalamientos translúcidos.
  - Permeabilidad al aire.
  - Durabilidad: material de fabricación, recubrimiento y protección. Información sobre el mantenimiento y las partes reemplazables. Durabilidad de ciertas características (estanquidad y permeabilidad al aire, transmitancia térmica, capacidad de desbloqueo, fuerzas de maniobra).
  - Fuerzas de maniobra.
  - Resistencia mecánica.
  - Ventilación (dispositivos de transferencia de aire integrados en una ventana o puerta): características del flujo de aire, exponente de flujo, proporción de flujo del aire a presión diferencial de (4,8,10 y 20)Pa.
  - Resistencia a la bala.
  - Resistencia a la explosión (con tubo de impacto o ensayo al aire libre).
  - Resistencia a aperturas y cierres repetidos.
  - Comportamiento entre climas diferentes.
  - Resistencia a la efracción.
  - En puertas exteriores peatonales motorizadas: seguridad de uso, otros requisitos de los motores y componentes eléctricos/ herrajes.
  - En ventanas motorizadas: seguridad de uso de los motores y componentes eléctricos/ herrajes.







Vidrio de seguridad de silicato sodocálcico templado en caliente. Marcado CE obligatorio desde 1 de marzo de 2007. Norma UNE EN 14179-2:2005. Vidrio para la edificación. Vidrio de seguridad de silicato sodocálcico templado en caliente. Parte 2: Evaluación de la conformidad/ Norma de producto. Sistema de evaluación de la conformidad: 1/3/4.

Vidrio de seguridad de silicato alcalinotérreo endurecido en caliente. Marcado CE obligatorio desde 1 de junio de 2007. Norma UNE EN 14321-2:2005. Vidrio para la edificación. Vidrio de seguridad de silicato alcalinotérreo endurecido en caliente. Parte 2: Evaluación de la conformidad. Sistema de evaluación de la conformidad: 1/3/4.

Vidrio laminado y vidrio laminado de seguridad. Marcado CE obligatorio desde 1 de junio de 2006. Norma UNE EN 14449:2005/AC:2005. Vidrio para la edificación. Vidrio laminado y vidrio laminado de seguridad. Evaluación de la conformidad. Sistema de evaluación de la conformidad: 1/3/4.

Identificación: Se comprobará que la identificación del producto recibido se corresponde con las características exigidas por la normativa de obligado cumplimiento y, en su caso, por el proyecto o por la dirección facultativa. Características reguladas que pueden estar especificadas, en función de los requisitos exigibles:

a. Tipo de vidrio:

Vidrios básicos:

Vidrio impreso armado: de silicato sodocálcico, plano, transparente, incoloro o coloreado, con malla de acero incorporada, de caras impresas o lisas.

Vidrio pulido armado: obtenido a partir del vidrio impreso armado, de silicato sodocálcico, plano, transparente, incoloro, de caras paralelas y pulidas.

Vidrio plano: de silicato sodocálcico, plano, transparente, incoloro o coloreado, obtenido por estirado continuo, caras pulidas al fuego.

Vidrio impreso: de silicato sodocálcico, plano, transparente, que se obtiene por colada y laminación continuas.

Vidrio "en U": vidrio de silicato sodocálcico, translúcido, incoloro o coloreado, que se obtiene por colada y laminación continuas y sometido a un proceso de formación de perfiles en "U" al que, en caso de ser armado, se le incorpora durante el proceso de fabricación una malla de acero soldada en todas sus intersecciones.

Vidrios básicos especiales:

Vidrio borosilicatado: silicatado con un porcentaje de óxido de boro que le confiere alto nivel de resistencia al choque térmico, hidrolítico y a los ácidos muy alta.

Vitrocerámica: vidrio formado por una fase cristalina y otra viscosa residual obtenido por los métodos habituales de fabricación de vidrios y sometido a un tratamiento térmico que transforma de forma controlada una parte del vidrio en una fase cristalina de grano fino que le dota de unas propiedades diferentes a las del vidrio del que procede.

Vidrios de capa:

Vidrio básico, especial, tratado o laminado, en cuya superficie se ha depositado una o varias capas de materiales inorgánicos para modificar sus propiedades.

Vidrios laminados:

Vidrio laminado: conjunto de una hoja de vidrio con una o más hojas de vidrio (básicos, especiales, de capa, tratados) y/ o hojas de acristalamientos plásticos unidos por capas o materiales que pegan o separan las hojas y pueden dar propiedades de resistencia al impacto, al fuego, etc.

Vidrio laminado de seguridad: conjunto de una hoja de vidrio con una o más hojas de vidrio (básicos, especiales, de capa, tratados) y/ o hojas de acristalamientos plásticos unidos por capas o materiales que aportan resistencia al impacto.

b. Coloración. Coloreado/ incoloro. (Basado en la Norma UNE 572-1:2005, que indica los valores de transmisión luminosa para considerar que un vidrio es incoloro).

c. Cifra uno o varios dígitos que indican el espesor, en mm, del vidrio.

d. 2 grupos de números unidos por el signo x que indican, en mm, la longitud y anchura nominales.

e. Siglas que designan la clase de vidrio. Clase 1/ clase 2. (Basado en la Norma UNE-EN 572-4:1995, en función de los defectos y criterios de aceptación).

- f. En vidrios impresos, referencia del dibujo del vidrio según la designación del fabricante.
- g. En vidrios en "U": 3 grupos de cifras separados por una coma que indican, en mm, la anchura nominal, altura nominal del ala y longitud nominal del vidrio. Número que indica, en mm., Tipo de vidrio en "U", armado o sin armar.
- h. Apertura de la malla del armado.
- i. Método de obtención del vidrio: plano o flotado, estirado, laminado, moldeado.
- j. Clase según el valor nominal del coeficiente de dilatación lineal. Clase 1/ clase2/ clase 3.
- k. Letra mayúscula que indica la categoría del vidrio. Categoría A/ categoría B/ categoría C. (Basado en Norma UNE EN 1748-1:1998, criterios de aceptación).
- l. Designación del sustrato vítreo. Plano. Estirado. Impreso armado. Perfilado. De seguridad templado térmicamente. Borosilicatado de seguridad templado térmicamente. Reforzado térmicamente. Borosilicatado reforzado térmicamente. Laminado. Laminado de seguridad.
- m. En vidrios de capa. Según ubicación de la superficie recubierta del vidrio (interior exterior o indistintamente) y/o utilización. Referencia de la Norma UNE, para los requisitos exigibles al vidrio, según la clase.
- n. Propiedades adicionales. Con propiedades de resistencia al fuego o resistente al fuego.
- o. Propiedades generales:  
Tl (%). Transmisión luminosa  
Tl<sub>d</sub> (%). Transmisión luminosa difusa  
Te. (%). Transmisión energética  
Rl<sub>E</sub>. Reflexión luminosa exterior (%)  
Rl<sub>i</sub>. Reflexión luminosa interior (%)  
Rl<sub>d</sub>. Reflexión luminosa difusa  
Re<sub>E</sub>. Reflexión energética exterior (%)  
Re<sub>i</sub>. Reflexión energética interior (%)  
A<sub>e</sub>. Absorción energética (%)  
A<sub>e1</sub>. Absorción energética del vidrio exterior en doble acristalamiento (%)  
A<sub>e2</sub>. Absorción energética del vidrio interior en doble acristalamiento (%)  
SC. Coeficiente de sombra  
R<sub>w</sub>. Índice de atenuación acústica ponderado (dB)  
C. Término de adaptación acústica para el ruido rosa (dB)  
C<sub>tr</sub>. Término de adaptación acústica para el ruido de tráfico (dB)  
R<sub>A</sub>. Índice de atenuación acústica (ruido rosa) (dB)  
B. Reflectancia luminosa detectada en un ángulo de 60° medido a partir de la vertical (Glassgard 60°)  
g<sup>L</sup>. Factor solar (adimensional)  
U<sub>HVER</sub> Transmitancia (W/m<sup>2</sup>K)
- Distintivos de calidad:  
Se comprobará que el producto ostenta los distintivos de calidad exigidos, en su caso, por el proyecto o por la dirección facultativa, que aseguren las características.
- Ensayos:  
Se realizarán los ensayos exigidos por la normativa de obligado cumplimiento y, en su caso, por el proyecto o por la dirección facultativa. Ensayos regulados que pueden estar especificados:  
Clasificación de la resistencia al fuego de vidrios para la construcción.  
Determinación de la transmisión luminosa, de la transmisión solar directa, de la transmisión energética total y de la radiación ultravioleta T<sub>UV</sub> de vidrios para la construcción.  
Propiedades generales físicas y mecánicas de vidrios para la construcción:  
Determinación de las dimensiones y del aspecto de los vidrios básicos de silicato sodocálcico para la construcción.  
Comprobación del aspecto de los vidrios de capa para construcción.  
Determinación de propiedades físicas y mecánicas de vidrios de capa para la construcción.



Determinación de la resistencia a flexión de vidrios para la construcción.  
Comprobación de las dimensiones y del aspecto de vidrios borosilicados para la construcción.

Comprobación de las dimensiones y del aspecto de vitrocerámicas para la construcción.  
Comprobación de las dimensiones y del aspecto, y determinación de las propiedades físicas y mecánicas de vidrios de silicato sodocálcico de seguridad templado térmicamente para la construcción.

Comprobación de las dimensiones y del aspecto, y determinación de las propiedades físicas de vidrios de silicato sodocálcico endurecido químicamente para la construcción.

Determinación de la durabilidad de vidrios laminados para la construcción.

Comprobación de las dimensiones de vidrios laminados para la construcción.

Determinación de la emisividad de vidrios para la construcción.

#### **8.1.1. BALDOSAS DE PIEDRA NATURAL PARA USO COMO PAVIMENTO EXTERIOR**

Baldosas con acabado de la cara vista de diversas texturas para usos externos y acabado de calzadas, de anchura nominal superior a 150 mm y también generalmente dos veces superior al espesor.

##### **Condiciones de suministro y recepción**

- Mercado CE: obligatorio desde el 1 de octubre de 2003. Norma de aplicación: UNE EN 1341:2002. Baldosas de piedra natural para uso como pavimento exterior. Requisitos y métodos de ensayo.

Sistema de evaluación de la conformidad: 4.

Identificación: Se comprobará que la identificación del producto recibido se corresponde con las características exigidas por la normativa de obligado cumplimiento y, en su caso, por el proyecto o por la dirección facultativa.

a. Descripción petrográfica de la piedra.

b. Descripción del tratamiento superficial de la cara vista: Partida (acabado obtenido por rotura) o texturaza (con apariencia modificada): fina (acabado superficial con diferencia menor o igual que 0,5 mm entre picos y depresiones, por ejemplo, pulido, apomazado o serrado), gruesa (acabado superficial con diferencia mayor que 2 mm entre picos y depresiones, por ejemplo, cincelado, abujardado, mecanizado, con chorro de arena o flameado).

c. Dimensiones: longitud, anchura y espesor o, en caso de formatos normalizados, anchura y espesor, en mm, y tolerancias dimensionales: de los lados de la cara vista: P1 o P2; de las diagonales de la cara vista: D1 o D2; del espesor: T0, T1 o T2.

d. Resistencia a la flexión (carga de rotura), en MPa.

e. Resistencia a la heladicidad: F0 (sin requisito) y F1 (no heladiza).

Características reguladas que pueden estar especificadas, en función de los requisitos exigibles:

a. Resistencia a la abrasión, en mm de longitud de cuerda de huella.

b. Resistencia al deslizamiento/ derrape de la baldosa, en nº USRVER

c. Absorción de agua, en %.

d. Tratamiento superficial químico (si procede).

- Distintivos de calidad:

Se comprobará que el producto ostenta los distintivos de calidad exigidos, en su caso, por el proyecto o por la dirección facultativa, que avalen las características exigidas.

- Ensayos:

Se realizarán los ensayos exigidos por la normativa de obligado cumplimiento y, en su caso, por el proyecto o por la dirección facultativa. Ensayos regulados que pueden estar especificados:

Dimensiones. Planeidad de la superficie. Resistencia al hielo/deshielo. Resistencia a la flexión. Resistencia a la abrasión. Resistencia al deslizamiento. Aspecto. Absorción de agua. Descripción petrográfica. Acabado superficial.

#### **8.1.4. PLACAS DE PIEDRA NATURAL PARA REVESTIMIENTOS MURALES**

Placa con acabado de la cara vista de diversas texturas para uso en revestimientos de muros y acabados de bóvedas interiores y exteriores, fijada a una estructura bien mecánicamente o por medio de un mortero o adhesivos.



### Condiciones de suministro y recepción

- Mercado CE: obligatorio desde el 1 de julio de 2006. Norma de aplicación: UNE EN 1469:2005. Piedra natural. Placas para revestimientos murales. Requisitos.

Sistema de evaluación de la conformidad: 3 ó 4.

Identificación: Se comprobará que la identificación del producto recibido se corresponde con las características exigidas por la normativa de obligado cumplimiento y, en su caso, por el proyecto o por la dirección facultativa.

- Características geométricas, requisitos para: espesor, planicidad, longitud y anchura, ángulos y formas especiales, localización de los anclajes. Dimensiones.
- Descripción petrográfica de la piedra. Apariencia visual.
- Resistencia a la flexión, en Mpa.
- Carga de rotura del anclaje, para piezas fijadas mecánicamente utilizando anclajes en las aristas.
- Reacción al fuego (clase).
- Densidad aparente y porosidad abierta.

Características reguladas que pueden estar especificadas, en función de los requisitos exigibles:

- Absorción de agua a presión atmosférica (si se solicita).
- Absorción de agua por capilaridad, en g/cm<sup>2</sup> (si se solicita).
- Resistencia a la heladicidad (en caso de requisitos reglamentarios).
- Resistencia al choque térmico (en caso de requisito reglamentario).
- Permeabilidad al vapor de agua (si se solicita).

- Distintivos de calidad:

Se comprobará que el producto ostenta los distintivos de calidad exigidos, en su caso, por el proyecto o por la dirección facultativa, que avalen las características exigidas.

- Ensayos:

Se realizarán los ensayos exigidos por la normativa de obligado cumplimiento y, en su caso, por el proyecto o por la dirección facultativa. Ensayos regulados que pueden estar especificados:

Descripción petrográfica. Características geométricas. Apariencia visual. Resistencia a la flexión. Carga de rotura del anclajes. Absorción de agua a presión atmosférica. Reacción al fuego. Absorción de agua por capilaridad. Densidad aparente y porosidad abierta. Resistencia a la heladicidad. Resistencia al choque térmico. Permeabilidad al vapor de agua.

### 8.1.5. PLAQUETAS DE PIEDRA NATURAL

Pieza plana cuadrada o rectangular de dimensiones estándar, generalmente menor o igual que 610 mm y de espesor menor o igual que 12 mm, obtenida por corte o exfoliación, con acabado de la cara vista de diversas texturas para uso en revestimientos de pavimentos, escaleras y acabado de bóvedas.

### Condiciones de suministro y recepción

- Mercado CE: obligatorio desde el 1 de septiembre de 2006. Norma de aplicación: UNE EN 12057:2005. Productos de piedra natural. Plaquetas. Requisitos.

Sistema de evaluación de la conformidad: 3 ó 4.

Identificación: Se comprobará que la identificación del producto recibido se corresponde con las características exigidas por la normativa de obligado cumplimiento y, en su caso, por el proyecto o por la dirección facultativa. Características reguladas que pueden estar especificadas, en función de los requisitos exigibles:

- Dimensiones, planicidad y escuadrado.
- Acabado superficial.
- Descripción petrográfica de la piedra.
- Apariencia visual.
- Resistencia a la flexión, en Mpa.
- Absorción de agua a presión atmosférica.
- Reacción al fuego (clase).
- Densidad aparente, en kg/m<sup>3</sup> y porosidad abierta, en %.

Características reguladas que pueden estar especificadas, en función de los requisitos exigibles:





- a. Resistencia a la adherencia.
- b. Absorción de agua por capilaridad (si se solicita).
- c. Resistencia a la heladicidad: F0 (sin requisito) y F1 (no heladiza).
- d. Resistencia al choque térmico (en caso de requisito reglamentario).
- e. Permeabilidad al vapor de agua, en kg/Pa.m.s (si se solicita).
- f. Resistencia a la abrasión.
- g. Resistencia al deslizamiento.
- h. Tactilidad (si se solicita o en caso de requisito reglamentario, sólo para plaquetas para pavimentos y escaleras).

- Distintivos de calidad:

Se comprobará que el producto ostenta los distintivos de calidad exigidos, en su caso, por el proyecto o por la dirección facultativa, que avalen las características exigidas.

- Ensayos:

Se realizarán los ensayos exigidos por la normativa de obligado cumplimiento y, en su caso, por el proyecto o por la dirección facultativa. Ensayos regulados que pueden estar especificados:

Descripción petrográfica. Apariencia visual. Resistencia a la flexión. Absorción de agua a presión atmosférica. Reacción al fuego. Absorción de agua por capilaridad. Densidad aparente y porosidad abierta. Resistencia a la heladicidad. Resistencia al choque térmico. Permeabilidad al vapor de agua. Resistencia a la abrasión. Resistencia al deslizamiento. Tactilidad

#### 8.1.6. BALDOSAS DE PIEDRA NATURAL PARA PAVIMENTOS Y ESCALERAS

Baldosas planas de espesor mayor que 12 mm obtenida por corte o exfoliación con acabado de la cara vista de diversas texturas para uso en pavimentos y escaleras. Se colocan por medio de mortero, adhesivos u otros elementos de apoyo.

##### Condiciones de suministro y recepción

- Marcado CE: obligatorio desde el 1 de septiembre de 2006. Norma de aplicación: UNE EN 12058:2005. Productos de piedra natural. Baldosas para pavimento y escaleras. Requisitos.

Sistema de evaluación de la conformidad: 3 ó 4.

Identificación: Se comprobará que la identificación del producto recibido se corresponde con las características exigidas por la normativa de obligado cumplimiento y, en su caso, por el proyecto o por la dirección facultativa.

- a. Descripción petrográfica de la piedra.
- b. Descripción del tratamiento superficial de la cara vista: Partida o texturada: fina (acabado superficial con diferencia menor o igual que 0,5 mm entre picos y depresiones, por ejemplo, pulido, apomazado o serrado), gruesa (acabado superficial con diferencia mayor que 2 mm entre picos y depresiones, por ejemplo, cincelado, abujardado, mecanizado, con chorro de arena o flameado).
- c. Dimensiones: longitud, anchura y espesor o, en caso de formatos normalizados, anchura y espesor, en mm.
- d. Resistencia a la flexión, en Mpa.
- e. Reacción al fuego (clase).
- f. Densidad aparente, en kg/m<sup>3</sup> y porosidad abierta, en % (en pavimentos y escaleras interiores).
- g. Absorción de agua a presión atmosférica.

Características reguladas que pueden estar especificadas, en función de los requisitos exigibles:

- a. Absorción de agua por capilaridad (si se solicita).
- b. Resistencia a la heladicidad: F0 (sin requisito) y F1 (no heladiza).
- c. Resistencia al choque térmico (en caso de requisito reglamentario).
- d. Permeabilidad al vapor de agua, en kg/Pa.m.s (si se solicita).
- e. Resistencia a la abrasión (excepto para zócalos y contrahuellas).
- f. Resistencia al deslizamiento/ derrape de la baldosa, en nº USRV (excepto para zócalos y contrahuellas).
- g. Tactilidad (si se solicita o en caso de requisito reglamentario, excepto para zócalos y contrahuellas).





- Distintivos de calidad:

Se comprobará que el producto ostenta los distintivos de calidad exigidos, en su caso, por el proyecto o por la dirección facultativa, que avalen las características exigidas.

- Ensayos:

Se realizarán los ensayos exigidos por la normativa de obligado cumplimiento y, en su caso, por el proyecto o por la dirección facultativa. Ensayos regulados que pueden estar especificados:

Descripción petrográfica. Apariencia visual. Resistencia a la flexión. Absorción de agua a presión atmosférica. Reacción al fuego. Absorción de agua por capilaridad. Densidad aparente y porosidad abierta. Resistencia a la heladicidad. Resistencia al choque térmico. Permeabilidad al vapor de agua. Resistencia a la abrasión. Resistencia al deslizamiento. Tactilidad.

### 8.2.1. TEJAS Y PIEZAS DE HORMIGÓN

Tejas y piezas de hormigón (compuesto por una mezcla de cemento, áridos y agua, como materiales básicos pudiendo contener también pigmentos, adiciones y/o aditivos, y producido como consecuencia del endurecimiento de la pasta de cemento) para la ejecución de tejados inclinados y revestimiento interior y exterior de muros.

#### Condiciones de suministro y recepción

- Mercado CE:

Mercado CE obligatorio desde el 1 de septiembre de 2006. Norma de aplicación: UNE-EN 490:2005 Tejas y piezas de hormigón para tejados y revestimiento de muros. Especificaciones de producto.

Sistemas de evaluación de la conformidad: 3/4.

Identificación: Se comprobará que la identificación del producto recibido se corresponde con las características exigidas por la normativa de obligado cumplimiento y, en su caso, por el proyecto o por la dirección facultativa.

TEJAS CON ENSAMBLE: T-EN 490-IL

a. Altura de la onda, en mm.

b. Tipo de sección: RF: tejas diseñadas de modo que la longitud de cuelgue varía regularmente en toda su anchura; IF: tejas diseñadas de modo que la longitud de cuelgue varía irregularmente en toda su anchura.

c. Anchura efectiva de cubrición de una teja:  $C_w$  / Anchura efectiva medida sobre 10 tejas en posición cerrada:  $C_{wc}$  / Anchura efectiva medida sobre 10 tejas en posición estirada:  $C_{wd}$  / y la longitud de cuelgue de la teja:  $l_1$  (los grupos de cifras 1º y 4º son imprescindibles, mientras que los grupos 2º y 3º pueden no declararse).

d. Masa, en kg.

TEJAS SIN ENSAMBLE: T-EN 490-NL

a. Altura de la onda, en mm.

b. Tipo de sección: RF: tejas diseñadas de modo que la longitud de cuelgue varía regularmente en toda su anchura; IF: tejas diseñadas de modo que la longitud de cuelgue varía irregularmente en toda su anchura.

c. Anchura efectiva de cubrición de una teja:  $C_w$  / Anchura efectiva medida sobre 10 tejas en posición cerrada:  $C_{wc}$  / Anchura efectiva medida sobre 10 tejas en posición estirada:  $C_{wd}$  / y la longitud de cuelgue de la teja:  $l_1$  (los grupos de cifras 1º y 4º son imprescindibles, mientras que los grupos 2º y 3º pueden no declararse).

d. Masa, en kg.

PIEZAS: F-EN 490

a. Tipo de pieza: R: de cumbrera; VA: limahoya; H: alero; VT: de remate lateral; Texto: otros tipos.

b. Tipo de pieza dependiente de su misión en el conjunto: CO: piezas coordinadas (cuya misión es alinearse o ensamblar las tejas adyacentes, pudiendo ser sustituidas por éstas, p. ej. teja de remate lateral con ensamble, teja y media, etc.); NC: no coordinadas.

c. Dimensiones pertinentes, en mm x mm.

d. Masa, en kg.

Características reguladas que pueden estar especificadas, en función de los requisitos exigibles:

a. Comportamiento frente al fuego exterior.



- b. Clase de reacción al fuego.
- c. Resistencia mecánica.
- d. Impermeabilidad al agua.
- e. Estabilidad dimensional.
- f. Durabilidad.

- Distintivos de calidad:

Se comprobará que el producto ostenta los distintivos de calidad exigidos, en su caso, por el proyecto o por la dirección facultativa, que aseguren las características exigidas.

- Ensayos:

Se realizarán los ensayos exigidos por la normativa de obligado cumplimiento y, en su caso, por el proyecto o por la dirección facultativa. Ensayos regulados que pueden estar especificados:

Longitud de cuelgue y perpendicularidad. Dimensiones de las piezas. Anchura efectiva. Planeidad. Masa. Resistencia a flexión transversal. Impermeabilidad. Resistencia al hielo-deshielo. Soporte por el tacón. Comportamiento frente al fuego. Sustancias peligrosas.

### 8.2.3. BALDOSAS DE HORMIGÓN

Baldosa o accesorio complementario con acabado de la cara vista de diversas texturas para uso en áreas pavimentadas sometidas a tráfico y en cubiertas que satisfaga las siguientes condiciones:

longitud total  $\leq$  1,00 m;

relación longitud total/ espesor  $>$  4.

#### Condiciones de suministro y recepción

- Mercado CE: obligatorio desde el 1 de marzo de 2005. Norma de aplicación: UNE EN 1339:2004/AC:2006. Baldosas de hormigón. Especificaciones y métodos de ensayo.

Sistema de evaluación de la conformidad: 4.

Identificación: Se comprobará que la identificación del producto recibido se corresponde con las características exigidas por la normativa de obligado cumplimiento y, en su caso, por el proyecto o por la dirección facultativa.

- a. Dimensiones (longitud, anchura, espesor), en mm, y tolerancias, clase: N; P; R.
- g. Clase de la ortogonalidad de la cara vista para baldosas con diagonal  $>$  300 mm,: J; K; L
- h. Clase resistente climática: A (sin requisito); B (absorción de agua  $\leq$  6 %); D (masa perdida después del ensayo de hielo-deshielo: valor medio  $\leq$  1,0 kg/m<sup>2</sup>; valor individual  $\leq$  1,5 kg/m<sup>2</sup>).
- i. Clase resistente a la flexión: S (valor medio  $\geq$  3,5 Mpa; valor individual  $\geq$  2,8 Mpa); T (valor medio  $\geq$  4,0 Mpa; valor individual  $\geq$  3,2 Mpa); U (valor medio  $\geq$  5,0 Mpa; valor individual  $\geq$  4,0 Mpa).
- j. Clase resistente al desgaste por abrasión: F (sin requisito); G (huella  $\leq$  26 mm; pérdida  $\leq$  26000/5000 mm<sup>3</sup>/mm<sup>2</sup>); H (huella  $\leq$  23 mm; pérdida  $\leq$  20000/5000 mm<sup>3</sup>/mm<sup>2</sup>); I (huella  $\leq$  20 mm; pérdida  $\leq$  18000/5000 mm<sup>3</sup>/mm<sup>2</sup>)
- k. Clase resistente a la carga de rotura: 30: 3T (valor medio  $\geq$  3,0 kN; valor individual  $\geq$  2,4 kN); 45: 4T (valor medio  $\geq$  4,5 kN; valor individual  $\geq$  3,6 kN); 70: 7T (valor medio  $\geq$  7,0 kN; valor individual  $\geq$  5,6 kN); 110: 11T (valor medio  $\geq$  11,0 kN; valor individual  $\geq$  8,8 kN); 140: 14T (valor medio  $\geq$  14,0 kN; valor individual  $\geq$  11,2 kN); 250: 25T (valor medio  $\geq$  25,0 kN; valor individual  $\geq$  20,0 kN); 300: 30T (valor medio  $\geq$  30,0 kN; valor individual  $\geq$  24,0 kN).

Características reguladas que pueden estar especificadas, en función de los requisitos exigibles:

- a. Resistencia al deslizamiento/resbalamiento, según el CTE DB SU 1.
- b. Reacción al fuego: clase A1 sin necesidad de ensayo
- c. Conductividad térmica.

- Distintivos de calidad:

Se comprobará que el producto ostenta los distintivos de calidad exigidos, en su caso, por el proyecto o por la dirección facultativa, que avalen las características exigidas.

- Ensayos:

Se realizarán los ensayos exigidos por la normativa de obligado cumplimiento y, en su caso, por el proyecto o por la dirección facultativa. Ensayos regulados que pueden estar especificados:



Características geométricas, de aspecto y forma. Características físicas y mecánicas: Resistencia climática. Resistencia a la flexión. Resistencia al desgaste por abrasión. Resistencia al deslizamiento/resbalamiento. Conductividad térmica.

### 8.2.5. BALDOSAS DE TERRAZO PARA INTERIORES

Baldosa con acabado de la cara vista de diversas texturas para uso exclusivo en interiores.

#### Condiciones de suministro y recepción

Las baldosas no presentarán depresiones, grietas ni exfoliaciones, en la cara vista, visibles desde una distancia de 2 m con luz natural diurna (está permitido el relleno permanente de huecos menores).

- Marcado CE: obligatorio desde el 1 de junio de 2006. Norma de aplicación: UNE EN 13748-1:2005/A1 2005. Baldosas de terrazo. Parte 1: Baldosas de terrazo para uso interior. Sistema de evaluación de la conformidad: 4.

Identificación: Se comprobará que la identificación del producto recibido se corresponde con las características exigidas por la normativa de obligado cumplimiento y, en su caso, por el proyecto o por la dirección facultativa.

- Dimensiones (longitud, anchura, espesor), en mm.
- Clase por espesor de la capa de huella de la baldosa (relacionada directamente por el tipo de pulido: en fábrica o in situ), Th: clase I (baldosas con capa de huella de espesor  $\geq 4$  mm), clase II (baldosas con capa de huella de espesor  $\geq 8$  mm).

Las baldosas de clase Th I no admitirán pulido tras su colocación.

Las baldosas de clase Th II podrán pulirse tras su colocación.

- Clase resistente a la carga de rotura: 1: BL I (sin requisito); 2: BL II (superficie de la baldosa  $\leq 1100$  cm<sup>2</sup>, valor individual  $\geq 2,5$  kN); 3: BL III (superficie de la baldosa  $> 1100$  cm<sup>2</sup>, valor individual  $\geq 3,0$  kN).

Las baldosas de clase BL I deberán colocarse sobre una cama de mortero sobre una base rígida.

Características reguladas que pueden estar especificadas, en función de los requisitos exigibles:

- Absorción total de agua, en %.
- Absorción de agua por capilaridad, en g/cm<sup>2</sup>.
- Resistencia a la flexión, en Mpa.
- Resistencia al desgaste por abrasión.
- Resistencia al deslizamiento/resbalamiento, según el CTE DB SU 1.
- Reacción al fuego: clase A1 sin necesidad de ensayo
- Conductividad térmica.

- Distintivos de calidad:

Se comprobará que el producto ostenta los distintivos de calidad exigidos, en su caso, por el proyecto o por la dirección facultativa, que avalen las características exigidas.

- Ensayos:

Se realizarán los ensayos exigidos por la normativa de obligado cumplimiento y, en su caso, por el proyecto o por la dirección facultativa. Ensayos regulados que pueden estar especificados:

Características geométricas, de aspecto y forma. Características físicas y mecánicas: Resistencia a la carga de rotura. Absorción total de agua. Absorción de agua por capilaridad. Resistencia a la flexión. Resistencia al desgaste por abrasión. Resistencia al deslizamiento/resbalamiento. Conductividad térmica.

### 8.2.6. BALDOSAS DE TERRAZO PARA EXTERIORES

Baldosa con acabado de la cara vista de diversas texturas para uso en exteriores (incluso en cubiertas) en áreas peatonales donde el aspecto decorativo es el predominante (p. e. paseos, terrazas, centros comerciales, etc.)

#### Condiciones de suministro y recepción

Las baldosas no presentarán depresiones, grietas ni exfoliaciones, en la cara vista, visibles desde una distancia de 2 m con luz natural diurna (está permitido el relleno permanente de huecos menores).

- Marcado CE: obligatorio desde el 1 de abril de 2006. Norma de aplicación: UNE EN 13748-2:2005. Baldosas de terrazo. Parte 2: Baldosas de terrazo para uso exterior.

Sistema de evaluación de la conformidad: 4.

Identificación: Se comprobará que la identificación del producto recibido se corresponde con las características exigidas por la normativa de obligado cumplimiento y, en su caso, por el proyecto o por la dirección facultativa.

- a. Dimensiones (longitud, anchura, espesor), en mm.
- b. Clase por espesor de la capa de huella de la baldosa (relacionada directamente por el tipo de pulido: en fábrica o in situ), Th: clase I (baldosas con capa de huella de espesor  $\geq 4$  mm), clase II (baldosas con capa de huella de espesor  $\geq 8$  mm). Las baldosas de clase Th I no admitirán pulido tras su colocación. Las baldosas de clase Th II podrán pulirse tras su colocación.
- c. Clase resistente a la flexión: ST (valor medio  $\geq 3,5$  Mpa; valor individual  $\geq 2,8$  Mpa); TT (valor medio  $\geq 4,0$  Mpa; valor individual  $\geq 3,2$  Mpa); UT (valor medio  $\geq 5,0$  Mpa; valor individual  $\geq 4,0$  Mpa).
- d. Clase resistente a la carga de rotura: 30: 3T (valor medio  $\geq 3,0$  kN; valor individual  $\geq 2,4$  kN); 45: 4T (valor medio  $\geq 4,5$  kN; valor individual  $\geq 3,6$  kN); 70: 7T (valor medio  $\geq 7,0$  kN; valor individual  $\geq 5,6$  kN); 110: 11T (valor medio  $\geq 11,0$  kN; valor individual  $\geq 8,8$  kN); 140: 14T (valor medio  $\geq 14,0$  kN; valor individual  $\geq 11,2$  kN); 250: 25T (valor medio  $\geq 25,0$  kN; valor individual  $\geq 20,0$  kN); 300: 30T (valor medio  $\geq 30,0$  kN; valor individual  $\geq 24,0$  kN).
- e. Clase resistente al desgaste por abrasión: F (sin requisito); G (huella  $\leq 26$  mm; pérdida  $\leq 26/50$  cm<sup>3</sup>/cm<sup>2</sup>); H (huella  $\leq 23$  mm; pérdida  $\leq 20/50$  cm<sup>3</sup>/cm<sup>2</sup>); I (huella  $\leq 20$  mm; pérdida  $\leq 18/50$  cm<sup>3</sup>/cm<sup>2</sup>).
- f. Clase resistente climática: A (sin requisito); B (absorción de agua  $\leq 6$  %); D (masa perdida después del ensayo de hielo-deshielo: valor medio  $\leq 1,0$  kg/m<sup>2</sup>; valor individual  $\leq 1,5$  kg/m<sup>2</sup>).

Características reguladas que pueden estar especificadas, en función de los requisitos exigibles:

- a. Resistencia al deslizamiento/resbalamiento, según el CTE DB SU 1.
- b. Reacción al fuego: clase A1 sin necesidad de ensayo
- c. Conductividad térmica.

- Distintivos de calidad:

Se comprobará que el producto ostenta los distintivos de calidad exigidos, en su caso, por el proyecto o por la dirección facultativa, que avalen las características exigidas.

- Ensayos:

Se realizarán los ensayos exigidos por la normativa de obligado cumplimiento y, en su caso, por el proyecto o por la dirección facultativa. Ensayos regulados que pueden estar especificados:

Características geométricas, de aspecto y forma. Características físicas y mecánicas: Resistencia a la carga de rotura. Resistencia climática. Resistencia a la flexión. Resistencia al desgaste por abrasión. Resistencia al deslizamiento/resbalamiento. Conductividad térmica.

### 8.3.1. TEJAS Y PIEZAS AUXILIARES DE ARCILLA COCIDA

Elementos de recubrimiento para colocación discontinua sobre tejados inclinados y revestimiento interior y exterior de muros, que se obtienen por conformación (extrusión y/o prensado), secado y cocción, de una pasta arcillosa que puede contener aditivos y que pueden estar recubiertos total o parcialmente de engobe o esmalte.

Tipos:

- Teja con encaje lateral y de cabeza: teja que tiene un dispositivo de encaje lateral y un dispositivo de encaje transversal simple o múltiple.
- Teja con solo encaje lateral: teja que tiene un dispositivo de encaje lateral y carece de dispositivo de encaje transversal, lo que permite obtener valores variables de recubrimiento.
- Teja plana sin encaje: teja que no tiene ningún dispositivo de encaje y puede presentar ligeros nervios longitudinales y/o transversales.
- Teja de solape: teja que está perfilada en forma de S y no contiene ningún dispositivo de encaje.
- Teja curva: teja que tiene forma de canalón con bordes paralelos o convergentes y un diseño que permite obtener valores variables de solape de cabeza.



- Piezas especiales: elementos destinados a completar y/o complementar las tejas utilizadas en la cubierta con diseño y dimensiones compatibles con ellas.

#### **Condiciones de suministro y recepción**

- Marcado CE:

Marcado CE obligatorio desde el 1 de febrero de 2007. Norma de aplicación: UNE-EN 1304:2006. Tejas de arcilla cocida para colocación discontinua. Definiciones y especificaciones de producto

Sistemas de evaluación de la conformidad: 3/4.

Identificación: Se comprobará que la identificación del producto recibido se corresponde con las características exigidas por la normativa de obligado cumplimiento y, en su caso, por el proyecto o por la dirección facultativa.

TEJA CON ENCAJE LATERAL Y DE CABEZA Y TEJA CON SOLO ENCAJE LATERAL:

- Designación, se definen dos clases: mixta o plana.
- Dimensiones nominales (longitud y anchura), en mm.
- Impermeabilidad, se definen dos categorías: 1 (factor medio de impermeabilidad  $\leq 0,5$  cm<sup>3</sup>/cm<sup>2</sup>/día o coeficiente medio de impermeabilidad  $\leq 0,8$ ) ó 2 (factor medio de impermeabilidad  $\leq 0,8$  cm<sup>3</sup>/cm<sup>2</sup>/día o coeficiente medio de impermeabilidad  $\leq 0,925$ ).
- Tipo de ensayo a la helada en función del país donde se vayan a utilizar: A (Bélgica, Luxemburgo y Holanda), B (Alemania, Austria, Finlandia, Islandia, Noruega, Suecia y Suiza), C (España, Francia, Grecia, Italia y Portugal), D (Dinamarca, Irlanda y Reino Unido).

TEJA PLANA SIN ENCAJE Y TEJA DE SOLAPE:

- Dimensiones nominales (longitud y anchura), en mm.
- Impermeabilidad, se definen dos categorías: 1 (factor medio de impermeabilidad  $\leq 0,5$  cm<sup>3</sup>/cm<sup>2</sup>/día o coeficiente medio de impermeabilidad  $\leq 0,8$ ) ó 2 (factor medio de impermeabilidad  $\leq 0,8$  cm<sup>3</sup>/cm<sup>2</sup>/día o coeficiente medio de impermeabilidad  $\leq 0,925$ ).
- Tipo de ensayo a la helada en función del país donde se vayan a utilizar: A (Bélgica, Luxemburgo y Holanda), B (Alemania, Austria, Finlandia, Islandia, Noruega, Suecia y Suiza), C (España, Francia, Grecia, Italia y Portugal), D (Dinamarca, Irlanda y Reino Unido).

TEJA CURVA:

- Dimensiones nominales (longitud), en mm.
- Impermeabilidad, se definen dos categorías: 1 (factor medio de impermeabilidad  $\leq 0,5$  cm<sup>3</sup>/cm<sup>2</sup>/día o coeficiente medio de impermeabilidad  $\leq 0,8$ ) ó 2 (factor medio de impermeabilidad  $\leq 0,8$  cm<sup>3</sup>/cm<sup>2</sup>/día o coeficiente medio de impermeabilidad  $\leq 0,925$ ).
- Tipo de ensayo a la helada en función del país donde se vayan a utilizar: A (Bélgica, Luxemburgo y Holanda), B (Alemania, Austria, Finlandia, Islandia, Noruega, Suecia y Suiza), C (España, Francia, Grecia, Italia y Portugal), D (Dinamarca, Irlanda y Reino Unido).

Características reguladas que pueden estar especificadas, en función de los requisitos exigibles:

- Resistencia mecánica.
- Comportamiento frente al fuego exterior.
- Clase de reacción al fuego.
- Emisión de sustancias peligrosas.

- Distintivos de calidad:

Se comprobará que el producto ostenta los distintivos de calidad exigidos, en su caso, por el proyecto o por la dirección facultativa, que aseguren las características exigidas.

- Ensayos:

Se realizarán los ensayos exigidos por la normativa de obligado cumplimiento y, en su caso, por el proyecto o por la dirección facultativa. Ensayos regulados que pueden estar especificados:

Características estructurales. Regularidad de la forma. Rectitud (control de flecha). Dimensiones. Impermeabilidad. Resistencia a flexión. Resistencia a la helada. Comportamiento al fuego exterior. Reacción al fuego.





### 8.3.2. ADHESIVOS PARA BALDOSAS CERAMICAS

Se definen distintos tipos de adhesivos según la naturaleza química de los conglomerantes.

Adhesivos cementosos (C): Mezcla de conglomerantes hidráulicos, cargas minerales y aditivos orgánicos, que sólo tiene que mezclarse con agua o adición líquida justo antes de su uso.

Adhesivos en dispersión (D): mezcla de conglomerantes orgánicos en forma de polímero en dispersión acuosa, aditivos orgánicos y cargas minerales, que se presenta lista para su uso.

Adhesivos de resinas reactivas (R): mezcla de resinas sintéticas, aditivos orgánicos y cargas minerales cuyo endurecimiento resulta de una reacción química. Están disponibles en forma de uno o más componentes.

#### Condiciones de suministro y recepción

- Marcado CE:

Marcado CE obligatorio desde el 1 de abril de 2004. Norma de aplicación: UNE EN 12004. Adhesivos para baldosas cerámicas. Definiciones y especificaciones.

Sistemas de evaluación de la conformidad: 3.

Identificación: Se comprobará que la identificación del producto recibido se corresponde con las características exigidas por la normativa de obligado cumplimiento y, en su caso, por el proyecto o por la dirección facultativa. Características reguladas que pueden estar especificadas, en función de los requisitos exigibles:

Tipo de adhesivo según la naturaleza química de sus conglomerantes y sus características opcionales.

Tipos de adhesivos: cementosos (C), en dispersión (D), de resinas reactivas ®.

Según sus características opcionales: adhesivo normal (1), adhesivo mejorado (2), adhesivo de fraguado rápido (F), adhesivo con deslizamiento reducido (T), adhesivo con tiempo abierto prolongado (E).

- a. Adherencia
- b. Durabilidad: acción de envejecimiento con calor, acción de humedad con agua, ciclo de hielo/deshielo.
- c. Ataque químico.
- d. Tiempo de conservación.
- e. Tiempo de reposo o maduración.
- f. Vida útil.
- g. Tiempo abierto.
- h. Capacidad humectante.
- i. Deslizamiento.
- j. Tiempo de ajuste.
- k. Capacidad de adherencia.
- l. Deformabilidad.
- m. Deformación transversal.

- Distintivos de calidad:

Se comprobará que el producto ostenta los distintivos de calidad exigidos, en su caso, por el proyecto o por la dirección facultativa, que avalen las características exigidas.

- Ensayos:

Se realizarán los ensayos exigidos por la normativa de obligado cumplimiento y, en su caso, por el proyecto o por la dirección facultativa. Ensayos regulados que pueden estar especificados:

Tiempo abierto. Deslizamiento. Resistencia a la tracción. Adherencia inicial. Resistencia a la cizalladura. Deformación transversal. Resistencia química. Capacidad humectante.

#### Almacenamiento y manipulación (criterios de uso, conservación y mantenimiento)

Se almacenaran en local cubierto, seco y ventilado. Su tiempo de conservación es de aproximadamente un año desde su fabricación.

### 8.3.4. BALDOSAS CERAMICAS

Placas de poco espesor fabricadas con arcillas y/o otras materias primas inorgánicas, generalmente utilizadas como revestimiento de suelos y paredes, moldeadas por





extrusión o por prensado. Las baldosas pueden ser esmaltadas o no esmaltadas y son incombustibles e inalterables a la luz.

#### **Condiciones de suministro y recepción**

- Marcado. Las baldosas cerámicas y/o su empaque deben ser marcados con:  
Marca comercial del fabricante o fabricación propia.

Marca de primera calidad

Tipo de baldosa, con medidas nominales y medidas de fabricación. Código de la baldosa.

Tipo de superficie: esmaltada o no esmaltada.

- Marcado CE: Obligatorio desde el 1 de diciembre de 2005. Norma de aplicación: UNE EN 14411. Baldosas cerámicas. Definiciones, clasificación, características y marcado. Sistema de evaluación de conformidad: Sistema 3 ó 4.

Identificación: Se comprobará que la identificación del producto recibido se corresponde con las características exigidas por la normativa de obligado cumplimiento y, en su caso, por el proyecto o por la dirección facultativa. Características reguladas que pueden estar especificadas, en función de los requisitos exigibles:

a. Tipo de baldosa:

a.1. Definidos según el método de fabricación: método A, baldosas extruidas; método B, baldosas prensadas; método C, baldosas fabricadas por otros métodos.

a.2. Definidos según su absorción de agua: baldosas con baja absorción de agua (Grupo I), baldosas con absorción de agua media (Grupo II), baldosa con elevada absorción de agua (Grupo III).

a.3. Definidos según acabado superficial: esmaltadas (GL) o no esmaltadas (UGL).

b. Dimensiones y aspectos superficiales: Longitud y anchura, espesor, rectitud de lados, ortogonalidad, plenitud de la superficie, aspecto superficial.

c. Propiedades físicas: absorción de agua, carga de rotura, resistencia a flexión (N/mm<sup>2</sup>), resistencia a la abrasión, coeficiente de dilatación térmica lineal, resistencia al choque térmico, resistencia al cuarteo, resistencia a la helada, coeficiente de fricción.

d. Además de las anteriores, para baldosas para suelos: dilatación por humedad, pequeñas diferencias de color y resistencia al impacto.

e. Propiedades químicas: resistencia a las manchas, resistencia a productos químicos y emisión plomo y cadmio.

- Distintivos de calidad:

Se comprobará que el producto ostenta los distintivos de calidad exigidos, en su caso, por el proyecto o por la dirección facultativa, que avalen las características exigidas.

- Ensayos:

Se realizarán los ensayos exigidos por la normativa de obligado cumplimiento y, en su caso, por el proyecto o por la dirección facultativa. Ensayos regulados que pueden estar especificados:

Resistencia al impacto por medición del coeficiente de restitución. Dilatación térmica lineal. Resistencia al choque térmico. Dilatación por humedad. Resistencia a la helada. Resistencia química. Resistencia a manchas. Emisión de plomo y cadmio de las baldosas esmaltadas. Pequeñas diferencias de color.

#### **8.4.1. SUELOS DE MADERA**

Pavimentos interiores formados por el ensamblaje de elementos de madera, individuales, ensamblados o preensamblados, clavados o atornillados a una estructura primaria o adheridos o flotantes sobre una capa base.

Tipos:

Suelos de madera macizos: parqué con ranuras o lengüetas. Lamparqué macizo. Parque con sistema de interconexión. Tabla de parque pre-ensamblada.

Suelos de chapas de madera: Parque multicapa. Suelo flotante.

#### **Condiciones de suministro y recepción**

- Marcado CE: Obligatorio desde el 1 de marzo de 2008. Norma de aplicación: UNE EN 14342:2005. Suelos de madera. Características, evaluación de conformidad y marcado. Sistema de evaluación de la conformidad: 3/4.

Identificación: Se comprobará que la identificación del producto recibido se corresponde con las características exigidas por la normativa de obligado cumplimiento



y, en su caso, por el proyecto o por la dirección facultativa. Características reguladas que pueden estar especificadas, en función de los requisitos exigibles:

- a. Clase de aspecto de la cara del parqué.
- b. 3 cifras de 2 a 3 dígitos unidas por el signo **x** que indican, en mm, las dimensiones de longitud x anchura x grosor, L x b x t, por este orden, del elemento para suelos de madera.
- c. Nombre comercial de la especie de madera.
- d. Definición del diseño, con carácter opcional.
- e. Tipo de colocación. Encolado. Clavado. Atornillado.
- f. Tipo de lamparqué. Sin definición. Grande. Tapiz. Gran formato.
- g. Tipo de parqué de interconexión: Elemento de parqué de recubrimiento. Bloque inglés.
- h. Tipo de tablero de recubrimiento: De partículas. OBS (de virutas orientadas). Contrachapados. De madera maciza. De fibras. De partículas aglomeradas con cemento.
- i. Sigla que indica la clase de servicio por la categoría de la carga derivada del uso: (A) Doméstico y residencial. (B) Oficinas. (C1) Reunión con mesas. (C2) Reunión con asientos fijos. (C3) Reunión sin obstáculos para el movimiento de personas. (C4) Realización de actividades físicas. (C5) Actividades susceptibles de sobrecarga. (D1) Comercios al por menor. (D2) Grandes almacenes.
- j. Tipo de junta perimetral y del adhesivo a utilizar.
- k. Contenido de humedad, en % y variaciones dimensionales derivadas de cambios de humedad.

En el embalaje llevará como mínimo las siguientes características:

Tipo de elemento.

Símbolo correspondiente a la clase.

Dimensiones nominales del elemento y número de elementos.

Superficie cubierta en m<sup>2</sup>.

Nombre comercial del producto, color y diseño.

Designación según la Norma de aplicación.

Referencia a la Norma de aplicación.

- Distintivos de calidad:

Se comprobará que el producto ostenta los distintivos de calidad exigidos, en su caso, por el proyecto o por la dirección facultativa, que aseguren las características.

- Ensayos:

Se realizarán los ensayos exigidos por la normativa de obligado cumplimiento y, en su caso, por el proyecto o por la dirección facultativa. Ensayos regulados que pueden estar especificados:

Preparación de las probetas para ensayos físico-mecánicos de maderas.

Determinación de la dureza de elementos para suelos de madera.

Determinación de la estabilidad dimensional de suelos de madera tratados con productos protectores e hidrófugos.

Determinación de la resistencia al choque de suelos de madera.

Determinación de las variaciones por cambios de humedad en tableros derivados de la madera.

Determinación de la resistencia a la humedad cíclica en tableros derivados de la madera.

Determinación del contenido de humedad de tableros derivados de la madera.

Determinación de las dimensiones de tableros derivados de la madera.

Determinación de la escuadría y rectitud de tableros derivados de la madera.

Determinación de las clases de riesgo de ataque biológico de tableros derivados de la madera.

Determinación de las propiedades mecánicas de tableros derivados de la madera.

Determinación de los valores característicos de las propiedades mecánicas y de la densidad de tableros derivados de la madera.

Determinación de la resistencia a la humedad por cocción de tableros derivados de la madera.

Determinación de las singularidades de elementos para suelos de madera.  
Determinación de las alteraciones biológicas de elementos para suelos de madera.  
Determinación de las propiedades de flexión de los elementos para suelos de madera.  
Determinación de la resistencia a la huella (Brinell) de los elementos para suelos de madera.  
Determinación de la estabilidad dimensional de los elementos para suelos de madera.  
Determinación de la humedad por secado de elementos para suelos de madera.  
Determinación de la humedad por resistencia eléctrica de elementos para suelos de madera.  
Determinación de las características geométricas de elementos para suelos de madera.  
Determinación de la elasticidad y la resistencia a la abrasión de los suelos de madera.

#### 19.1.1. CEMENTOS COMUNES

Conglomerantes hidráulicos finamente molidos que, amasados con agua, forman una pasta que fragua y endurece por medio de reacciones y procesos de hidratación y que, una vez endurecidos, conservan su resistencia y estabilidad incluso bajo el agua. Los cementos conformes con la UNE EN 197-1, denominados cementos CEM, son capaces, cuando se dosifican y mezclan apropiadamente con agua y áridos de producir un hormigón o un mortero que conserve su trabajabilidad durante tiempo suficiente y alcanzar, al cabo de periodos definidos, los niveles especificados de resistencia y presentar también estabilidad de volumen a largo plazo.

Los 27 productos que integran la familia de cementos comunes y su designación es:

#### TIPOS PRINCIPALES. DESIGNACIÓN (TIPOS DE CEMENTOS COMUNES)

**CEM I.** CEMENTO PORTLAND: CEM I

**CEM II.** CEMENTOS PORTLAND MIXTOS:

- Cemento Portland con escoria: CEM II/A-S, CEM II/B-S
- Cemento Portland con humo de sílice: CEM II/A-D
- Cemento Portland con puzolana: CEM II/A-P, CEM II/B-P, CEM II/A-Q, CEM II/B-Q
- Cemento Portland con ceniza volante: CEM II/A-V, CEM II/B-V, CEM II/A-W, CEM II/B-W
- Cemento Portland con esquisto calcinado: CEM II/A-T, CEM II/B-T
- Cemento Portland con caliza, CEM II/A-L, CEM II/B-L, CEM II/A-LL, CEM II/B-LL
- Cemento Portland mixto, CEM II/A-M, CEM II/B-M

**CEM III.** CEMENTOS CON ESCORIAS DE ALTO HORNO: CEM III/A, CEM III/B, CEM III/C

**CEM IV.** CEMENTOS PUZOLÁNICOS: CEM IV/A, CEM IV/A

**CEM V.** CEMENTOS COMPUESTOS: CEM V/A

#### Condiciones de suministro y recepción

- Marcado CE: Obligatorio desde el 1 de abril de 2002. Norma de aplicación: UNE EN 197-1. Cemento. Parte 1: Composición, especificaciones y criterios de conformidad de los cementos comunes. Sistema de evaluación de la conformidad: 1+  
Identificación: Los cementos CEM se identificarán al menos por el tipo, y por las cifras 32,5, 42,5 ó 52,5, que indican la clase de resistencia (ej., CEM I 42,5R). Para indicar la clase de resistencia inicial se añadirán las letras N o R, según corresponda. Cuando proceda, la denominación de bajo calor de hidratación. Puede llevar información adicional: límite en cloruros (%), límite de pérdida por calcinación de cenizas volantes (%), nomenclatura normalizada de aditivos.

En caso de cemento ensacado, el marcado de conformidad CE, el número de identificación del organismo de certificación y la información adjunta, deben ir indicados en el saco o en la documentación comercial que lo acompaña (albaranes de entrega), o bien en una combinación de ambos. Si sólo parte de la información aparece en el saco, entonces, es conveniente que la información completa se incluya en la información comercial. En caso de cemento expedido a granel, dicha información debería ir recogida de alguna forma apropiada, en los documentos comerciales que lo acompañen.



Se comprobará que la identificación del producto recibido se corresponde con las características exigidas por la normativa de obligado cumplimiento y, en su caso, por el proyecto o por la dirección facultativa. Características reguladas que pueden estar especificadas, en función de los requisitos exigibles:

- a. Propiedades mecánicas (para todos los tipos de cemento):
  - a.1. Resistencia mecánica a compresión normal (Mpa). A los 28 días.
  - a.2. Resistencia mecánica a compresión inicial (Mpa). A los 2 ó 7 días.
- b. Propiedades físicas (para todos los tipos de cemento):
  - b.1. Tiempo de principio de fraguado (min)
  - b.2. Estabilidad de volumen (expansión) (mm)
- c. Propiedades químicas (para todos los tipos de cemento):
  - c.1. Contenido de cloruros (%)
  - c.2. Contenido de sulfato (% SO<sub>3</sub>)
  - c.3. Composición (% en masa de componentes principales - Clínker, escoria de horno alto, humo de sílice, puzolana natural, puzolana natural calcinada, cenizas volantes síliceas, cenizas volantes calcáreas, esquistos calcinados, caliza- y componentes minoritarios)
- d. Propiedades químicas (para CEM I, CEM III):
  - d.1. Pérdida por calcinación (% en masa del cemento final)
  - d.2. Residuo insoluble (% en masa del cemento final)
- e. Propiedades químicas (para CEM IV):
  - e.1. Puzolanidad

- Distintivos de calidad:  
Se comprobará que el producto ostenta los distintivos de calidad exigidos, en su caso, por el proyecto o por la dirección facultativa, que aseguren las características.

- Ensayos:

Se realizarán los ensayos exigidos por la normativa de obligado cumplimiento y, en su caso, por el proyecto o por la dirección facultativa. Ensayos regulados que pueden estar especificados:

Resistencia normal. Resistencia inicial. Principio de fraguado. Estabilidad. Cloruros. Sulfatos. Composición. Pérdida por calcinación. Residuo insoluble. Puzolanidad.

#### **19.1.7. CALES PARA LA CONSTRUCCIÓN**

Formas físicas (polvo, terrones, pastas o lechadas), en las que pueden aparecer el óxido de calcio y el de magnesio y/o el hidróxido de calcio y/o el de magnesio, utilizadas como conglomerantes para preparar morteros para fábricas y revestimientos, interiores y exteriores.

Tipos:

- Cales aéreas: constituidas principalmente por óxido o hidróxido de calcio que endurecen bajo el efecto del dióxido de carbono presente en el aire. Pueden ser:

Cales vivas (Q): producidas por la calcinación de caliza y/o dolomía, pudiendo ser cales cálcicas (CL) y cales dolomíticas (semihidratadas o totalmente hidratadas).

Cales hidratadas (S): cales aéreas, cálcicas o dolomíticas resultantes del apagado controlado de las cales vivas.

- Cales hidráulicas naturales (NHL): producidas por la calcinación de calizas más o menos arcillosas o síliceas con reducción a polvo mediante apagado con o sin molienda, que fraguan y endurecen con el agua. Pueden ser:

Cales hidráulicas naturales con adición de materiales (Z): pueden contener materiales hidráulicos o puzolánicos hasta un 20% en masa.

Cales hidráulicas (HL): constituidas principalmente por hidróxido de calcio, silicatos de calcio y aluminatos de calcio, producidos por la mezcla de constituyentes adecuados.

#### **Condiciones de suministro y recepción**

- Mercado CE: Obligatorio desde el 1 de agosto de 2003. Norma de aplicación: UNE EN 459-1:2001. Cales para la construcción. Parte 1: Definiciones, especificaciones y criterios de conformidad. Sistema de evaluación de la conformidad: 2.

Identificación: Se comprobará que la identificación del producto recibido se corresponde con las características exigidas por la normativa de obligado cumplimiento



y, en su caso, por el proyecto o por la dirección facultativa. Características reguladas que pueden estar especificadas, en función de los requisitos exigibles:

- a. Tipo de cal: cálcica (CL), dolomítica (DL), hidráulica natural (NHL), hidráulica artificial (HL).
- b. Cifra de dos dígitos que indica el contenido de CaO+MgO de las cales aéreas cálcicas.
- c. Cifra de dos dígitos que indica el contenido de CaO+MgO de las cales aéreas dolomíticas.
- d. Letra mayúscula que indica el estado en que son suministradas las cales aéreas cálcicas.
- e. Letra mayúscula que indica el estado en que son suministradas las cales aéreas dolomíticas.
- f. Cifra que indica, en MPa, la resistencia a compresión mínima a 28 días de las cales aéreas hidráulicas.
- g. Letra mayúscula Z en caso de contener adiciones de materiales hidráulicos o puzolánicos adecuados hasta un 20% de la masa de las cales hidráulicas naturales.
- h. Tiempo de fraguado en cales hidráulicas.
- i. Contenido en aire de cales hidráulicas.
- j. Estabilidad de volumen.
- k. Finura.
- l. Penetración.
- m. Durabilidad.

- Distintivos de calidad:

Se comprobará que el producto ostenta los distintivos de calidad exigidos, en su caso, por el proyecto o por la dirección facultativa, que aseguren las características.

- Ensayos:

Se realizarán los ensayos exigidos por la normativa de obligado cumplimiento y, en su caso, por el proyecto o por la dirección facultativa. Ensayos regulados que pueden estar especificados:

En general, contenido de: CaO+MgO, MgO, Co<sub>2</sub>, SO<sub>3</sub>, cal libre (% de masa).

En cales hidráulicas, resistencia a compresión a los 28 días (Mpa).

En cales vivas, estabilidad después del apagado y rendimiento (dm<sup>3</sup>/10kg).

En cal cálcica hidratada, dolomítica hidratada, en pasta, hidráulica e hidráulica natural: Finura (% de rechazo en masa). Agua libre (%). Estabilidad (mm). Penetración (mm). Contenido en aire (%). Tiempo de fraguado (h).

Ensayos adicionales: Reactividad (en cal viva). Demanda de agua (ensayos de morteros). Retención de agua (ensayos de morteros). Densidad volumétrica aparente (kg/dm<sup>3</sup>). Finura (en cal viva). Blancura

#### **19.1.8. ADITIVOS PARA HORMIGONES**

Producto incorporado a los hormigones de consistencias normales en el momento del amasado en una cantidad  $\leq 5\%$ , en masa, del contenido de cemento en el hormigón con objeto de modificar las propiedades de la mezcla e estado fresco y/o endurecido.

##### **Condiciones de suministro y recepción**

- Mercado CE: Obligatorio desde el 1 de octubre de 2007. Norma de aplicación: UNE EN 934-2:2001/A2:2005. Aditivos para hormigones, morteros y pastas. Parte 2: Aditivos para hormigones. Definiciones, requisitos, conformidad, marcado y etiquetado. Sistema de evaluación de la conformidad: 2+.

Identificación: Se comprobará que la identificación del producto recibido se corresponde con las características exigidas por la normativa de obligado cumplimiento y, en su caso, por el proyecto o por la dirección facultativa. Características reguladas que pueden estar especificadas, en función de los requisitos exigibles:

- a. Homogeneidad.
- b. Color.
- c. Componente activo.
- d. Densidad relativa.
- e. Extracto seco convencional.
- f. Valor del PH.





- g. Efecto sobre el tiempo de fraguado con la dosificación máxima recomendada.
- h. Contenido en cloruros totales.
- i. Contenido en cloruros solubles en agua.
- j. Contenido en alcalinos.
- k. Comportamiento a la corrosión.
- l. Características de los huecos de aire en el hormigón endurecido (Factor de espaciado en el hormigón de ensayo  $\leq 0,2$  mm
- m. Resistencia a la compresión a 28 días  $\geq 75\%$  respecto a la del hormigón testigo.
- n. Contenido en aire del hormigón fresco.  $\geq 2,5\%$  en volumen por encima del volumen de aire del hormigón testigo y contenido total en aire 4% / 6%.

- Distintivos de calidad:

Se comprobará que el producto ostenta los distintivos de calidad exigidos, en su caso, por el proyecto o por la dirección facultativa, que aseguren las características.

- Ensayos:

Se realizarán los ensayos exigidos por la normativa de obligado cumplimiento y, en su caso, por el proyecto o por la dirección facultativa. Ensayos regulados que pueden estar especificados:

Definición y composición de los hormigones y morteros de referencia para ensayos de aditivos para hormigón.

Determinación del tiempo de fraguado de hormigones con aditivos.

Determinación de la exudación del hormigón.

Determinación de la absorción capilar del hormigón.

Análisis infrarrojo de aditivos para hormigones.

Determinación del extracto seco convencional de aditivos para hormigones.

Determinación de las características de los huecos de aire en el hormigón endurecido.

Determinación del contenido en alcalinos de aditivos para hormigones.

Morteros de albañilería de referencia para ensayos de aditivos para morteros.

Toma de muestras, control y evaluación de la conformidad, marcado y etiquetado, de aditivos para hormigones.

Determinación de la pérdida de masa a 105° de aditivos sólidos para hormigones y morteros.

Determinación de la pérdida por calcinación de aditivos para hormigones y morteros.

Determinación del residuo insoluble en agua destilada de aditivos para hormigones y morteros.

Determinación del contenido de agua no combinada de aditivos para hormigones y morteros.

Determinación del contenido en halógenos totales de aditivos para hormigones y morteros.

Determinación del contenido en compuestos de azufre de aditivos para hormigones y morteros.

Determinación del contenido en reductores de aditivos para hormigones y morteros.

Determinación del extracto seco convencional de aditivos líquidos para hormigones y morteros (método de la arena).

Determinación de la densidad aparente de aditivos líquidos para hormigones y morteros.

Determinación de la densidad aparente de aditivos sólidos para hormigones y morteros.

Determinación del PH de los aditivos para hormigones y morteros.

Determinación de la consistencia (método de la mesa de sacudidas) de fabricados con aditivos.

Determinación del contenido en aire ocluido en fabricados con aditivos.

Determinación de la pérdida de agua por evaporación en fabricados con aditivos.

#### **19.1.11. MORTEROS PARA REVOCO Y ENLUCIDO**

Morteros para revoco/enlucido hechos en fábrica (morteros industriales) a base de conglomerantes inorgánicos para exteriores (revocos) e interiores (enlucidos) utilizados en muros, techos, pilares y tabiques.





### Condiciones de suministro y recepción

Marcado CE: obligatorio desde el 1 de febrero de 2005. Norma de aplicación: UNE EN 998-2. Especificaciones de los morteros para albañilería. **Art. 2.1.10** Morteros para albañilería. Sistema de evaluación de la conformidad: 4.

Identificación: Se comprobará que la identificación del producto recibido se corresponde con las características exigidas por la normativa de obligado cumplimiento y, en su caso, por el proyecto o por la dirección facultativa. Características reguladas que pueden estar especificadas, en función de los requisitos exigibles:

- a. Tipo de mortero:
  - a.1. Definidos según el concepto: diseñados (por sus prestaciones) o prescritos (por sus proporciones).
  - a.2. Definidos según sus propiedades y/o su utilización: mortero para revoco/enlucido para uso corriente (GP), para revoco/enlucido (LW), para revoco coloreado (CR), para revoco monocapa (mortero para juntas y capas finas (T) o mortero ligero (L).
  - a.3. Definidos según el sistema de fabricación: mortero hecho en una fábrica (mortero industrial), mortero semiterminado hecho en una fábrica o mortero hecho en obra.
- b. Tiempo de utilización.
- c. Contenido en cloruros (para los morteros utilizados en albañilería armada): valor declarado (como una fracción en % en masa).
- d. Contenido en aire.
- e. Proporción de los componentes (para los morteros prescritos) y la resistencia a compresión o la clase de resistencia a compresión: proporciones de la mezcla en volumen o en peso.
- f. Resistencia a compresión o la clase de resistencia a compresión (para los morteros diseñados): valores declarados (N/mm<sup>2</sup>) o clases: M1, M2,5, M5, M10, M15, M20, Md, donde d es una resistencia a compresión mayor que 25 N/mm<sup>2</sup> declarada por el fabricante.
- g. Resistencia de unión (adhesión) (para los morteros diseñados destinados a ser utilizados en construcciones sometidas a requisitos estructurales): valor declarado de la resistencia inicial de cizallamiento (N/mm<sup>2</sup>) medida o tabulada.
- h. Absorción de agua (para los morteros destinados a ser utilizados en construcciones exteriores y expuestas directamente a la intemperie): valor declarado en [kg/(m<sup>2</sup>.min)]<sup>0,5</sup>.
- i. Permeabilidad al vapor de agua (para los morteros destinados a ser utilizados en construcciones exteriores): valores tabulados declarados del coeficiente  $\mu$  de difusión de vapor de agua.
- j. Densidad (para los morteros diseñados destinados a ser utilizados en construcciones sometidas a requisitos de aislamiento térmico).
- k. Conductividad térmica (para los morteros diseñados destinados a ser utilizados en construcciones sometidas a requisitos de aislamiento térmico): valor declarado o tabulado medido (W/mK).
- l. Durabilidad (resistencia a los ciclos de hielo/deshielo): valor declarado como pertinente, evaluación basada en función de las disposiciones en vigor en el lugar previsto de utilización.
- m. Tamaño máximo de los áridos (para los morteros para juntas y capas finas): no será mayor que 2 mm.
- n. Tiempo abierto o tiempo de corrección (para los morteros para juntas y capas finas).
- o. Reacción frente al fuego (para los morteros destinados a ser utilizados en construcciones sometidas a requisitos frente al fuego): euroclases declaradas (A1 a F).

- Distintivos de calidad:

Se comprobará que el producto ostenta los distintivos de calidad exigidos, en su caso, por el proyecto o por la dirección facultativa, que avalen las características exigidas.

- Ensayos:

Se realizarán los ensayos exigidos por la normativa de obligado cumplimiento y, en su caso, por el proyecto o por la dirección facultativa. Ensayos regulados que pueden estar especificados:



Propiedades del mortero fresco: Tiempo de utilización. Contenido en cloruros. Contenido en aire. Tiempo abierto o tiempo de corrección (para los morteros para juntas y capas finas). Dimensiones de los áridos (para los morteros para juntas y capas finas).

Propiedades del mortero endurecido: Resistencia a compresión. Resistencia de unión (adhesión). Absorción de agua. Permeabilidad al vapor de agua. Densidad. Conductividad térmica. Durabilidad.

#### 19.1.12. MORTEROS PARA ALBAÑILERÍA

Morteros para albañilería hechos en fábrica (morteros industriales) utilizados en muros, pilares y tabiques de albañilería, para su trabazón y rejuntado.

##### Condiciones de suministro y recepción

- Mercado CE: obligatorio desde el 1 de febrero de 2005. Norma de aplicación: UNE EN 998-2:2004. Especificaciones de los morteros para albañilería. Parte 2: Morteros para albañilería.

Sistemas de evaluación de la conformidad: 2+ para morteros industriales diseñados, ó 4 para morteros industriales prescritos.

Identificación: Se comprobará que la identificación del producto recibido se corresponde con las características exigidas por la normativa de obligado cumplimiento y, en su caso, por el proyecto o por la dirección facultativa. Características reguladas que pueden estar especificadas, en función de los requisitos exigibles:

a. Tipo de mortero:

- Definidos según el concepto: prediseñados (por sus prestaciones) o prescritos (por sus proporciones).

- Definidos según sus propiedades y/o su utilización: mortero para uso corriente (G), mortero para juntas y capas finas (T) o mortero ligero (L).

- Definidos según el sistema de fabricación: mortero hecho en una fábrica (mortero industrial), mortero semiterminado hecho en una fábrica, mortero predosificado, mortero premezclado de cal y arena o mortero hecho en obra.

b. Tiempo de utilización.

c. Contenido en cloruros (para los morteros utilizados en albañilería armada): valor declarado (como una fracción en % en masa).

d. Contenido en aire.

e. Proporción de los componentes (para los morteros prescritos) y la resistencia a compresión o la clase de resistencia a compresión: proporciones de la mezcla en volumen o en peso.

f. Resistencia a compresión o la clase de resistencia a compresión (para los morteros diseñados): valores declarados (N/mm<sup>2</sup>) o categorías.

g. Resistencia de unión (adhesión) (para los morteros diseñados destinados a ser utilizados en construcciones sometidas a requisitos estructurales): valor declarado de la resistencia inicial de cizallamiento (N/mm<sup>2</sup>) medida o tabulada.

h. Absorción de agua (para los morteros destinados a ser utilizados en construcciones exteriores): valor declarado en [kg/(m<sup>2</sup>.min)]<sup>0.5</sup>.

i. Permeabilidad al vapor de agua (para los morteros destinados a ser utilizados en construcciones exteriores): valores tabulados declarados del coeficiente  $\mu$  de difusión de vapor de agua.

j. Densidad (para los morteros diseñados destinados a ser utilizados en construcciones sometidas a requisitos de aislamiento térmico).

k. Conductividad térmica (para los morteros diseñados destinados a ser utilizados en construcciones sometidas a requisitos de aislamiento térmico): valor declarado o tabulado medido (W/mK).

l. Durabilidad (resistencia a los ciclos de hielo/deshielo): valor declarado como pertinente, evaluación basada en función de las disposiciones en vigor en el lugar previsto de utilización.

m. Tamaño máximo de los áridos (para los morteros para juntas y capas finas).

n. Tiempo abierto o tiempo de corrección (para los morteros para juntas y capas finas).

o. Reacción frente al fuego (para los morteros destinados a ser utilizados en construcciones sometidas a requisitos frente al fuego): euroclases declaradas (A1 a F).



- Distintivos de calidad:

Se comprobará que el producto ostenta los distintivos de calidad exigidos, en su caso, por el proyecto o por la dirección facultativa, que avalen las características exigidas.

- Ensayos:

Se realizarán los ensayos exigidos por la normativa de obligado cumplimiento y, en su caso, por el proyecto o por la dirección facultativa. Ensayos regulados que pueden estar especificados:

- Propiedades del mortero fresco: Tiempo de utilización. Contenido en cloruros. Contenido en aire. Tiempo abierto o tiempo de corrección (para los morteros para juntas y capas finas). Dimensiones de los áridos (para los morteros para juntas y capas finas).

- Propiedades del mortero endurecido: Resistencia a compresión. Resistencia de unión (adhesión). Absorción de agua. Permeabilidad al vapor de agua. Densidad. Conductividad térmica. Durabilidad.

### 19.1.13. ÁRIDOS PARA HORMIGÓN

Materiales granulares naturales (origen mineral, sólo sometidos a procesos mecánicos), artificiales (origen mineral procesados industrialmente que suponga modificaciones térmicas, etc.), reciclados (a partir de materiales inorgánicos previamente utilizados en la construcción), ó, sólo para áridos ligeros, subproductos industriales, (origen mineral procesados industrialmente y sometidos a procesos mecánicos), de tamaño comprendido entre 0 y 125 mm, utilizados en la fabricación de todo tipo de hormigones y en productos prefabricados de hormigón.

#### Condiciones de suministro y recepción

- Mercado CE: Obligatorio desde el 1 de junio de 2004. Norma de aplicación: UNE EN 12620:2003/AC:2004. Áridos para hormigón. Sistema de evaluación de la conformidad: 2+/4.

Identificación: Se comprobará que la identificación del producto recibido se corresponde con las características exigidas por la normativa de obligado cumplimiento y, en su caso, por el proyecto o por la dirección facultativa. Tipo, según la densidad de partículas y el tamaño máximo de éstas: Áridos para hormigón (de peso normal): grueso, fino, todo uno, natural con granulometría de 0/8 mm o filler. Áridos ligeros.

a. Grupo al que pertenece el árido: filler y polvo mineral como componente inerte, PM; finos, FN; áridos finos, AF; áridos gruesos, AG; áridos todo uno TU.

b. Forma de presentación del árido: áridos rodados, R; áridos triturados, T; áridos mezcla de los anteriores, M.

c. Fracción granulométrica del árido d/D, en mm (d: tamaño del tamiz inferior. D: tamaño del tamiz superior).

d. Naturaleza (en caso de áridos poligénicos se podrá designar por más letras unidas): calizo, C; silíceo, SL; granito, G; ofita, O; basalto, B; dolomítico, D; varios (otras naturalezas no habituales, p. ej. Anfibolita, gneis, pódfido, etc.), V; artificial (cuando sea posible se debe indicar su procedencia), A; reciclado (cuando sea posible se debe indicar su procedencia), R.

e. En caso de que el árido sea lavado: L.

f. Densidad de las partículas, en Mg/m<sup>3</sup>.

Cualquier otra información necesaria según los requisitos especiales exigibles según su uso:

a. Requisitos geométricos: Índice de lajas. Coeficiente de forma. Contenido en conchas, en %. Contenido en finos, en % que pasa por el tamiz 0,063 mm.

b. Requisitos físicos: Resistencia a la fragmentación. Resistencia al desgaste. Resistencia al pulimento. Resistencia a la abrasión superficial. Resistencia a la abrasión por neumáticos claveteados. Resistencia a ciclos de hielo-deshielo. Resistencia a ciclos de hielo-deshielo, estabilidad al sulfato de magnesio. Densidades y absorción de agua. Estabilidad de volumen. Reactividad álcali-sílice.

c. Requisitos químicos: Contenido en sulfatos solubles en ácido. Contenido en cloruros. Contenido total en azufre. Otros componentes

Cualquier otra información necesaria para identificar el árido dependiente de los requisitos especiales exigibles según su uso:

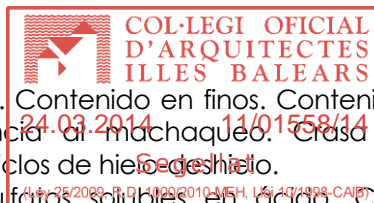

a. Requisitos físicos: Coeficiente de forma. Contenido en finos. Contenido en agua. Densidades y absorción de agua. Resistencia al machaqueo. Caras fracturadas. Resistencia a la desintegración. Resistencia a ciclos de hielo-deshielo.

b. Requisitos químicos: Contenido en sulfatos solubles en ácido. Contenido en cloruros. Contenido total en azufre. Pérdida por calcinación. Contaminantes orgánicos ligeros. Reactividad álcali-sílice.

- Distintivos de calidad:

Se comprobará que el producto ostenta los distintivos de calidad exigidos, en su caso, por el proyecto o por la dirección facultativa, que aseguren las características.

- Ensayos:

Se realizarán los ensayos exigidos por la normativa de obligado cumplimiento y, en su caso, por el proyecto o por la dirección facultativa. Ensayos regulados que pueden estar especificados:

Descripción petrográfica. Granulometría de las partículas. Tamices de ensayo. Índice de lajas. Porcentaje de caras fracturadas. Contenido en conchas en los áridos gruesos para hormigones. Equivalente de arena. Valor de azul de metileno. Granulometría del filler (por tamizado por chorro de aire). Resistencia al desgaste (micro-Deval). Resistencia a la fragmentación de los áridos gruesos para hormigones. Densidad aparente y volumen de huecos. Humedad mediante secado en estufa. Densidad y absorción de agua. Coeficiente de pulimento acelerado. Resistencia al desgaste por abrasión con neumáticos claveteados. Resistencia a ciclos de hielo-deshielo. Pérdida de peso en soluciones de sulfato magnésico. Retracción por secado. Resistencia al choque térmico. Análisis químico. Resistencia al machaqueo de áridos ligeros. Resistencia a la desintegración de áridos ligeros para hormigones. Resistencia a ciclos de hielo-deshielo de áridos ligeros para hormigones. Contenido en terrones de arcilla. Contenido en partículas blandas de los áridos gruesos. Coeficiente de forma. Contenido en partículas ligeras de los áridos gruesos. Friabilidad (desgaste micro-Deval) de los áridos finos. Absorción de agua de los áridos finos. Absorción de agua de los áridos gruesos. Módulo de finura. Reactividad álcali-sílice y álcali-silicato. Reactividad álcali-carbonato. Reactividad potencial de los áridos para hormigones con los alcalinos.

#### 19.1.16. ÁRIDOS PARA MORTEROS

Materiales granulares naturales (origen mineral, sólo sometidos a procesos mecánicos), artificiales (origen mineral procesados industrialmente que suponga modificaciones térmicas, etc.), reciclados (a partir de materiales inorgánicos previamente utilizados en la construcción), ó, sólo para áridos ligeros, subproductos industriales, (origen mineral procesados industrialmente y sometidos a procesos mecánicos), de tamaño comprendido entre 0 y 8 mm, utilizados en la fabricación de morteros para edificaciones.

#### Condiciones de suministro y recepción

- Mercado CE: Obligatorio desde el 1 de junio de 2004. Norma de aplicación: UNE EN 13139:2002. Áridos para morteros. Sistema de evaluación de la conformidad: 2+/4.

Identificación: Se comprobará que la identificación del producto recibido se corresponde con las características exigidas por la normativa de obligado cumplimiento y, en su caso, por el proyecto o por la dirección facultativa. Características reguladas que pueden estar especificadas, en función de los requisitos exigibles:

a. Tipo: De peso normal. Áridos ligeros. (según la densidad de partículas y el tamaño máximo de éstas)

b. Origen del árido (nombre de la cantera, mina o depósito)

c. 2 grupos de dígitos separados por una barra que indican, en mm, la fracción granulométrica d/D (d: tamaño del tamiz inferior. D: tamaño del tamiz superior)

d. Cifra que indica, en Mg/m<sup>3</sup>, la densidad de las partículas.

Cualquier otra información necesaria según los requisitos especiales exigibles a partir de su uso.

a. Requisitos geométricos y físicos. (Forma de las partículas para D>4mm. Contenido en conchas, para D>4mm. Contenido en finos, % que pasa por el tamiz 0,063 mm. Resistencia a ciclos de hielo-deshielo. Resistencia a ciclos de hielo-deshielo, estabilidad al sulfato de magnesio. Densidades y absorción de agua. Reactividad álcali-sílice.



b. Requisitos químicos. (Contenido en sulfatos solubles en ácido. Contenido en cloruros. Contenido total en azufre. Componentes que alteran la velocidad de fraguado y la de endurecimiento. Sustancias solubles en agua, para áridos artificiales. Pérdida por calcinación).

- Distintivos de calidad:

Se comprobará que el producto ostenta los distintivos de calidad exigidos, en su caso, por el proyecto o por la dirección facultativa, que aseguren las características.

- Ensayos:

Se realizarán los ensayos exigidos por la normativa de obligado cumplimiento y, en su caso, por el proyecto o por la dirección facultativa. Ensayos regulados que pueden estar especificados:

Descripción petrográfica de los áridos para morteros. Granulometría de las partículas de los áridos para morteros.

Tamices de ensayo para áridos para morteros. Índice de lajas de los áridos para morteros. Contenido en conchas en los áridos gruesos para morteros. Equivalente de arena de los áridos para morteros. Valor de azul de metileno de los áridos para morteros. Granulometría del filler (por tamizado por chorro de aire). Densidad y absorción de agua de los áridos para morteros. Resistencia a ciclos de hielo-deshielo de áridos para morteros. Pérdida de peso en soluciones de sulfato magnésico de los áridos para morteros. Análisis químico de los áridos para morteros. Resistencia a ciclos de hielo/ deshielo de áridos ligeros de morteros. Contenido en terrones de arcilla de los áridos para morteros. Módulo de finura de los áridos para morteros. Reactividad álcali-sílice y álcali-silicato de los áridos para morteros. Reactividad álcali-carbonato de los áridos para morteros. Reactividad potencial de los áridos para morteros con los alcalinos.

#### 19.2.1. PLACAS DE YESO LAMINADO

##### Condiciones de suministro y recepción

- Marcado CE: Obligatorio a partir del 1 de marzo de 2007. Norma de aplicación: UNE EN 520. Placas de yeso laminado. Definiciones, especificaciones y métodos de ensayo. Sistema de evaluación de la conformidad: 3/ 4.

Identificación: Se comprobará que la identificación del producto recibido se corresponde con las características exigidas por la normativa de obligado cumplimiento y, en su caso, por el proyecto o por la dirección facultativa.

Las placas de yeso laminado vendrán definidas por la siguiente designación PYL (a), (b), UNE EN 520, donde:

a. Tipo: A: estándar, H1 ó 2: impregnada, DF: cortafuego, DI: de alta dureza.

b. Espesor nominal, en mm.

- Ensayos:

Según normas UNE: características geométricas, de aspecto y de forma: defectos estructurales, y aspecto, tolerancias dimensionales, tolerancias de forma; propiedades físicas y mecánicas: tolerancia de masa, absorción de agua, resistencia a flexión, carga de rotura y resistencia al impacto.

Según normas UNE EN: resistencia al esfuerzo cortante, reacción al fuego, factor de resistencia al vapor de agua, resistencia a flexión longitudinal, resistencia a flexión transversal, resistencia térmica, resistencia al impacto, aislamiento directo a ruido aéreo, absorción acústica.

##### Almacenamiento y manipulación (criterios de uso, conservación y mantenimiento)

Los paquetes de placas se almacenarán a cubierto al abrigo de las lluvias y la intemperie y sobre superficies lo más lisas y horizontales posibles.

Los paquetes de placas se acopiarán sobre calzos (tiras de placas) no distanciados más de 40 cm entre sí.

Las placas se trasladarán siempre en vertical o de canto, nunca de plano o en horizontal. Las placas se cortarán mediante una cuchilla retráctil y/o un serrucho, trabajando siempre por la cara adecuada. Los bordes cortados se repararán antes de su colocación. Se cortarán las placas efectuando todo tipo de ajustes antes de su colocación, sin forzarlas nunca para que encajen en su sitio.



### 19.2.2. PANELES DE YESO

Paneles de forma de paralelepípedo, machihembrados, por lo menos en dos de sus cantos opuestos, de superficie mínima 0,20 m<sup>2</sup>, dimensión máxima 1000 mm y espesor mínimo 50 mm, macizos o perforados interiormente, no siendo, en este caso, su volumen de huecos superior al 40% del volumen total de la pieza y con un espesor mínimo de la pared de 10 mm; prefabricados en maquinaria e instalaciones fijas a partir de sulfato de calcio y agua, pudiendo llevar incorporadas fibras, cargas, áridos y otros aditivos, siempre y cuando no estén clasificados como sustancias peligrosas de acuerdo con la reglamentación europea, y pudiendo ser coloreados mediante pigmentos, unidos entre sí mediante adhesivos de base yeso o escayola, con superficies lisas, destinados a la realización de tabiquerías de paramentos no portantes interiores en edificios, protección contra el fuego de elementos, etc.

Tipos de paneles: Standard, alta densidad (o alta dureza) e hidrofugados.

En sus caras no se apreciarán fisuras, concavidades, abolladuras o asperezas y admitirán ser cortados con facilidad.

#### Condiciones de suministro y recepción

- Marcado CE: obligatorio desde el 1 de abril de 2003. Norma de aplicación: UNE EN 12859. Paneles de yeso. Definiciones, especificaciones y métodos de ensayo. Sistema de evaluación de la conformidad: 3.

- Identificación: Se comprobará que la identificación del producto recibido se corresponde con las características exigidas por la normativa de obligado cumplimiento y, en su caso, por el proyecto o por la dirección facultativa.

a. Dimensiones nominales (longitud, altura, espesor), en mm.

b. Tipo de panel: macizo, perforado.

c. Clase de densidad: alta densidad ( $1100 \leq d < 1500$  kg/m<sup>3</sup>), densidad media ( $800 \leq d < 1100$  kg/m<sup>3</sup>), baja densidad ( $600 \leq d < 800$  kg/m<sup>3</sup>).

d. Masa nominal, en kg/m<sup>2</sup>.

e. Designación "hidrofugado", cuando el panel lo sea.

f. Categoría del pH: normal ( $6,5 \leq \text{pH} < 10,5$ ), bajo ( $4,5 \leq \text{pH} < 6,5$ ).

- Distintivos de calidad:

Se comprobará que el producto ostenta los distintivos de calidad exigidos, en su caso, por el proyecto o por la dirección facultativa, que avalen las características exigidas.

- Ensayos: Se realizarán los ensayos exigidos por la normativa de obligado cumplimiento y, en su caso, por el proyecto o por la dirección facultativa. Ensayos regulados que pueden estar especificados: Tolerancias dimensionales. Desviación de la masa. Desviación de la densidad. Humedad. pH. Absorción de agua. Dureza superficial. Resistencia a la flexión. Reacción al fuego (clase). Conductividad térmica.

#### Almacenamiento y manipulación (criterios de uso, conservación y mantenimiento)

Los paneles se almacenarán bajo cubierta; se quitará el retractilado de plástico para evitar condensaciones de humedad, en el caso de que hubiera cambios de humedad ambiente y cambios de temperatura.

No es recomendable remontar los palés de paneles. En caso necesario, no se remontarán más de dos alturas, para evitar dañarlos.

### 19.2.4. YESOS Y PRODUCTOS A BASE DE YESO

Yesos y conglomerantes a base de yeso en polvo para la construcción, incluidos los yesos premezclados para revestir paredes y techos en el interior de edificios en los que se aplica como material de acabado que puede ser decorado. Estos productos están especialmente formulados para cumplir sus especificaciones de uso mediante el empleo de aditivos, adiciones, agregados y otros conglomerantes. Se incluyen los yesos y productos de yeso para su aplicación manual o a máquina, y los morteros de agarre a base de yeso.

Se puede utilizar cal de construcción, en forma de hidróxido de calcio, como conglomerante adicional junto con el conglomerante de yeso. Si el conglomerante a base de yeso es el principal componente activo del mortero, se incluye en este apartado. Si la cal es el principal componente activo del mortero, se incluye en el apartado del producto Calés.



### Condiciones de suministro y recepción

- Marcado CE: obligatorio a partir del 1 de abril de 2007. Normas de aplicación: UNE EN 13279-1:2006. Yesos y productos a base de yeso para la construcción. Parte 1: Definiciones y especificaciones. Sistemas de evaluación de conformidad: sistema 3 (para su uso en paredes, tabiques, techos o revestimientos para la protección frente al fuego de elementos estructurales y/o para compartimentación frente al fuego de edificios y con característica de reacción al fuego) ó sistema 4 (para el resto de los casos).

Identificación: Se comprobará que la identificación del producto recibido se corresponde con las características exigidas por la normativa de obligado cumplimiento y, en su caso, por el proyecto o por la dirección facultativa.

a. Tipo de yeso o de conglomerante de yeso, según la siguiente designación y su identificación correspondiente:

- Conglomerante a base de yeso (para uso directo o para su transformación: productos en polvo, secos; para empleo directo en obra, etc.), A.

- Yesos para la construcción: yeso de construcción, B1; mortero de yeso, B2; mortero de yeso y cal, B3; yeso de construcción aligerado, B4; mortero aligerado de yeso, B5; mortero aligerado de yeso y cal, B6; yeso de construcción de alta dureza, B7.

- Yeso para aplicaciones especiales: yeso para trabajos con yeso fibroso, C1; yeso para morteros de agarre, C2; yeso acústico, C3; yeso con propiedades de aislamiento térmico, C4; yeso para protección contra el fuego, C5; yeso para su aplicación en capa fina, C6.

b. Tiempo de principio de fraguado.

c. Resistencia a compresión, en N/mm<sup>2</sup>.

Características reguladas que pueden estar especificadas, en función de los requisitos exigibles:

a. Reacción al fuego (en situaciones de exposición: A1).

b. Resistencia al fuego.

c. Comportamiento acústico: aislamiento directo al ruido aéreo, en dB; absorción acústica.

d. Resistencia térmica, en m<sup>2</sup> K/W.

e. Sustancias peligrosas.

- Distintivos de calidad:

Se comprobará que el producto ostenta los distintivos de calidad exigidos, en su caso, por el proyecto o por la dirección facultativa, que avalen las características exigidas.

- Ensayos:

Se realizarán los ensayos exigidos por la normativa de obligado cumplimiento y, en su caso, por el proyecto o por la dirección facultativa. Ensayos regulados que pueden estar especificados:

- Para los conglomerantes de yeso: Contenido en sulfato de calcio.

- Para los yesos para la construcción: Contenido en conglomerante de yeso. Tiempo de principio de fraguado. Resistencia a flexión. Resistencia a compresión. Dureza superficial. Adherencia.

- Para los yesos especiales para la construcción: Contenido en conglomerante de CaSO<sub>4</sub>. Finura de molido. Tiempo de principio de fraguado. Resistencia a flexión. Resistencia a compresión. Dureza superficial.

- Ensayos ligados a las condiciones finales de uso: Reacción al fuego. Resistencia al fuego. Aislamiento directo al ruido aéreo. Absorción acústica. Resistencia térmica (por cálculo). Sustancias peligrosas.

### Almacenamiento y manipulación (criterios de uso, conservación y mantenimiento)

Los sacos de yeso se almacenarán a cubierto y protegidos de la humedad.

Si el yeso se recibe a granel se almacenará en silos.

### Anejo 1: Relación de Normativa Técnica de aplicación en los proyectos y en la ejecución de obras



En este apartado se incluye una relación no exhaustiva de la normativa técnica de aplicación a la redacción de proyectos y a la ejecución de obras de edificación. Esta relación se ha estructurado en dos partes en correspondencia con la organización del presente Pliego: Parte I. Unidades de obra y Parte II. Productos. A su vez la relación de normativa de Unidades de obra se subdivide en normativa de carácter general, normativa de cimentación y estructuras y normativa de instalaciones.

## Normativa de Unidades de obra



## Normativa de carácter general

### Ordenación de la edificación

Ley 38/1999, de 5-NOV, de la Jefatura del Estado  
BOE. 6-11-99

Real Decreto 314/2006. 17/03/2006. Ministerio de la Vivienda. Código Técnico de la Edificación. BOE 28/03/2006.

Orden 09/06/1971. Ministerio de la Vivienda. Normas sobre el Libro de Órdenes y Asistencias en obras de edificación. BOE 17/06/1971.

Decreto 462/1971. 11/03/1971. Ministerio de la Vivienda. Normas sobre redacción de proyectos y dirección de obras de edificación. BOE 24/03/1971. \*Desarrollada por Orden 9-6-1971.

Orden 19/05/1970. Ministerio de la Vivienda. Libro de Órdenes y Visitas en Viviendas de Protección Oficial. BOE 26/05/1970.

Ley 28/2005. 26/12/2005. Jefatura del Estado. Medidas sanitarias frente al tabaquismo y reguladora de la venta, el suministro, el consumo y la publicidad de los productos del tabaco. BOE 27/12/2005.

Real Decreto 865/2003. 04/07/2003. Ministerio de Sanidad y Consumo. Establece los criterios higiénico-sanitarios para la prevención y control de la legionelosis. BOE 18/07/2003.

Real Decreto 3484/2000. 29/12/2000. Presidencia de Gobierno. Normas de higiene para la elaboración, distribución y comercio de comidas preparadas. De aplicación en restaurantes y comedores colectivos. BOE 12/01/2001.

Real Decreto 2816/1982. 27/08/1982. Ministerio del Interior. Reglamento General de Policía de Espectáculos Públicos y Actividades Recreativas. BOE 06/11/1982.

Orden 15/03/1963. Ministerio de la Gobernación. Instrucciones complementarias al Reglamento Regulador de Industrias Molestas, Insalubres, nocivas y peligrosas, aprobado por Decreto 2414/1961. BOE 02/04/1963.

Decreto 2414/1961. 30/11/1961. Presidencia de Gobierno. Reglamento de Industrias molestas, insalubres, nocivas y peligrosas. BOE 07/12/1961.

Real Decreto 1634/1983. 15/06/1983. Ministerio de Transportes, Turismo y Comunicación. Ordenación de los establecimientos hoteleros. BOE 17/06/1983.

Real Decreto 2877/1982. 15/10/1982. Ministerio de Transportes, Turismo y Comunicación. Ordenación de apartamentos y viviendas vacacionales. BOE 09/11/1982.

Orden 31/03/1980. Ministerio de Comercio y Turismo. Modifica la Orden de 25-9-79 (BOE 20/10/1979), sobre prevención de incendios en alojamientos turísticos. BOE 10/04/1980.

Orden 03/03/1980. Ministerio de Obras Públicas. Características de accesos, aparatos elevadores y acondicionamiento interior e las Viviendas de Protección Oficial destinadas a minusválidos. BOE 18/03/1980.



Real Decreto 355/1980. 25/01/1980. Ministerio de Obras Públicas. Reserva y situación de las Viviendas de Protección Oficial destinadas a minusválidos. BOE 28/02/1980.

Real Decreto 3148/1978. 10/11/1978. Ministerio de Obras Públicas. Desarrollo del Real Decreto-Ley 31/1978 (BOE 08/11/1978), de 31 de octubre, sobre construcción, financiación, uso, conservación y aprovechamiento de Viviendas de Protección Oficial. BOE 16/01/1979.

Real Decreto 505/2007. 20/04/2007. Ministerio de la Presidencia. Aprueba las condiciones básicas de accesibilidad y no discriminación de las personas con discapacidad para el acceso y utilización de los espacios públicos urbanizados y edificaciones. BOE 11/05/2007.

Ley 51/2003. 02/12/2003. Jefatura del Estado. Ley de igualdad de oportunidades, no discriminación y accesibilidad universal de las personas con discapacidad. BOE 03/12/2003.

Real Decreto 556/1989. 19/05/1989. Ministerio de Obras Públicas. Medidas mínimas sobre accesibilidad en los edificios. BOE 23/05/1989.

Real Decreto 1513/2005. 16/12/2005. Ministerio de la Presidencia. Desarrolla la Ley 37/2003, de 17 de noviembre, del Ruido, en lo referente a la evaluación y gestión del ruido ambiental. BOE 17/12/2005.

Sentencia 19/01/2004. Consejo Superior de los Colegios de España. Confirma el informe "Comentarios sobre el aislamiento acústico en edificación", según la NBE-CA-88, elaborado por el Consejo Superior y el CAT del COA Vasco-Navarro.

Ley 37/2003. 17/11/2003. Jefatura del Estado. Ley del Ruido. \*Desarrollada por Real Decreto 1513/2005. BOE 18/11/2003.

Contaminación acústica. Real Decreto 1513/2005, de 16 diciembre, por el que se desarrolla la Ley 37/2003, de 17 de noviembre, del Ruido, en lo referente a la evaluación y gestión del ruido ambiental. BOE 17-12-05.

Orden 29/09/1988. Ministerio de Obras Públicas. NBE-CA-88. Modifica la NBE-CA-82, sobre condiciones acústicas en los edificios. BOE 08/10/1988.

Norma Básica de la edificación "NBE-CA-88" condiciones acústicas de los edificios

Orden de 29-09-88, del Ministerio de Obras Públicas y Urbanismo BOE. 8-10-88

Aprobada inicialmente bajo la denominación de:

Norma "NBE-CA-81" sobre condiciones acústicas de los edificios

Real Decreto 1909/1981, de 24-07, del Ministerio de Obras Públicas y Urbanismo. BOE.: 7-09-81

Modificada pasando a denominarse Norma "NBE-CA-82" sobre condiciones acústicas de los edificios

Real Decreto 2115/1982, de 12-08, del Ministerio de Obras Públicas y Urbanismo. BOE 3-09-82

Corrección errores: 7-10-82

Sentencia de 9 de enero de 2004, del Juzgado de Primera Instancia nº 9 de Bilbao, que confirma el informe "Comentarios sobre el aislamiento acústico en edificación, según la NBE-CA-88" elaborado por el Consejo Superior y el CAT del COA Vasco-Navarro.

Normativa de cimentación y estructuras

Norma de Construcción Sismorresistente: parte General y Edificación. NCSE-02. Real Decreto 997/2002, de 27 de septiembre, del Ministerio de Fomento. (Deroga la NCSE-94. Es de aplicación obligatoria a partir del 11 de octubre de 2004) BOE 11-10-02.



Instrucción de Hormigón Estructural "EHE". Real Decreto 2661/1998, de 11-DIC, del Ministerio de Fomento. BOE 13-01-99

Modificada por:

Modificación del R.D. 1177/1992, de 2-10, por el que se reestructura la Comisión Permanente del Hormigón y el R.D. 2661/1998, de 11-12, por el que se aprueba la Instrucción de Hormigón Estructural (EHE)  
Real Decreto 996/1999, de 11-06, del Ministerio de Fomento. BOE 24-06-99.

Criterios de aplicación del artículo 1º de la EHE. Acuerdo de la Comisión Permanente del Hormigón, de 28 de octubre de 1999.

Armaduras activas de acero para hormigón pretensado.

BOE 305. 21.12.85. Real Decreto 2365/1985, de 20 de noviembre, del Mº de Industria y Energía.

Criterios para la realización de control de producción de los hormigones fabricados en central.

BOE 8. 09.01.96. Orden de 21 de diciembre de 1995, del Mº de Industria y Energía.

BOE 32. 06.02.96. Corrección de errores

BOE 58. 07.03.96. Corrección de errores

Fabricación y empleo de elementos resistentes para pisos y cubiertas.

Real Decreto 1630/1980, de 18-JUL, de la Presidencia del Gobierno. BOE 8-08-80

Modificado por:

Modificación de fichas técnicas a que se refiere el Real Decreto anterior sobre autorización de uso para la fabricación y empleo de elementos resistentes de pisos y cubiertas

Ordende 29-11-89, del Ministerio de Obras Públicas y Urbanismo. BOE 16-12-89.

Modificación. Resolución de 6 de noviembre de 2002. BOE 2-12-02.

Actualización de las fichas de autorización de uso de sistemas de forjados. Resolución de 30-01-97, del Ministerio de Fomento. BOE 6-03-97.

Instrucción para el proyecto y la ejecución de forjados unidireccionales de hormigón estructural realizados con elementos prefabricados (EFHE). Real Decreto 642/2002, de 5 de julio, del Ministerio de Fomento. BOE 6-8-02. \* Corrección de errores BOE 30-11-06.

Normativa de instalaciones

Pliego de prescripciones técnicas generales para tuberías de abastecimiento de agua.

BOE 236. 02.10.74. Orden de 28 de julio de 1974 del Mº de Obras Públicas y Urbanismo.

BOE 237. 03.10.74.

BOE 260. 30.10.74. Corrección de errores.

Contadores de agua fría.

BOE 55. 06.03.89. Orden de 28 de diciembre de 1988 del Mº de Obras Públicas y Urbanismo.

Contadores de agua caliente.

BOE 25. 30.01.89. Orden de 30 de diciembre de 1988, del Mº de Obras Públicas y Urbanismo.

Real Decreto 140/2003, de 7 de febrero, establece los criterios sanitarios de la calidad del agua de consumo humano.



Ministerio de la Presidencia. BOE 21-2-03. Corrección de errores BOE 4-3-03 (Incorporada en el texto de la disposición). (Deroga el Real Decreto 1138/1990, de 14 de septiembre).

Real Decreto 2116/1998. 02/10/1998. Ministerio de Medio Ambiente. BOE 20/10/1998. Modifica el Real Decreto 509/1996, de desarrollo del Real Decreto-ley 11/1995, que establece las normas aplicables de tratamiento de aguas residuales urbanas.

Real Decreto 509/1996. 15/03/1996. Ministerio de Obras Públicas. Desarrolla el Real Decreto-ley 11/1995, de 28-12-1995, por el que se establecen las normas aplicables al tratamiento de las aguas residuales urbanas. BOE 29/03/1996. \*Modificado por R.D. 2116/98.

Real Decreto Ley 11/1995. 28/12/1995. Jefatura del Estado. Normas aplicables al tratamiento de aguas residuales urbanas. BOE 30/12/199. \*Desarrollado por R.D. 509/96. 5.

Orden 15/09/1986. Ministerio de Obras Públicas. Pliego de Prescripciones Técnicas Generales para las tuberías de saneamiento de poblaciones. BOE 23/09/1986.

Reglamento de aparatos elevadores para obras.  
BOE 141. 14.06.77. Orden de 23 de mayo de 1977 del M° de Industria.  
BOE 170. 18.07.77. Corrección de errores.  
BOE 63. 14.03.81. Modificación art. 65.  
BOE 282. 25.11.81. Modificación cap. 1º. Título 2º.  
BOE 50. 29.04.99. Modificación art. 96.

Reglamento de aparatos de elevación y manutención de los mismos (sólo están vigentes los artículos 10 a 15, 19 y 23). Real Decreto 2291/1985, de 8-11, del Ministerio de Industria y Energía. BOE 11-12-85.

Instrucción técnica complementaria ITC-MIE-AEM 1, referente a ascensores electromecánicos. Orden de 23-09-87, del Ministerio de Industria y Energía. BOE 6-10-87. Corrección errores: 12-05-88.  
Modificada por:  
Modificación de la ITC-MIE-AEM 1, referente a ascensores electromecánicos  
Orden de 12-09-91, del Ministerio de Industria, Comercio y Turismo. BOE 17-09-91. Corrección errores: 12-10-91.

Prescripciones técnicas no previstas en la ITC-MIE-AEM 1, del Reglamento de aparatos de elevación y manutención de los mismos  
Resolución de 27-04-92, de la Dirección General de Política Tecnológica del Ministerio de Industria, Comercio y Turismo. BOE 15-05-92.

Disposiciones de aplicación de la Directiva del Parlamento Europeo y del Consejo 95/16/CE, sobre ascensores. Real Decreto 1314/1997 de 1-08-97, del Ministerio de Industria y Energía. BOE 30-09-97. Corrección errores: 28-07-98.

Autorización para la instalación de ascensores sin cuarto de máquinas. Resolución de 3 de abril de 1997, Dirección General Tecnología y Seguridad Industrial. BOE 23 -4-97.

Autorización de la instalación de ascensores con máquinas en foso.  
BOE 230. 25.09.98. Resolución de 10 de septiembre de 1998, del M° de Industria y Energía.

Instrucción Técnica Complementaria ITC-MIE-AEM-2 del Reglamento de aparatos de elevación y manutención, referente a grúas torre para obras u otras aplicaciones. Real Decreto 836/2003, de 27 de junio, del Ministerio de Ciencia y Tecnología. BOE 17-7-03. BOE 23-1-04. Corrección de errores.





Instrucción Técnica Complementaria ITC MIE-AEM 4 del Reglamento de Aparatos de Elevación y Manutención referentes a Grúas móviles autopropulsadas, Real Decreto 837/2003, de 27 de junio, del Ministerio de Ciencia y Tecnología. BOE 17-7-03.

Prescripciones para el incremento de la seguridad del parque de ascensores existente. Real Decreto 57/2005, de 21 de enero, del Ministerio de Industria, Comercio y Turismo. BOE 4-2-05.

Antenas parabólicas. Real Decreto 1201/1986, de 6 de junio del Mº de Trabajo, Turismo y Comunicaciones BOE 25 -6-86.

Delimitación del Servicio Telefónico Básico. Real Decreto 1647/1994, de 22 de julio del MOPTMA BOE 7 -9-94.

Especificaciones técnicas del Punto de Conexión de Red Telefónica e Instalaciones Privadas. Real Decreto 2304/1994, de 2 de diciembre del MOPTMA BOE 22 -12-94.

Infraestructuras comunes en los edificios para el acceso a los servicios de telecomunicaciones. Real Decreto de 27-FEB, de la Jefatura del Estado. BOE 28-FEB-98.

Ley General de Telecomunicaciones. LEY 11/1998, de 24 de abril <[http://www.derecho.com/xml/disposiciones/min/disposicion.xml?id\\_disposicion=42066&desde=min](http://www.derecho.com/xml/disposiciones/min/disposicion.xml?id_disposicion=42066&desde=min)>. (Ley derogada por la Ley 32/2003, de 3 de noviembre, General de Telecomunicaciones; excepto sus disposiciones adicionales quinta, sexta y séptima, y sus disposiciones transitorias sexta, séptima y duodécima).

Instalación de inmuebles de sistemas de distribución de la señal de televisión por cable. Decreto 1306/1974, de 2 de mayo, de la Presidencia del Gobierno. BOE 116. 15-05-74.

Regulación del derecho a instalar en el exterior de los inmuebles las antenas de las estaciones radioeléctricas de aficionados. Ley 19/1983, de 16 de noviembre, de la Jefatura del Estado. BOE 283. 26-11-83.

Especificaciones técnicas del punto de terminación de red de la red telefónica conmutada y los requisitos mínimos de conexión de las instalaciones privadas de abonado. Real Decreto 2304/1994, de 2 de diciembre, del Mº de Obras Públicas, Transportes y Medio Ambiente. BOE 305. 22.12.94.

Reglamento de condiciones de protección del dominio público radioeléctrico, restricciones a las emisiones radioeléctricas y medidas de protección sanitaria frente a emisiones radioeléctricas. Real Decreto 1066/2001, de 28 de septiembre, del Ministerio de la Presidencia. BOE 29-9-01. Corrección de errores BOE 26-10-01.

Ley General de Telecomunicaciones. Ley 32/2003, de 3 de noviembre BOE <<http://www.boe.es>> 264 corrección de errores. BOE 68, de 19-03-2004.

Reglamento Regulator de las infraestructuras comunes de Telecomunicaciones para el acceso a los servicios de telecomunicación en el interior de los edificios y de la actividad de la instalación de equipos y sistemas de telecomunicaciones. Real Decreto 401/2003, de 4 de abril del Mº de Ciencia y Tecnología. BOE 14-5-03.

Desarrollo del Reglamento regulador de las infraestructuras comunes de telecomunicación para el acceso a los servicios de telecomunicación en el interior de los edificios y la actividad de instalación de equipos y sistemas de telecomunicaciones, aprobado por Real Decreto 401/2003, de 4 de abril. Orden CTE/1296/2003, de 14 de mayo, del Ministerio de Ciencia y Tecnología. BOE 27-5-03.



Establece el procedimiento a seguir en las instalaciones colectivas de recepción de televisión en el proceso de su adecuación para la recepción de la televisión digital terrestre y se modifican determinados aspectos administrativos y técnicos de las infraestructuras comunes de telecomunicación en el interior de los edificios. Orden ITC/1077/2006, de 6 de abril, del Ministerio de Industria, Turismo y Comercio. BOE 13-4-06.

Real Decreto 47/2007. 19/01/2007. Presidencia de Gobierno. Procedimiento básico para la certificación de eficiencia energética de edificios de nueva construcción. BOE 31/01/2007.

Orden ITC/71/2007. 22/01/2007. Ministerio de Industria, Turismo y Comercio. Modifica el anexo de la Orden de 28 de julio de 1980, por la que se aprueban las normas e instrucciones técnicas complementarias para la homologación de paneles solares. BOE 26/01/2007.

Real Decreto 1218/2002. 22/11/2002. Ministerio de la Presidencia. Modifica el R.D. 1751/1998, de 31 de julio, por el que se aprobó el Reglamento de Instalaciones Térmicas en los Edificios y sus Instrucciones Técnicas Complementarias y se crea la Comisión Asesora para las Instalaciones Térmicas de los Edificios. BOE 03/12/2002.

Real Decreto 1751/1998. 31/07/1998. Ministerio de la Presidencia. RITE. Reglamento de instalaciones térmicas en los edificios e Instrucciones Técnicas Complementarias- ITE.

Instalaciones térmicas no industriales. Ventilación y evacuación de humos, chimeneas. Climatización de piscinas. BOE 05/08/1998.

Reglamento General del Servicio Público de Gases Combustibles. Decreto 2913/1973, de 26 de octubre, del Mº de Industria. BOE 21-11-73  
Complementación del Art. 27º. BOE 21 -5-75  
Modificación AP 5.4. BOE 20-2- 84

Reglamentos de Aparatos a Presión. Real Decreto 1244/1979, de 4 de Abril, del Mº de Industria y Energía BOE 29 -5-79. Corrección de errores. BOE 28-6-79.  
Modificación. BOE 12-3- 82  
Modificación. BOE 28-11-90

Instrucción Técnica Complementaria ITC-MIE-AP- 2, referente a tuberías para fluidos relativos a calderas Orden de 6 de octubre del Mº de Industria y Energía. BOE 4 -11-80.

Instrucción Técnica Complementaria ITC-MIE-AP-1, referente a calderas. Orden de 17 de marzo del Mº de Industria y Energía. BOE 8 -4-81. Corrección de errores. BOE 22 -12-81.  
Modificación. BOE 13 -4-85

Instrucción Técnica Complementaria ITC-MIE-AP-7, referente a botellas y botellones de gas. Orden de 1 de septiembre del Mº de Industria y Energía. BOE 12 -11-82.  
Corrección de errores BOE 2 -5-83.  
Modificación BOE 22 -7-83. Corrección de errores BOE 27 -10-85  
Corrección de errores BOE 10-4-85. Corrección de errores BOE 29 -6-85

Instrucción Técnica Complementaria ITC-MIE-AP-12, referente a calderas de agua caliente. Orden de 31 de mayo del Mº de Industria y Energía. BOE 20 -6-85. Corrección de errores BOE 12 -8-85.

Instrucción Técnica Complementaria ITC-MIE-AP-11, referente a aparatos destinados a calentar o acumular agua caliente. Orden de 31 de mayo del Mº de Industria y Energía. BOE 21 -6-85. Corrección de errores. BOE 13 -8-85.



Declaración de obligado cumplimiento de las especificaciones técnicas de equipos frigoríficos y bombas de calor y su homologación por el Mº de Industria y Energía. Real Decreto 2643/1985 de 18 de diciembre, del Mº de Industria y Energía. BOE 24 -1-86.  
Corrección de errores BOE 14 -2- 86  
Modificación Art. 4º y 5º. BOE 28 -5-87

Reglamento de aparatos que utilizan gas como combustible. Real Decreto 494/1988, de 20 de mayo, del Mº de Industria y Energía BOE 25 -5-88. Corrección de errores BOE 21 -7-88.

Instrucciones técnicas complementarias del Reglamento de Aparatos que Utilizan Gas como Combustible. Orden de 7 de junio de 1988 del Mº de Industria y Energía BOE 20 -6-88.

Modificación MIE-AG 1, 2. BOE 29 -11-88

Publicación ITC-MIE-AG10, 15, 16, 18 y 20. BOE 27 -12-88

Instrucción Técnica Complementaria ITC-MIE-AP-17, referente a instalaciones de tratamiento y almacenamiento de aire comprimido. Orden de 28 de junio del Mº de Industria y Energía. BOE 8 -7-88.

Corrección de errores BOE 4 -10-88

Instrucción Técnica Complementaria ITC-MIE-AP-13, referente a intercambiadores de calor de placas. Orden de 11 de octubre del Mº de Industria y Energía. BOE 21 -10-88.

Disposiciones de aplicación de la Directiva del Consejo de las Comunidades Europeas sobre aparatos de Gas. Real Decreto 1428/1992, de 27 de Noviembre, del Mº de Industria, Comercio y Turismo. BOE 5 -12-92.

Corrección de errores BOE 23-1-93 y BOE 27-1-93.

Modificación. BOE 27-3-98

Instrucción sobre documentación y puesta en servicio de las instalaciones receptoras de gases combustibles. Orden de 17-12-85, del Ministerio de Industria y Energía. BOE 9-01-86.  
Corrección errores: 26-04-86

Reglamento sobre instalaciones de almacenamiento de gases licuados del petróleo (GLP) en depósitos fijos. Orden de 29-01-86, del Ministerio de Industria y Energía. BOE 22-02-86.

Corrección errores: 10-06-86

Reglamento de redes y acometidas de combustibles gaseosos e Instrucciones "MIG". Orden de 18-11-74, del Ministerio de Industria. BOE 6-12-74.

Modificado por:

Modificación de los puntos 5.1 y 6.1 del reglamento de redes y acometidas de combustibles gaseosos e Instrucciones "MIG".

Orden de 26-10-83, del Ministerio de Industria y Energía. BOE 8-11-83.

Corrección errores: 23-07-84

Modificación de las Instrucciones técnicas complementarias ITC-MIG-5.1, 5.2, 5.5 y 6.2. del Reglamento de redes y acometidas de combustibles gaseosos. Orden de 6-07-84, del Ministerio de Industria y Energía. BOE. 23-07-84.

Modificación del apartado 3.2.1. de la Instrucción técnica complementaria ITC- MIG 5.1. Orden de 9-03-94, del Ministerio de Industria y Energía. BOE 21-03-94.

Modificación de la Instrucción técnica complementaria ITC- MIG-R 7.1. y ITC-MIG-R 7.2. del Reglamento de redes y acometidas de combustibles gaseosos. Orden de 29-05-98, del Ministerio de Industria y Energía. BOE 11-06-98.

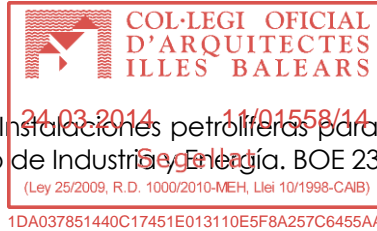

Instrucción técnica complementaria MI-IP 03 "Instalaciones petrolíferas para uso propio". Real Decreto 1427/1997, de 15-09, del Ministerio de Industria y Energía. BOE 23-10-97. Corrección errores: 24-01-98

Modificada por:

Modificación del Reglamento de instalaciones petrolíferas, aprobado por R.D. 2085/1994, de 20-10, y las Instrucciones Técnicas complementarias MI-IP-03, aprobadas por el R.D. 1427/1997, de 15-09, y MI-IP-04, aprobada por el R.D. 2201/1995, de 28-12. Real Decreto 1523/1999, de 1-10, del Ministerio de Industria y Energía. BOE 22-10-99.

Reglamento de seguridad para plantas e instalaciones frigoríficas.

BOE 291. 06.12.77. Real Decreto 3099/1977, de 8 de septiembre, del Mº de Industria y Energía.

BOE 9. 11.01.78. Corrección de errores.

BOE 57. 07.03.79. Modificación art. 3º, 28º, 29º, 30º, 31º y Disp. Adicional 3ª.

BOE 101. 28.04.81. Modificación art. 28º, 29º y 30º.

Instrucciones complementarias MI-IF con arreglo a lo dispuesto en el reglamento de seguridad para plantas e instalaciones frigoríficas.

BOE 29. 03.02.78. Orden de 24 de enero de 1978, del Mº de Industria y Energía.

BOE 112. 10.05.79. Modificación MI-IF 007 y 014.

BOE 251. 18.10.80. Modificación MI-IF 013 y 014.

BOE 291. 05.12.87. Modificación N MI-IF 004.

BOE 276. 17.11.92. Modificación MI-IF 005.

BOE 288. 02.12.94. Modificación MI-IF 002, 004, 009 y 010.

BOE 114. 10.05.96. Modificación MI-IF 002, 004, 008, 009 y 010.

BOE 60. 11.03.97. Modificación Tabla I MI-IF 004.

BOE 10. 12.01.99. Modificación MI-IF 002, MI-IF 004 y MI-IF 009.

Especificaciones de las exigencias técnicas que deben cumplir los sistemas solares para agua caliente y climatización.

BOE 99. 25.04.81. Orden de 9 de abril de 1981, del Mº de Industria y Energía.

BOE 55. 05.03.82. Prórroga de plazo.

Especificaciones de las exigencias técnicas que deben cumplir los sistemas solares para agua caliente y climatización.

BOE 99. 25.04.81. Orden de 9 de abril de 1981, del Mº de Industria y Energía.

BOE 55. 05.03.82. Prórroga de plazo.

Combustibles gaseosos. Real Decreto 919/2006, de 28 de julio, por el que se aprueba el Reglamento técnico de distribución y utilización de combustibles gaseosos y sus Instrucciones Técnicas Complementarias ICG 01 a 11. BOE 4-9-06. (Deroga, entre otros, el Decreto 1853/1993, de 22 de octubre, Reglamento de instalaciones de gas en locales destinados a usos domésticos, colectivos o comerciales)

Real Decreto 1523/1999. 01/10/1999. Ministerio de Industria y Energía. BOE 22/10/1999. Modifica el Reglamento de instalaciones petrolíferas, aprobado por Real Decreto 2085/1994, y las ITC MI-IP03, aprobada por Real Decreto 1427/1997 e ITC MI-IP04, aprobada por el Real Decreto 2201/1995.

Real Decreto 1427/1997. 15/09/1997. Ministerio de Industria y Energía. BOE 23/10/1997. Aprueba la instrucción técnica complementaria MI-IP 03 «Instalaciones petrolíferas para uso propio». \*Modificado por Real Decreto 1523/1999, de 1 de octubre.

Real Decreto 2201/1995. 28/12/1996. Ministerio de Industria y Energía. Instrucción Técnica Complementaria MI-IP 04 «Instalaciones fijas para distribución al por menor de carburantes y combustibles petrolíferos en instalaciones de venta al público». BOE



16/02/1996. Corrección de errores. BOE 1-4-96; \*Modificado por Real Decreto 1523/1999, de 1 de octubre.

Ley del Sector Eléctrico. Ley 54/1997, de 27 de noviembre. BOE 28-11-97.  
Modificación. Real Decreto-Ley 2/2001, de 2 de febrero. BOE 3-2-01

Autorización para el empleo de sistemas de instalaciones con conductores aislados bajo canales protectores de material plástico. Resolución de 18-01-88, de la Dirección General de Innovación Industrial. BOE 19-02-88.

Reglamento sobre condiciones técnicas y garantías de seguridad en centrales eléctricas y centros de transformación.

BOE 288. 1.12.82. Real Decreto 3275/1982, de 12 de noviembre, del Mº de Industria y Energía.

BOE 15. 18.01.83. Corrección de errores.

BOE 152. 26.06.84. Modificación.

BOE 01-08-84. Modificación.

Instrucciones técnicas complementarias MIE-RAT del reglamento anterior.

BOE 183. 1.08.84. Orden de 6 de julio de 1984, del Mº de Industria y Energía.

BOE 256. 25.10.84. Modificación de MIE.RAT 20.

BOE 291. 5.12.87. Modificación de las MIE-RAT 13 y MIE-RAT 14.

BOE 54. 3.03.88. Corrección de errores.

BOE 160. 5.07.88. Modificación de las MIE-RAT 01, 02, 07, 08, 09, 15, 16, 17 y 18.

BOE 237. 3.10.88. Corrección de erratas.

BOE 5. 5.01.96. Modificación de MIE-RAT 02.

BOE 47. 23.02.96. Corrección de errores.

BOE 72. 24.03.00. Modificación de 01, 02, 06, 14, 15, 16, 17, 18 y 19 (Orden de 10 de marzo de 2000 del Mº de Industria y Energía).

BOE 250. 18.10.00. Corrección de errores.

Reglamento de líneas eléctricas aéreas de alta tensión.

BOE 311. 27.12.68. Decreto 3151/1968, de 28 de noviembre, del Mº de Industria.

BOE 58. 08.03.69. Corrección de errores.

Energía eléctrica. Transporte, distribución, comercialización, suministro y autorización de instalaciones. Real Decreto 1955/2000, de 1 de diciembre. BOE 27-12-00.

Corrección de errores. BOE 13-3-01

Baremos para la determinación del factor de potencia en instalaciones de potencia contratada no superior a 50 KW. BOE 207. 29.08.79. Resolución del 17 de agosto de 1979, de la Dirección General de la Energía, del Mº de Industria y Energía.

Suministro de energía eléctrica a los polígonos urbanizados por el Mº de la Vivienda. BOE 83. 06.04.72. Orden de 18 de marzo de 1972, del Mº de Industria.

Regulación de las actividades de transportes, distribución, comercialización, suministro y procedimientos de autorización de las instalaciones eléctricas. BOE 310. 27.12.00 Real Decreto 1955/2000, de 1 de diciembre, del Mº de Economía.

Modificación de determinadas disposiciones relativas al sector eléctrico <<http://www.boe.es/boe/dias/2005/12/23/pdfs/A41897-41916.pdf>> . Real Decreto 1454/2005, de 2 de diciembre, por el que se modifican determinadas disposiciones relativas al sector eléctrico.

Reglamento Electrotécnico para Baja Tensión y sus Instrucciones Técnicas Complementarias (ITC) BT 01 a BT 51. Real Decreto 842/2002, de 2 de agosto. BOE 18-9-02.



Instrucción Técnica Complementaria ITC-MIE-AP5 del Reglamento de Aparatos a Presión, sobre extintores de incendios. Orden 31 mayo 1982.

Manual de Autoprotección. Guía para desarrollo del Plan de Emergencia contra incendios y de evacuación de locales y edificios. Orden de 29 de noviembre de 1984, del Ministerio del Interior. BOE 26-2-85.

Orden 31/03/1980. Ministerio de Comercio y Turismo. Modifica la Orden de 25-9-79, sobre prevención de incendios en alojamientos turísticos. BOE 10/04/1980.

Orden 25/09/1979. Ministerio de Comercio y Turismo. Prevención de incendios en alojamientos turísticos. BOE 20/10/1979. \*Modificada por: Orden 31-3-80 y Circular 10-4-80.

Reglamento de instalaciones de protección contra incendios. Real Decreto 1942/1993, de 5-11, del Ministerio de Industria y Energía. BOE 14-DIC-93.

Corrección de errores: 7-05-94 \* Modificado por la Orden de 16-04-98 \* véase también RD 2267/2004.

Normas de procedimiento y desarrollo del Real Decreto 1942/1993, de 5-NOV, por el que se aprueba el Reglamento de instalaciones de protección contra incendios y se revisa el anexo I y los apéndices del mismo. Orden, de 16-04-98, del Ministerio de Industria y Energía. BOE 28-04-98.

Real Decreto 2267/2004. 03/12/2004. Ministerio de Industria, Turismo y Comercio. Aprueba el Reglamento de seguridad contra incendios en los establecimientos industriales. BOE 17/12/2004.

Reglamento sobre instalaciones nucleares y radioactivas. BOE 255. 24.10.72. Decreto 2869/1972, de 21 de julio, del Mº de Industria.

Reglamento sobre protección sanitaria contra radiaciones ionizantes. BOE 37. 12.02.92. Decreto 53/1992, de 24 de enero, del Mº de Relaciones con las Cortes y de la Secretaría del Gobierno.

Real Decreto 903/1987. 10/07/1987. Ministerio de Industria. Modifica el R.D. 1428/1986, de 13 de junio, sobre prohibición de instalación de pararrayos radiactivos y legalización o retirada de los ya instalados. BOE 11/07/1987.

Protección operacional de los trabajadores externos con riesgo de exposición a radiaciones ionizantes por intervención en zona controlada. BOE 91. 16.04.97. Real Decreto 413/1997, de 21 de marzo, del Mº de la Presidencia.

BOE 238. 04.10.97. Creación del Registro de Empresas Externas. Resolución de 16 de julio de 1997, del Consejo de Seguridad Nuclear.

Reglamento sobre protección sanitaria contra radiaciones ionizantes <<http://www.boe.es/boe/dias/2001/07/26/pdfs/A27284-27393.pdf>>. Real Decreto 783/2001, de 6 de julio, por el que se aprueba el Reglamento sobre protección sanitaria contra radiaciones ionizantes.

Reglamento de almacenamiento de productos químicos. Real Decreto 379/2001, de 6 de abril, del Ministerio de Ciencia y Tecnología. BOE 10-5-01.

Reglamento de condiciones de protección del dominio público radioeléctrico, restricciones a las emisiones radioeléctricas y medidas de protección sanitaria frente a emisiones radioeléctricas. Real Decreto 1066/2001, de 28 de septiembre, del Ministerio de la Presidencia. BOE 29-9-01. Corrección de errores BOE 26-10-01.





Real Decreto 1829/1999. 03/12/1999. Ministerio de Fomento. Aprueba el Reglamento por el que se regula la prestación de los servicios postales, en desarrollo de lo establecido en la Ley 24/1998, de 13-7-1998, del Servicio Postal Universal y de Liberalización de los Servicios Postales. Arts. 33, 34 y 37: Condiciones de los casilleros domiciliarios. BOE 31/12/1999.

Ley 38/1999. 05/11/1999. Jefatura del Estado. Ley de Ordenación de la Edificación. BOE 06/11/1999. \*Ver Instrucción de 11-9-00: aclaración sobre Garantías notariales y registrales. \*Modificada por Ley 53/02: anula seguro decenal para viviendas autopromovidas. \*Modificada por Ley 24/01: acceso a servicios postales.

Real Decreto 379/2001. 06/04/2001. Ministerio de Ciencia y Tecnología. Reglamento de almacenamiento de productos químicos y sus Instrucciones Técnicas Complementarias MIE-APQ 1 a MIE-APQ 7. BOE 10/05/2001.

Real Decreto 1836/1999. 03/12/1999. Ministerio de Industria y Energía. Aprueba el Reglamento sobre instalaciones nucleares y radiactivas. BOE 31/12/1999.

Ley 21/1992. 16/07/1992. Jefatura del Estado. Ley de Industria. BOE 23/07/1992.

### **Normativa de Productos**

Real Decreto 442/2007. 03/04/2007. Ministerio de Industria, Turismo y Comercio. Deroga diferentes disposiciones en materia de normalización y homologación de productos industriales. BOE 01/05/2007.

Orden PRE/3796/2006. 11/12/2006. Ministerio de la Presidencia. Se modifican las referencias a normas UNE que figuran en el anexo al R.D. 1313/1988, por el que se declaraba obligatoria la homologación de los cementos para la fabricación de hormigones y morteros para todo tipo de obras y productos prefabricados. BOE 14/12/2006.

Resolución 17/04/2007. Ministerio de Industria, Turismo y Comercio. Amplía los anexos I, II y III de la Orden de 29 de noviembre de 2001, referencia a normas UNE y periodo de coexistencia y entrada en vigor del marcado CE para varias familias de productos de la construcción. BOE 05/05/2007.

Real Decreto 312/2005. 18/03/2005. Ministerio de la Presidencia. Aprueba la clasificación de los productos de construcción y de los elementos constructivos en función de sus propiedades de reacción y de resistencia frente al fuego. BOE 02/04/2005.

Real Decreto 1797/2003. 26/12/2003. Ministerio de la Presidencia. Instrucción para la recepción de cementos. RC-03. BOE 16/01/2004.

Orden CTE/2276/2002. 04/09/2002. Ministerio de Ciencia y Tecnología. Establece la entrada en vigor del marcado CE relativo a determinados productos de construcción conforme al Documento de Idoneidad Técnica Europeo. BOE 17/09/2002.

Resolución 29/07/1999. Dirección General de Arquitectura y Vivienda. Aprueba las disposiciones reguladoras del sello INCE para hormigón preparado adaptadas a la "Instrucción de Hormigón Estructural (EHE)". BOE 15/09/1999.

Real Decreto 1328/1995. 28/07/1995. Ministerio de la Presidencia. Modifica las disposiciones para la libre circulación de productos de construcción aprobadas por el Real Decreto 1630/1992, de 29/12/1992, en aplicación de la Directiva 89/106/CEE. BOE 19/08/1995.



Real Decreto 1630/1992. 29/12/1992. Ministerio de Relaciones con las Cortes y Secretaría de Gobierno. Establece las disposiciones necesarias para la libre circulación de productos de construcción, en aplicación de la Directiva 89/36/CEE de 21-12-1988. BOE 09/02/1993. \*Modificado por R.D.1328/1995.

1DA037851440C17451E013110E5F8A257C6455AA

Orden 18/12/1992. Ministerio de Obras Públicas. RCA-92. Instrucción para la recepción de cales en obras de estabilización de suelos. BOE 26/12/1992

Real Decreto 1313/1988. 28/10/1988. Ministerio de Industria y Energía. Declara obligatoria la homologación de los cementos destinados a la fabricación de hormigones y morteros para todo tipo de obras y productos prefabricados. BOE 04/11/1988. Modificaciones: Orden 17-1-89, R.D. 605/2006, Orden PRE/3796/2006, de 11-12-06.

Real Decreto 1312/1986. 25/04/1986. Ministerio de Industria y Energía. Homologación obligatoria de Yesos y Escayolas para la construcción y especificaciones técnicas de prefabricados y productos afines y su homologación por el Ministerio Industria y Energía. \*Derogado parcialmente, por R.D. 846/2006 y R.D. 442/2007. BOE 01/07/1986.

Real Decreto 2699/1985. 27/12/1985. Ministerio de Industria y Energía. Declara de obligado cumplimiento las especificaciones técnicas de los perfiles extruidos de aluminio y sus aleaciones y su homologación por el Ministerio Industria y Energía. BOE 22/02/1986.

Orden 08/05/1984. Presidencia de Gobierno. Normas para utilización de espumas de urea-formol usadas como aislantes en la edificación, y su homologación. BOE 11/05/1984. Modificada por Orden 28/2/89.

Real Decreto 312/2005. 18/03/2005. Ministerio de la Presidencia. Aprueba la clasificación de los productos de construcción y de los elementos constructivos en función de sus propiedades de reacción y de resistencia frente al fuego. BOE 02/04/2005.

Normas sobre la utilización de las espumas de urea-formol usadas como aislantes en la edificación.

BOE 113. 11.05.84. Orden de 8 de mayo, de la Presidencia del Gobierno.

BOE 167. 13.07.84. Corrección de errores.

BOE 222. 16.09.87. Anulación la 6ª Disposición.

BOE 53; 03.03.89. Modificación.

ITC-MIE-AP 5: extintores de incendios.

BOE. 149. 23.06.82. Orden de 31 de mayo de 1982, del Mº de Industria y Energía.

BOE. 266. 07.11.83. Modificación de los artículos 2º, 9º y 10º.

BOE. 147. 20.06.85. Modificación de los artículos 1º, 4º, 5º, 7º, 9º y 10º.

BOE. 285. 28.11.89. Modificación de los artículos 4º, 5º, 7º y 9º.

BOE. 101. 28.04.98. Modificación de los artículos 2º, 4º, 5º, 8º, 14º y otros.

BOE. 134. 05.06.98. Corrección de errores.

Real Decreto 1314/1997. 01/08/1997. Ministerio de Industria y Energía. Disposiciones de aplicación de la Directiva del Parlamento Europeo y del Consejo 95/16/CE, sobre ascensores. BOE 30/09/1997.

Palma de Mallorca, Marzo de 2014

El arquitecto,  
Fdo.- Jaime Brunet Comas.



COL·LEGI OFICIAL  
D'ARQUITECTES  
ILLES BALEARS

### 3. PRESUPUESTO

24.03.2014

11/01558/14

Segellat

(Ley 25/2009, R.D. 1000/2010-MEH, Llei 10/1998-CAIB)

1DA037851440C17451E013110E5F8A257C6455AA

Presupuesto parcial nº 1 SEGURIDAD Y SALUD



Nº	Ud	Descripción	Medición	Precio	Importe		
1.1	U	Año amortización caseta prefabricada para aseos en obra de 2,00 x 2,00 x 2,30m. Estructura y cerramiento de chapa galvanizada pintada, aislamiento de poliestireno expandido. Ventana de 0,84 x 0,80m. de aluminio anodizado, corredera, con reja y luna de 6 mm., termo eléctrico de 50 l., placas turca, placa de ducha y pileta de 1 grifos, todo de fibra de vidrio con terminación de gel-coat blanco y pintura antideslizante, suelo contrachapado hidrófugo con capa fenólica antideslizante y resistente al desgaste, puerta madera en turca, cortina en ducha. Tubería de polibutileno, instalación eléctrica 220 V. Con automático.(amortización 50% anual)	24,00/264,4	2,00/12,558/14			
		Uds.	Largo	Ancho	Alto	Parcial	Subtotal
		1				1,000	
						1,000	1,000
		<b>Total u .....</b>			<b>1,000</b>	<b>206,81</b>	<b>206,81</b>
1.2	U	Año amortización caseta prefabricada para comedor en obra de 4.30 x 2,30 x 2,30m. para uso hasta ocho trabajadores. Estructura y cerramiento de chapa galvanizada pintada, aislamiento de poliestireno expandido. Dos ventana de 0,84 x 0,80m. de aluminio anodizado, corredera, con reja y luna de 6 mm., suelo contrachapado hidrófugo con capa fenólica antideslizante y resistente al desgaste, instalación eléctrica 220 V. Con automático.(amortización 50% anual)					
		Uds.	Largo	Ancho	Alto	Parcial	Subtotal
		1				1,000	
						1,000	1,000
		<b>Total u .....</b>			<b>1,000</b>	<b>474,42</b>	<b>474,42</b>
1.3	U	instalación caseta aseos 5 m2 con conexionado acometidas					
		Uds.	Largo	Ancho	Alto	Parcial	Subtotal
		1				1,000	
						1,000	1,000
		<b>Total u .....</b>			<b>1,000</b>	<b>197,80</b>	<b>197,80</b>
1.4	U	instalación caseta comedor. 10 m2					
		Uds.	Largo	Ancho	Alto	Parcial	Subtotal
		1				1,000	
						1,000	1,000
		<b>Total u .....</b>			<b>1,000</b>	<b>257,48</b>	<b>257,48</b>
1.5	Ud	Botiquin completo e instalado					
		Uds.	Largo	Ancho	Alto	Parcial	Subtotal
		1				1,000	
						1,000	1,000
		<b>Total ud .....</b>			<b>1,000</b>	<b>84,39</b>	<b>84,39</b>
1.6	Ud	Par de tapones anti-ruido de p.v.c.					
		Uds.	Largo	Ancho	Alto	Parcial	Subtotal
		3				3,000	
						3,000	3,000
		<b>Total ud .....</b>			<b>3,000</b>	<b>1,82</b>	<b>5,46</b>
1.7	Ud	Casco homologado					
		Uds.	Largo	Ancho	Alto	Parcial	Subtotal
		6				6,000	
						6,000	6,000
		<b>Total ud .....</b>			<b>6,000</b>	<b>1,70</b>	<b>10,20</b>
1.8	Ud	Amortiguador de ruido para uso exclusivo con casco					
		Uds.	Largo	Ancho	Alto	Parcial	Subtotal
		6				6,000	
						6,000	6,000
		<b>Total ud .....</b>			<b>6,000</b>	<b>29,93</b>	<b>179,58</b>
1.9	Ud	Gafas cazoleta de armadura rigida, contra riesgos de impacto ocular					

Presupuesto parcial nº 1 SEGURIDAD Y SALUD

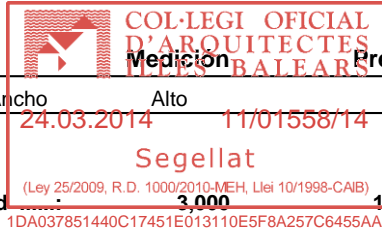

Nº	Ud	Descripción	Uds.	Largo	Ancho	Alto	Medición	Precio	Importe
			Uds.	Largo	Ancho	Alto		Parcial	Subtotal
			3				24.03.2014 11/01558/14	3,000	
								3,000	3,000
		<b>Total ud</b>					3,000	14,22	42,66
1.10	Ud	Gafas de vinilo, doble pantalla y camara de aire, para ambientes de polvo	3					3,000	
								3,000	3,000
		<b>Total ud .....</b>				3,000		17,95	53,85
1.11	Ud	Mascarilla respiratoria de 1 valvula, para polvo, filtros recambiables, homologada segun NTE	2					2,000	
								2,000	2,000
		<b>Total ud .....</b>				2,000		52,64	105,28
1.12	Ud	Mascarilla respiratoria de 1 valvula para pintura, filtros recambiables, homologada segun NTE	2					2,000	
								2,000	2,000
		<b>Total ud .....</b>				2,000		59,21	118,42
1.13	Ud	Mono de trabajo de una pieza, de tejido ligero y flexible, amortizable en 1 uso.	6					6,000	
								6,000	6,000
		<b>Total Ud .....</b>				6,000		20,40	122,40
1.14	Ud	Par de guantes de goma.	3					3,000	
								3,000	3,000
		<b>Total Ud .....</b>				3,000		2,03	6,09
1.15	Ud	Par de guantes dieléctricos para protección de contacto eléctrico en baja tensión, amortizable en 4 usos.	2					2,000	
								2,000	2,000
		<b>Total Ud .....</b>				2,000		19,98	39,96
1.16	Ud	Par de guantes serraje 18 cm.	3					3,000	
								3,000	3,000
		<b>Total ud .....</b>				3,000		17,39	52,17
1.17	Ud	Par de botas de agua de goma con refuerzo de acero	3					3,000	
								3,000	3,000
		<b>Total ud .....</b>				3,000		13,69	41,07
1.18	U	Mandil de cuero para trabajos de soldadura	2					2,000	
								2,000	2,000
		<b>Total u .....</b>				2,000		21,67	43,34

Presupuesto parcial nº 1 SEGURIDAD Y SALUD

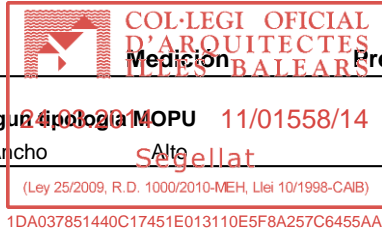

Nº	Ud	Descripción	Medición	Precio	Importe
1.19	Ud	Señal tipo obligación de 42 cm. sin soporte, según tipología MOPU	11/01558/14		
		Uds. Largo Ancho Alto		Parcial	Subtotal
		1		1,000	
				1,000	1,000
		<b>Total ud .....</b>	<b>1,000</b>	<b>3,71</b>	<b>3,71</b>
1.20	Ud	Señal tipo prohibición de 42 cm. sin soporte, según tipología MOPU			
		Uds. Largo Ancho Alto		Parcial	Subtotal
		1		1,000	
				1,000	1,000
		<b>Total ud .....</b>	<b>1,000</b>	<b>3,71</b>	<b>3,71</b>
1.21	Ud	Señal tipo advertencia de 42 cms. sin soporte metálico y según tipología de la CEE			
		Uds. Largo Ancho Alto		Parcial	Subtotal
		1		1,000	
				1,000	1,000
		<b>Total ud .....</b>	<b>1,000</b>	<b>8,66</b>	<b>8,66</b>
1.22	Ud	Extintor manual abce de 12 kg.			
		Uds. Largo Ancho Alto		Parcial	Subtotal
		2		2,000	
				2,000	2,000
		<b>Total ud .....</b>	<b>2,000</b>	<b>22,67</b>	<b>45,34</b>
1.23	Ud	Transformador de seguridad de 24 V, colocado y posterior desmontaje.			
		Uds. Largo Ancho Alto		Parcial	Subtotal
		1		1,000	
				1,000	1,000
		<b>Total Ud .....</b>	<b>1,000</b>	<b>142,95</b>	<b>142,95</b>
1.24	Ud	Interruptor diferencial para instalación a 220 V, de 30m de sensibilidad, de 25 amperios de intensidad nominal, amortizable en 1 uso, totalmente instalado.			
		Uds. Largo Ancho Alto		Parcial	Subtotal
		1		1,000	
				1,000	1,000
		<b>Total Ud .....</b>	<b>1,000</b>	<b>43,00</b>	<b>43,00</b>
1.25	MI	Protección de borde forjado con barandilla perimetral de 1 m. de altura			
		Uds. Largo Ancho Alto		Parcial	Subtotal
			50,00	50,000	
				50,000	50,000
		<b>Total ml .....</b>	<b>50,000</b>	<b>4,61</b>	<b>230,50</b>
1.26	Ud	Andamios móviles para ejecución de fábricas y pinturas.			
		Uds. Largo Ancho Alto		Parcial	Subtotal
		10		10,000	
				10,000	10,000
		<b>Total ud .....</b>	<b>10,000</b>	<b>37,99</b>	<b>379,90</b>
1.27	M	Suministro, montaje y desmontaje de valla realizada con malla electrosoldada ME 15x15 de Ø 5 mm, acero B 500 T 6x2,20 UNE 36092, sujeta a postes galvanizados de 80x40x2 mm y 2 m de altura, separados cada 2,5 m (amortizable en 3 usos). Incluso p/p de malla de acceso.			
		Uds. Largo Ancho Alto		Parcial	Subtotal
		200		200,000	
				200,000	200,000
		<b>Total m .....</b>	<b>200,000</b>	<b>11,67</b>	<b>2.334,00</b>
<b>Total presupuesto parcial nº 1 SEGURIDAD Y SALUD :</b>					<b>5.233,15</b>



# Presupuesto de ejecución material

1 SEGURIDAD Y SALUD



5.233,15

24.03.2014 Total ... 5.233,15

Asciende el presupuesto de ejecución material a la expresada cantidad de CINCO MIL DOSCIENTOS TREINTA Y TRES EUROS CON QUINCE CÉNTIMOS.

En Palma de Mallorca

Jaime Brunet Comas, Arquitecto



# 4. PLANOS

24/03.2014

11/01558/14

Segellat

(Llei 25/2009, R.P. 1000/2010-MEH, Llei 10/1998-CAIB)

## ESCALERA MANUAL

1DA037851440C17451E013110E5F8A257C6455AA

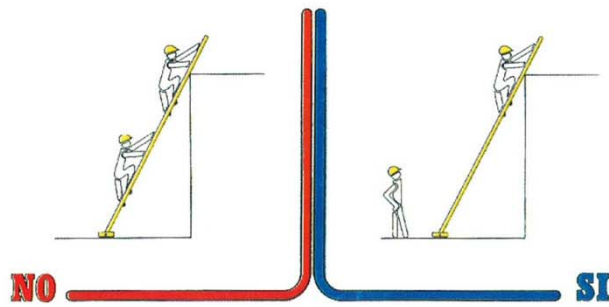
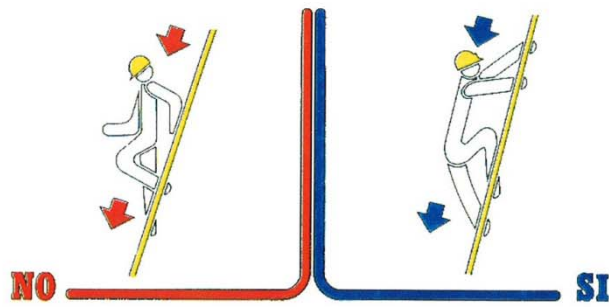
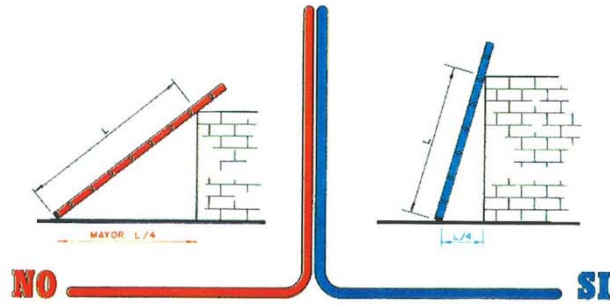
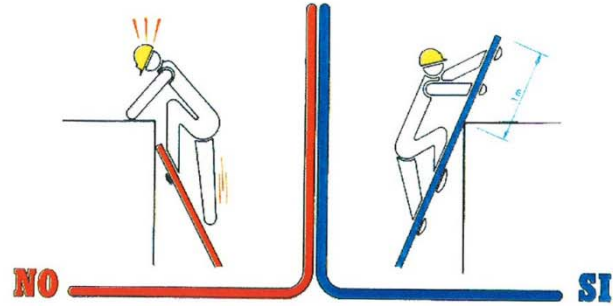



## PASARELAS DE OBRA

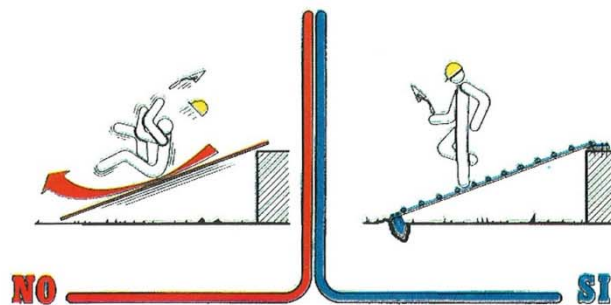
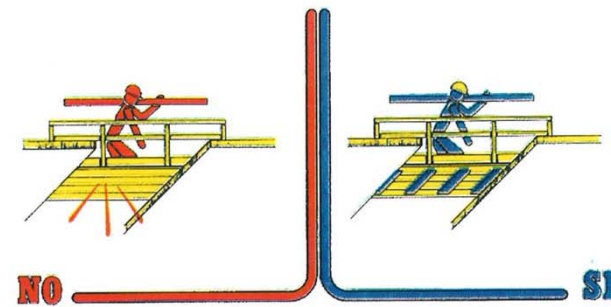
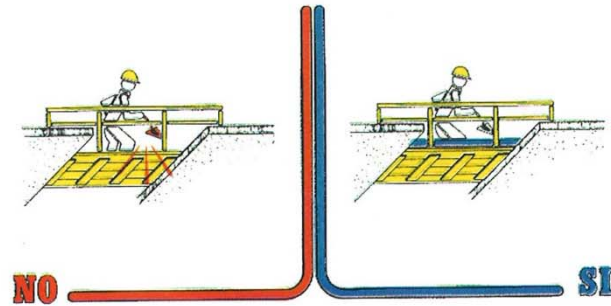
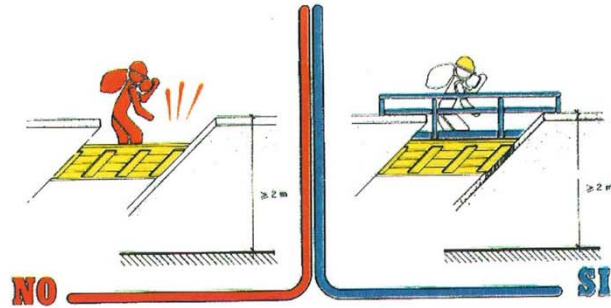



COL·LEGI OFICIAL  
D'ARQUITECTES  
ILLES BALEARS

24.03.2014

11/01558/14

# ESCALERA MODULAR

Segellat

(Ley 25/2009, R.D. 1000/2010-MEH, Llei 10/1998-CAIB)

1DA037851440C17451E013110E5F8A257C6455AA

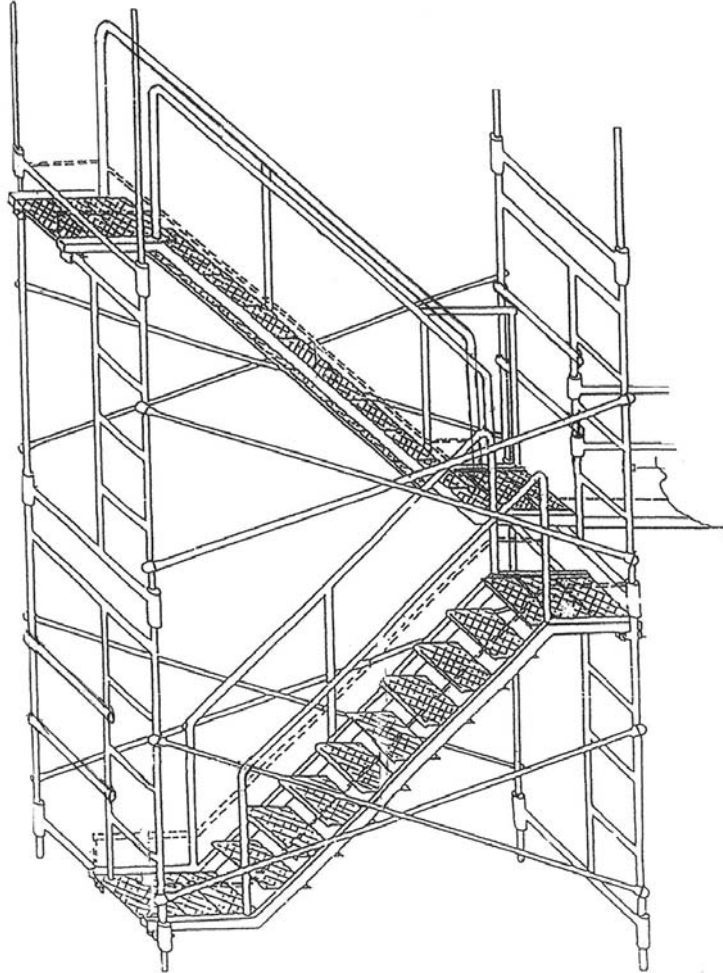



COL·LEGI OFICIAL  
D'ARQUITECTES  
ILLES BALEARS

# ANDAMIOS DE TORRETA

24.03.2014

11/01558/14

Segellat

(Ley 25/2009, R.D. 1000/2010-MEH, Llei 10/1998-CAIB)

1DA037851440C17451E013110E5F8A257C6455AA

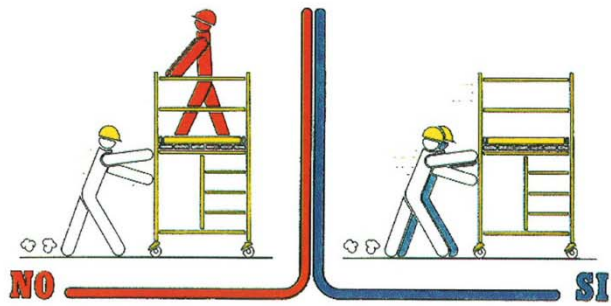
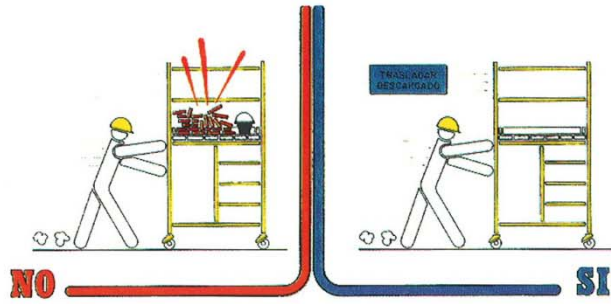
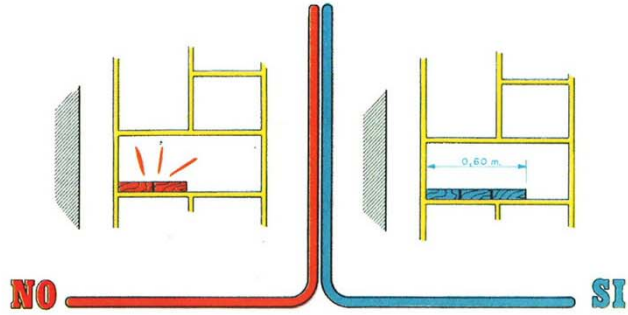



# ANDAMIOS DE BORRIQUETAS

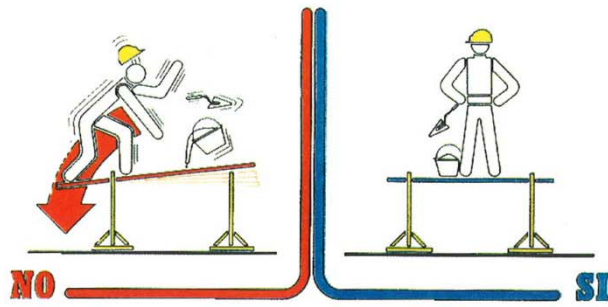
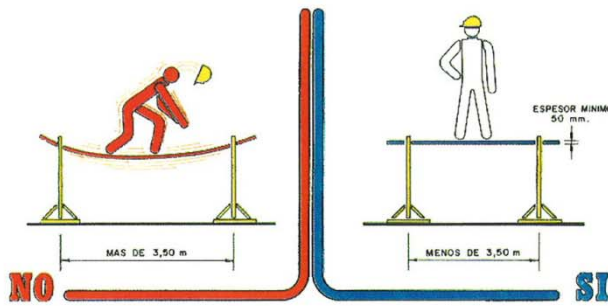
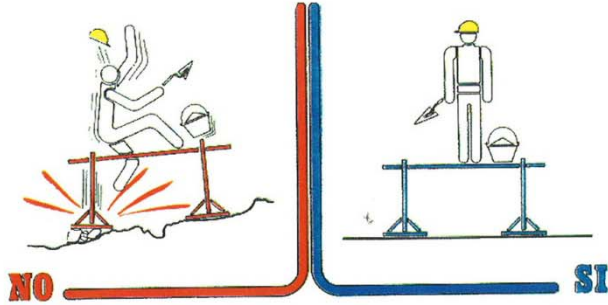





COL·LEGI OFICIAL  
D'ARQUITECTES  
ILLES BALEARS

# ANDAMIOS DE ALBAÑILERÍA

24.03.2014

11/01558/14

Segellat

(Ley 25/2009, R. D. 1000/2010-MEH, Llei 10/1998-CAIB)

1DA037851440C17451E013110E5F8A257C6455AA

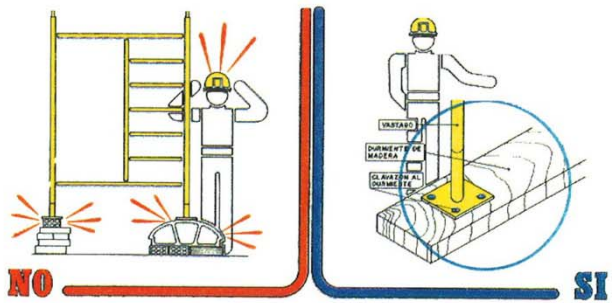
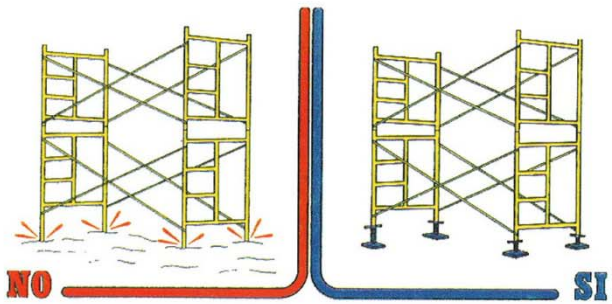
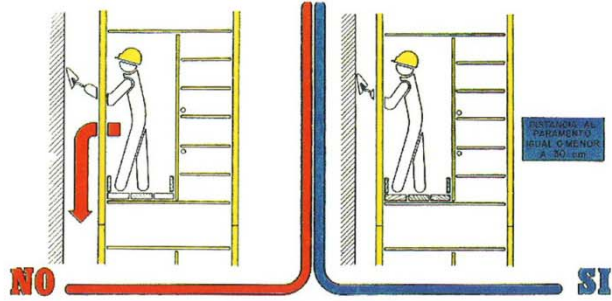



COL·LEGI OFICIAL  
D'ARQUITECTES  
ILLES BALEARS

# ANDAMIOS DE ALBAÑILERÍA

24.03.2014

11/01558/14

Segellat

(Ley 25/2009, R.D. 1000/2010-MEH, Llei 10/1998-CAIB)

1DA037851440C17451E013110E5F8A257C6455AA

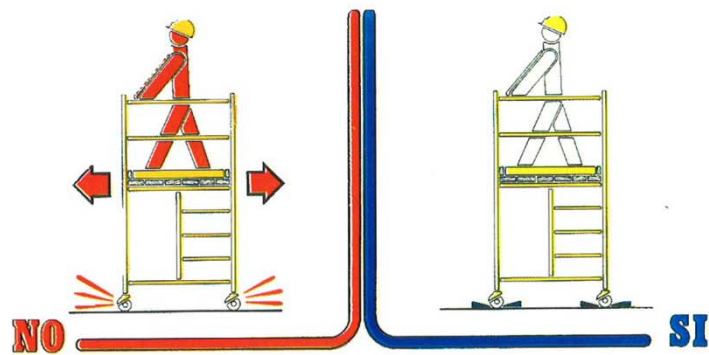
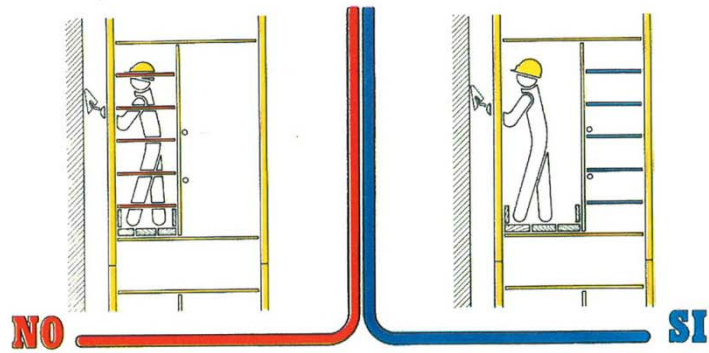
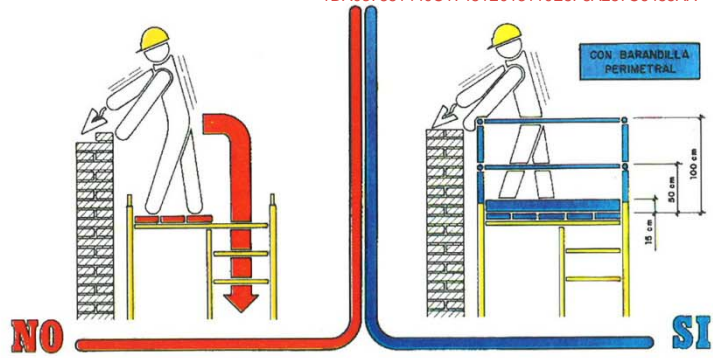



COL·LEGI OFICIAL  
D'ARQUITECTES  
ILLES BALEARS

# ANDAMIOS COLGADOS MANUALES

24.03.2014

11701558/14

Segellat

(Llei 2/2009, R.D. 1000/2010-MEH, Llei 10/1998-CAIB)

IDAC: 7851440C17451E013110E074A25706355AA

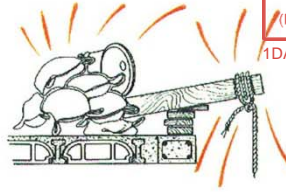

**NO**

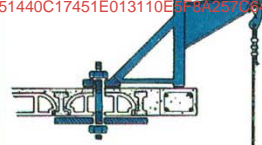

**SI**

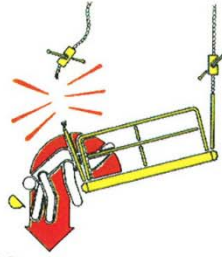

**NO**



**SI**



# PREVENCIÓN DE INCENDIOS

24.03.2014

11/01558/14

Segellat

(Ley 25/2009, R.D. 1000/2010-MEH, Llei 10/1998-CAIB)



**CLASE A: SOLIDOS**  
Madera  
Carbón  
Papel  
Tela



**CLASE B: SOLIDOS GRASOS Y LIQUIDOS**  
Ceras  
Parafina  
Grasas  
Alcohol  
Gasolina



**CLASE C: GASES**  
Acetileno  
Metano  
Propano  
Butano  
Gas natural



**CLASE D: METALES**  
Aluminio polvo  
Potasio  
Sodio  
Magnesio  
Titanio  
Uranio

1DA037851440C17451E013110E5F0A257C6455AA

AGENTE EXTINTOR	FUEGOS A	FUEGOS B	FUEGOS C	FUEGOS D
Agua a chorro	BUENO	INACEPTABLE	INACEPTABLE	INACEPTABLE
Agua pulverizada	EXCELENTE	ACEPTABLE	INACEPTABLE	INACEPTABLE
Espuma	BUENO	BUENO	INACEPTABLE	INACEPTABLE
Polvo polivalente	BUENO	BUENO	BUENO	INACEPTABLE
Polvo seco	INACEPTABLE	EXCELENTE	BUENO	INACEPTABLE
CO <sub>2</sub>	ACEPTABLE	ACEPTABLE	INACEPTABLE	INACEPTABLE
Halogenados	ACEPTABLE	ACEPTABLE	INACEPTABLE	INACEPTABLE
Productos específicos				ACEPTABLE

- Al descubrir el fuego, dé la alarma personalmente o a través de un compañero, por teléfono o accionando un pulsador de alarma.  
Seguidamente, coja el extintor de incendios más próximo que sea apropiado a la clase de fuego.
- Sin accionarlo, diríjase a las proximidades del fuego.
- Prepare el extintor según las instrucciones recibidas en las prácticas contra incendios. Si no las recuerda, están indicadas en la etiqueta del propio extintor. Generalmente:
  - Dejando el extintor en el suelo, coja con la mano izquierda la pistola o boquilla de descarga y el asa de transporte, simultáneamente, inclinándolo un poco hacia adelante.
  - Con la mano derecha quite el precinto, tirando del pasador hacia afuera.
  - Si el extintor es de presión exterior, presione el percutor del botellín de gas.
- Presione la palanca de descarga para comprobar que funciona el extintor.
- Dirija el chorro del extintor a la base del objeto que arde hasta la total extinción, hasta que se agote el contenido del extintor.



COL·LEGI OFICIAL  
D'ARQUITECTES  
IL·LES BALEARS

# MOVIMIENTO DE CARGAS

24.03.2014

11/01558/14

Segellat

(Ley 25/2009, R.D. 1000/2010-MEH, Llei 10/1998-CAIB)

1DA037851440C17451E013110E5F8A257C6455AA

## CÓDIGO DE SEÑALES DE MANIOBRA:



ATENCION



SUBIR



SUBIR LENTAMENTE



BAJAR



BAJAR LENTAMENTE

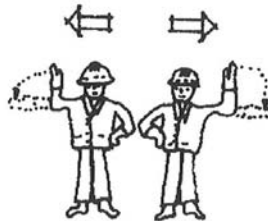

DESPLAZAMIENTO HORIZONTAL

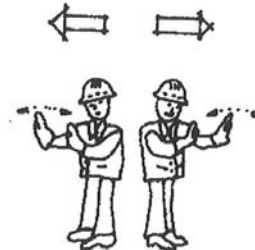

DESPLAZAMIENTO HORIZONTAL LENTO



PARADA



PARADA URGENTE



FIN DE MANIOBRA



# MAQUINILLO

24.03.2014 11/01558/14

Segellat

(Llei 25/2009, R.D. 1000/2010-MEH, Llei 10/1998-CAIB)

ID: 37851440C17451E41310E5F8A257C6455AA

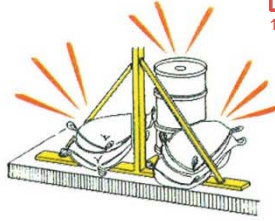

**NO**

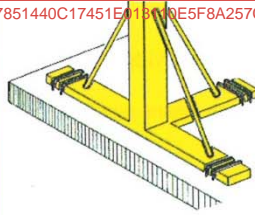

**SI**

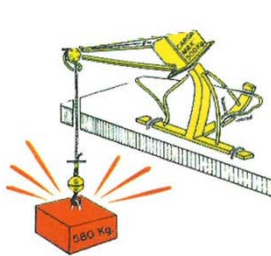

**NO**

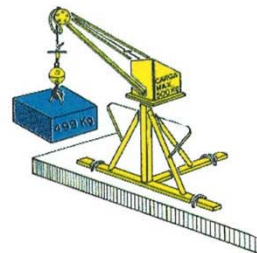

**SI**

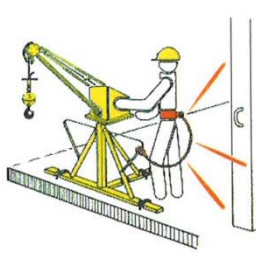

**NO**

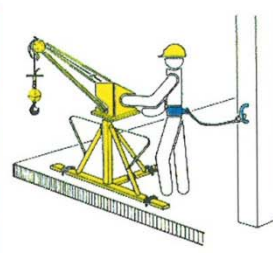

**SI**

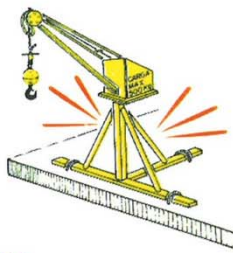

**NO**

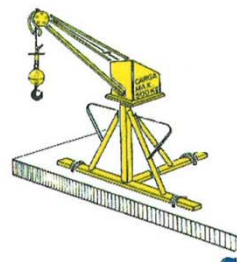

**SI**



# ELEVADORES Y CESTAS

COL·LEGI OFICIAL  
D'ARQUITECTES  
ILLES BALEARS  
24.03.2014 11/01558/14  
Segellat  
(Ley 25/2009, R. D. 1000/2010-MEH, Llei 10/1998-CAIB)

1DA037851440C17451E013110E5F8A257C6455AA

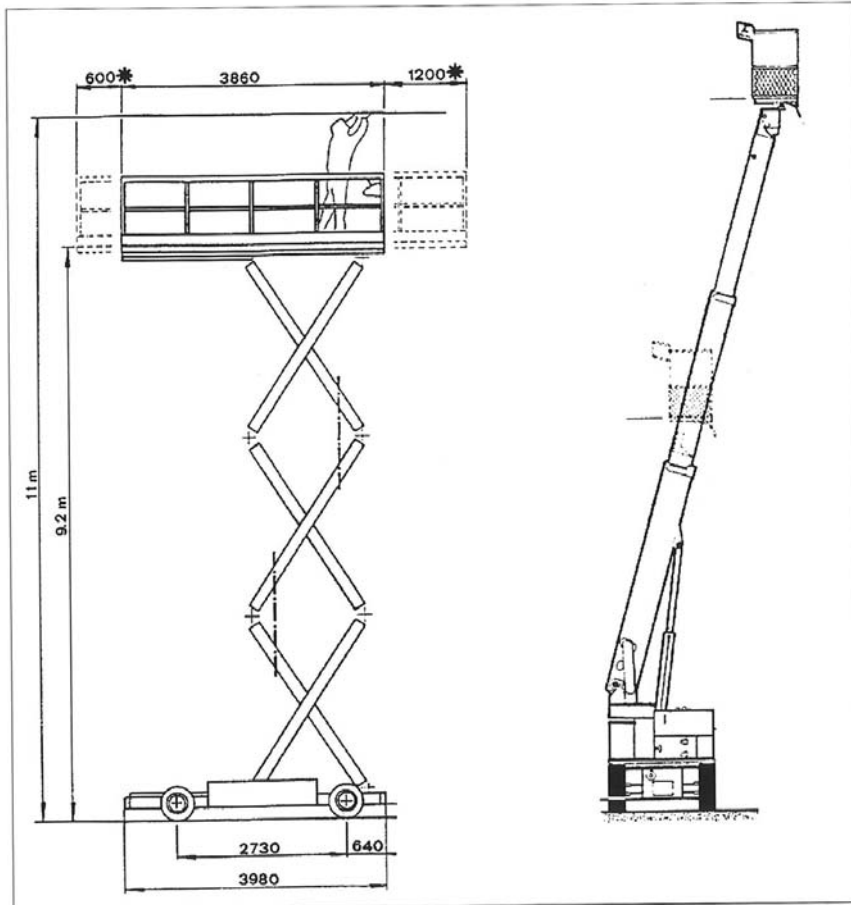



# CARRETILLA ELEVADORA

Segellat

(Ley 25/2009, R.D. 1000/2010-MEH, Llei 10/1998-CAIB)

1DA037851440C17451E013110E5F8A257C6455AA

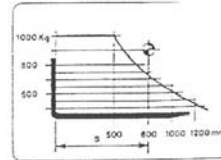
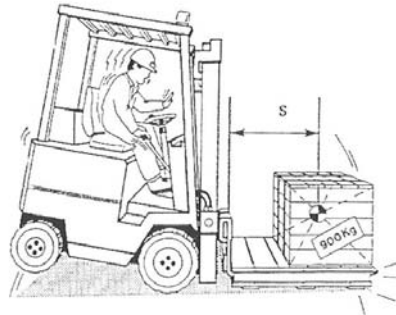

Evite la sobrecarga debida a una excesiva distancia (S) entre el centro de gravedad y el mástil.  
Observe atentamente el diagrama de carga del vehiculo.

Lleve la carga baja, a unos 15 cms. del suelo, con el mástil completamente inclinado hacia atrás.

Si circula con la carretilla descargada, lleve también las horquillas bajas, a unos 15 cms. del suelo.

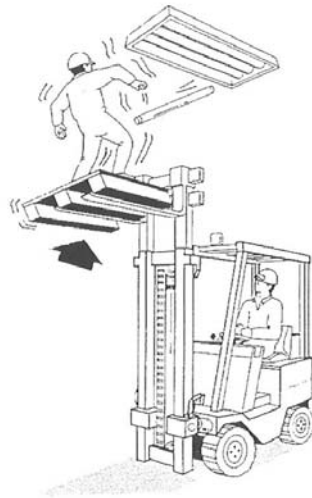

no utilice la carretilla para elevar personas ...

## GRÚA AUTOPROPULSADA

### NORMAS DE SEGURIDAD (sigue):

- Levante una sola carga cada vez. La carga de varios objetos distintos puede resultar problemática y difícil de gobernar.
- No abandone nunca la máquina con una carga suspendida, no es seguro.
- No permita que haya operarios bajo cargas suspendidas. Pueden sufrir accidentes.
- Antes de poner en servicio la máquina, compruebe todos los dispositivos de frenado, mando y control.
- No consienta que se utilicen aparejos, balancines, eslingas o estrobos defectuosos o dañados.
- Utilice el equipo de seguridad personal adecuado.
- A la entrada a obra de este tipo de maquinaria, exija el oportuno control administrativo de vehículos a motor y con matrícula que se realiza en la I.T.V., así como el de mantenimiento.
- Aunque no sea de su propiedad, procure observar la grúa, para así poder detectar fallos o irregularidades que podrían dar lugar a accidentes.



## GRUPOS ELECTROGENOS

1DA037851440C17451E013110E5F8A257C6455AA

- **Sistema de conexión a tierra TT:** Consiste en conectar el neutro del alternador y las masas de la maquinaria a la misma toma de tierra, por medio del conductor principal de tierras. Cualquier intensidad de defecto franco fase-masa, provoca una intensidad elevada próxima al cortocircuito, que hará actuar al interruptor automático, en el caso de que existiese una avería en el diferencial, en un tiempo mínimo, antes de que se produzca una situación de riesgo.

- **Utilizar cuadros eléctricos de obra:** Entre el generador y las máquinas deben instalarse cuadros eléctricos de obra, donde se ubicarán los dispositivos de protección contra corrientes de defecto (Interruptores diferenciales) y contra cortocircuitos y sobrecargas (Interruptores automáticos).

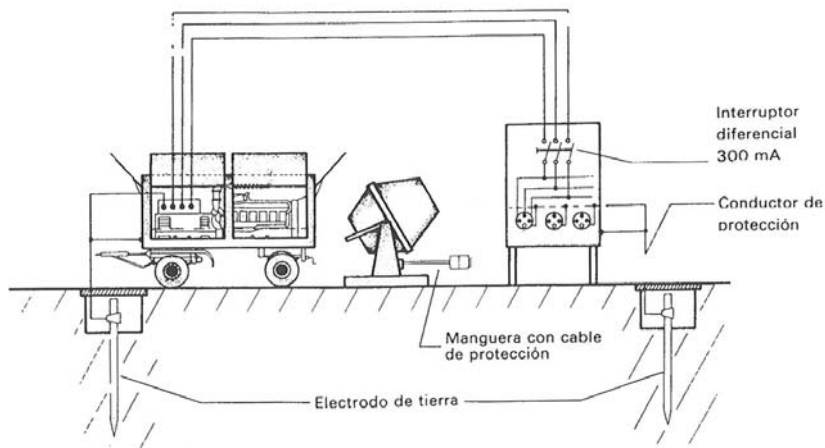

# MONTAJE Y USO DE REDES DE GRAVEDAD

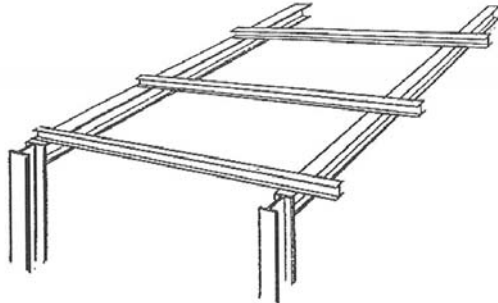

Inicio obra

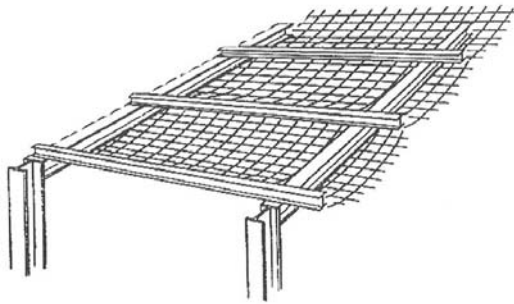

Red gravedad

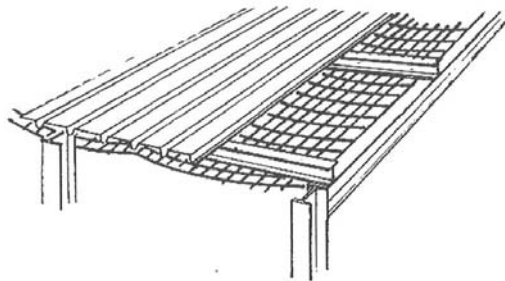

Montaje chapa sin  
perimetral lateral



# PROTECCIÓN PERIMETRAL

24.03.2014

11/01558/14

Segellat

(Ley 25/2009, R.D. 1000/2010-MEH, Llei 10/1998-CAIB)

1DA037851440C17451E013110E5F8A257C6455AA

## Sistema L y Omega

No se recupera la omega.  
Se monta en la greca

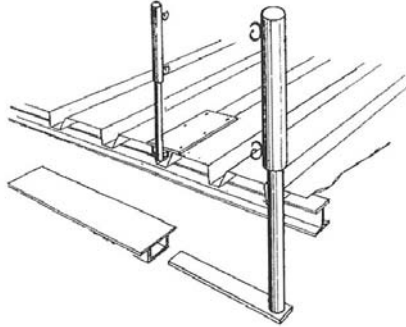

## Sistema T y Tubo

Fijado al tubo estructural.  
100% recuperable.

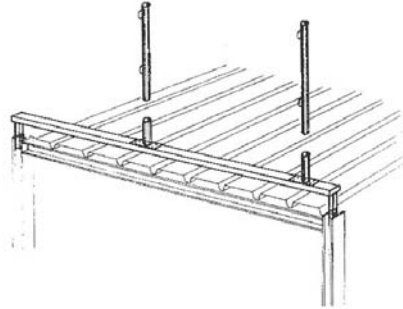

## Lateral cubierta.

Base + Tubo.  
Por debajo de la chapa, después se corta la  
base y no se recupera.

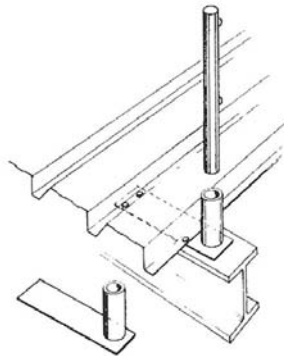

## Angular

Angular + Sistema T + Tubo  
100% recuperable.

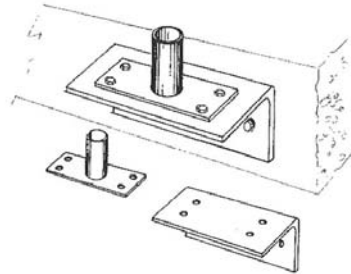





COL·LEGI OFICIAL  
D'ARQUITECTES  
ILLES BALEARS

24.03.2014

11/01558/14

# PROTECCIÓN PERIMETRAL

Segellat

(Ley 25/2009, R.D. 1000/2010-MEH, Llei 10/1998-CAIB)

1DA037851440C17451E013110E5F8A257C6455AA

## Con Sargento polivalente

Angular + Tubo

Fijación manual. Múltiples posibilidades

100% recuperable

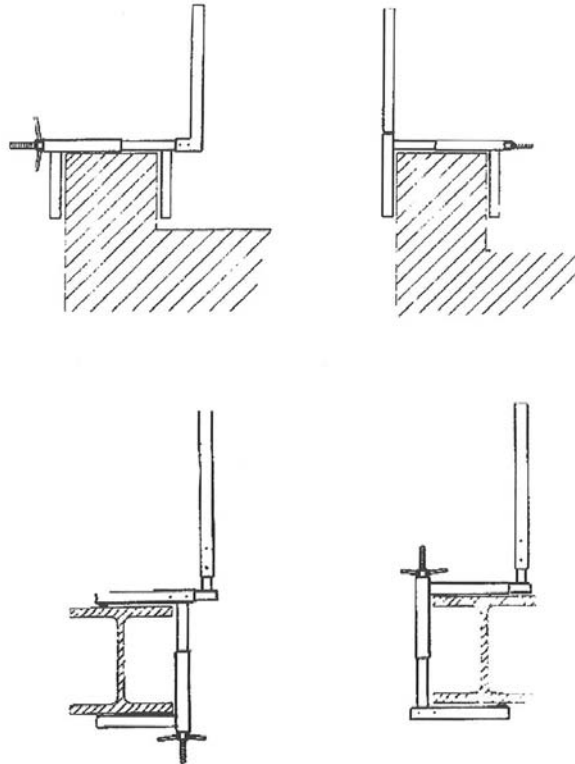

EN TODOS LOS CASOS SE MONTA CON TUBO RIGIDIZADOR Y CON RED  
COMPLEMENTARIA.



# PROTECCIONES EN ESTRUCTURAS DE HORMIGÓN

1DA037851440C17451E013110E5F8A257C6455AA

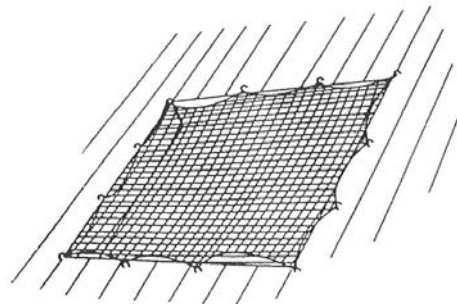
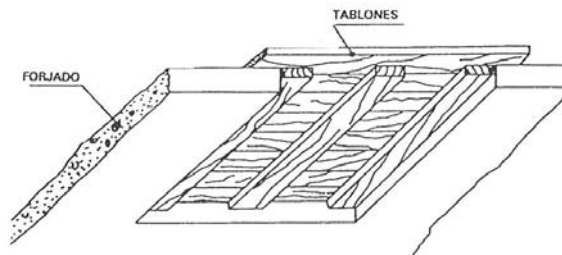
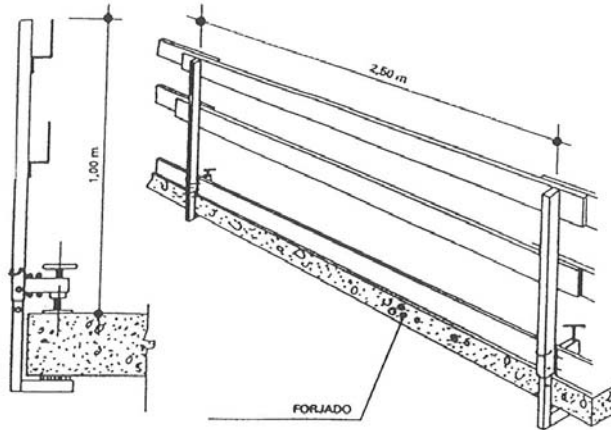

# EQUIPOS DE PROTECCIÓN INDIVIDUAL (EPI)

24.03.2014 11701558/14

Segellat

(Ley 25/2009, R. D. 1000/2010-MEH, Llei 10/1998-CAIB)

1DA037851440C17451E013110E5F8A257C6455AA

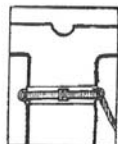

CINTURÓN SEGURIDAD  
(Trabajos usuales)

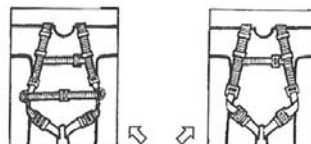

MODELOS DE ARNÉS DOBLE  
- BRAZOS Y PIERNAS -  
(Trabajos especiales)

**HAY MUCHOS ACCESORIOS.  
USE LOS MAS ADECUADOS Y CONVENIENTES**

 KYBLOCK	 SOPORTE FIJAR	 ANILLA FIJAR	 CUERDA DE VIDA DE 2 M.	 CUERDA CON FRENO DE SEGURIDAD DE 2 + 6 M.
 CUERDA DE SEGURIDAD REGULABLE	 ESLINGA ATAR METÁLICA	 MOSQUETÓN CON SEGURO	 GANCHO CON SEGURO	 GANCHO GRANDE CON SEGURO



COL·LEGI OFICIAL  
D'ARQUITECTES  
ILLES BALEARS

# EQUIPOS DE PROTECCIÓN INDIVIDUAL (EPI)

24.03.2014

11701558/14

Segellat

(Ley 25/2009, R.D. 1000/2010-MEH, Llei 10/1998-CAIB)

1DA037851440C17451E013110E5F8A257C6455AA

## TRABAJO EN PENDIENTE (PIRÁMIDE)

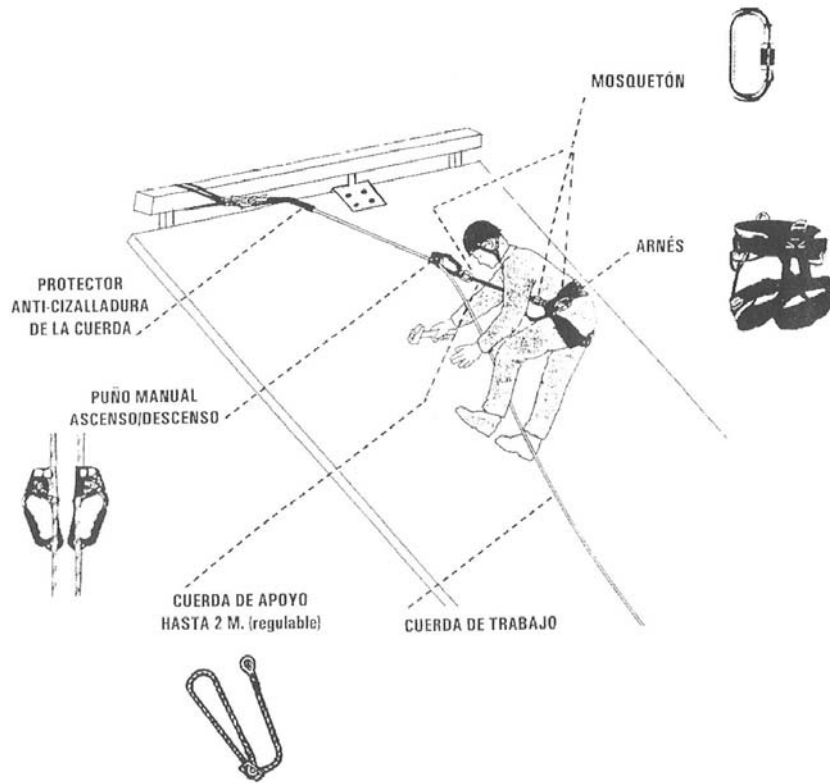



# ANDAMIOS METALICOS

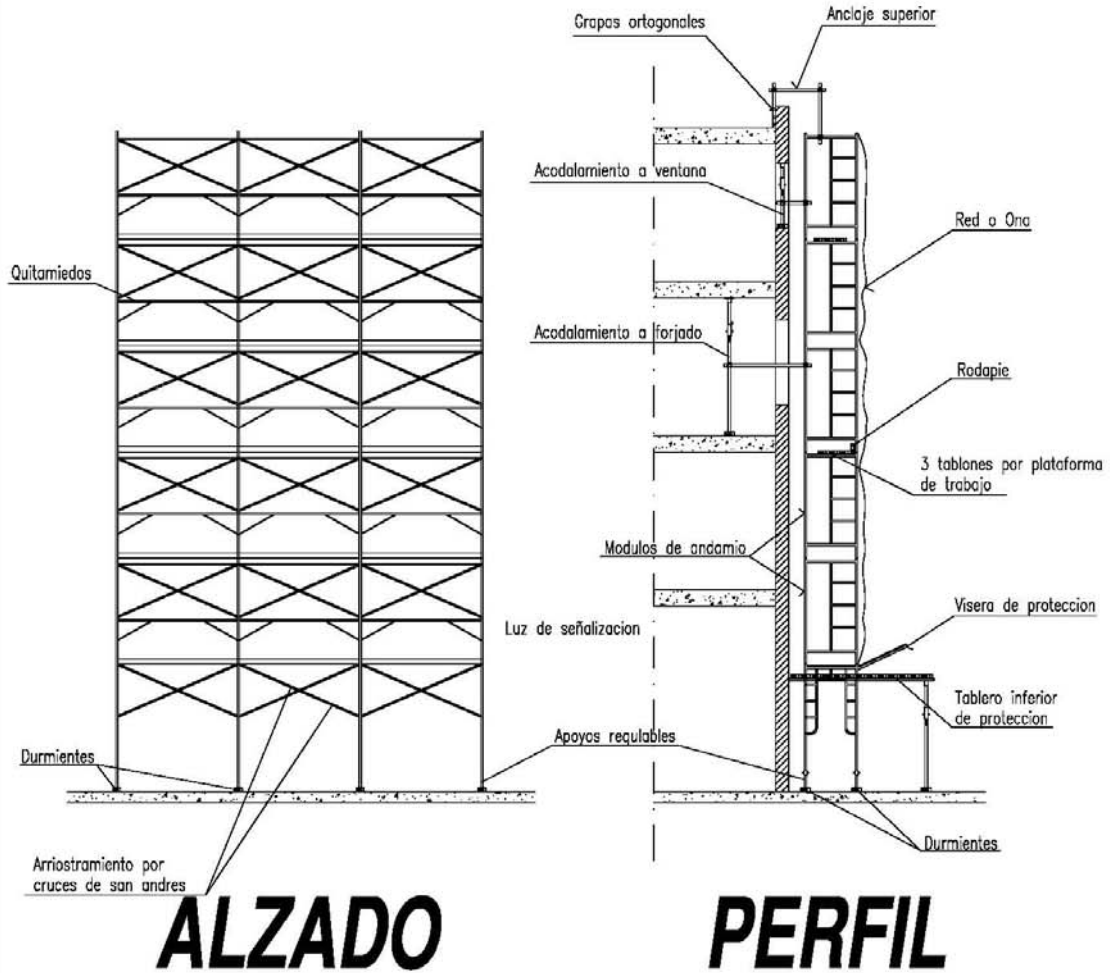



ANCLAJES CINTURON DE SEGURIDAD (Seguro de anclaje móvil)

(Llei 25/2010 R.D. 1000/2010 EHE i 10/19/2008)

1DA037851440C17451E013110E5F8A257C6455AA

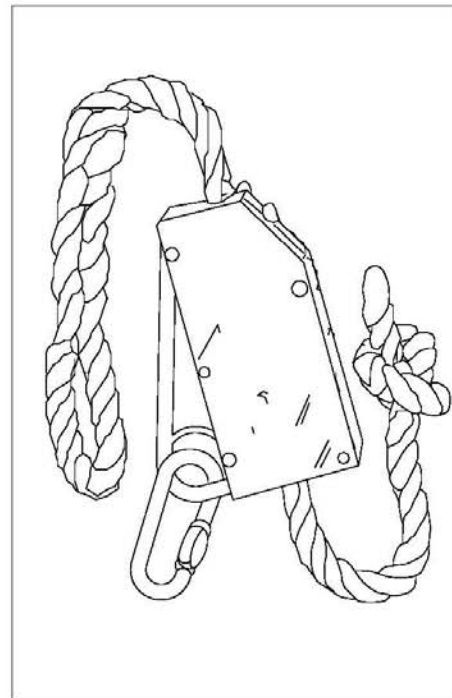
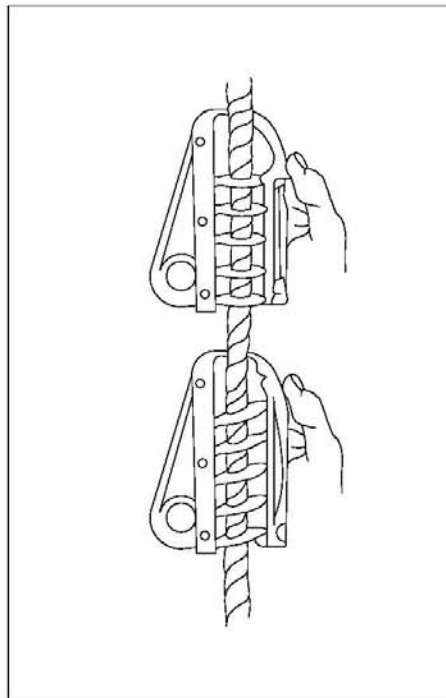
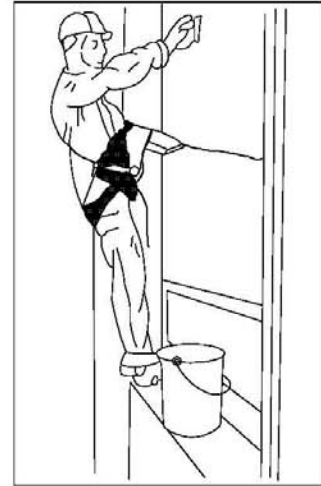
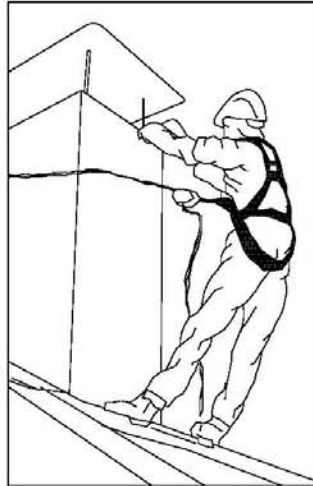









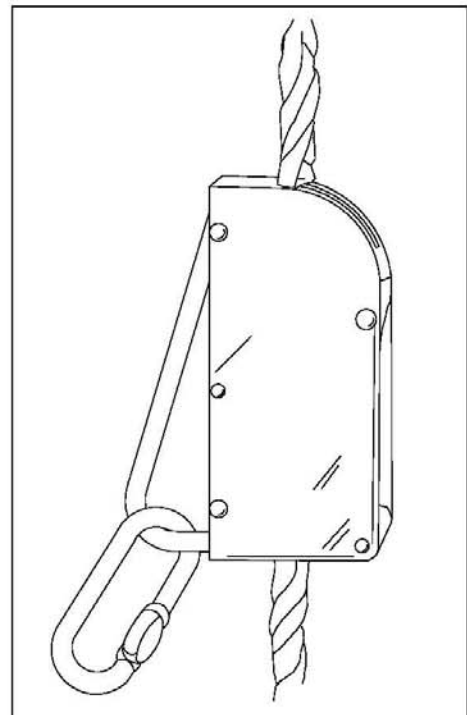
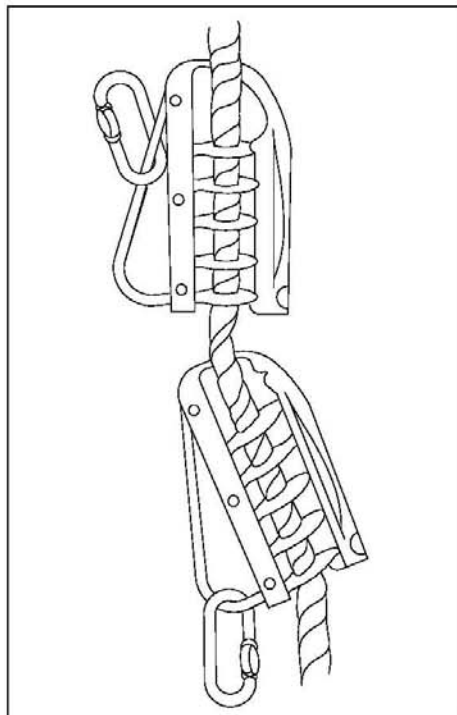
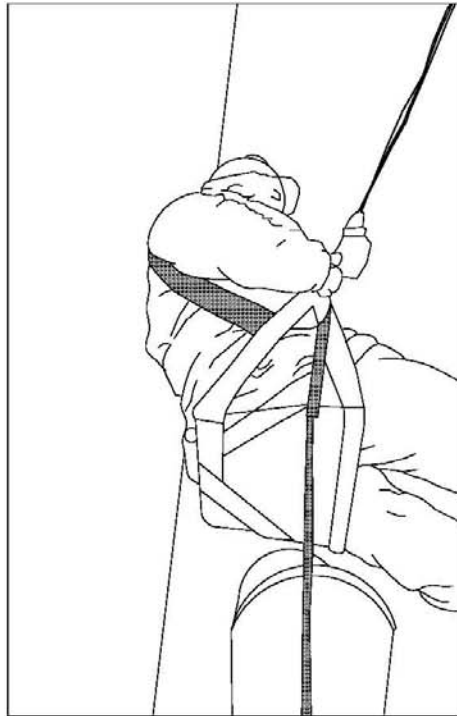











ANCLAJES CINTURON DE SEGURIDAD (Seguro automático anticaídas)

(Ley 39/2008, R.D. 1080/2010-MEH, Ulei 10/1998-CAIB)  
1DA037851440C17451E013110E5F8A257C6455AA





SEYALES DE OBLIGACION

SIGNIFICADO DE LA SEYAL	SIMBOLO	COLORES			SEYAL DE SEGURIDAD
		DEL SIMBOLO	DE SEGURIDAD	DE CONTRASTE	
PROTECCION OBLIGATORIA DE VIAS RESPIRATORIAS		BLANCO	AZUL	BLANCO	
PROTECCION OBLIGATORIA DE LA CABEZA		BLANCO	AZUL	BLANCO	
PROTECCION OBLIGATORIA DEL OIDO		BLANCO	AZUL	BLANCO	
PROTECCION OBLIGATORIA DE LA VISTA		BLANCO	AZUL	BLANCO	
PROTECCION OBLIGATORIA DE LAS MANOS		BLANCO	AZUL	BLANCO	
PROTECCION OBLIGATORIA DE LOS PIES		BLANCO	AZUL	BLANCO	
USO OBLIGATORIO OBLIGATORIO DE PANTALLA		BLANCO	AZUL	BLANCO	
USO OBLIGATORIO OBLIGATORIO DE PROTECTOR AJUSTABLE		BLANCO	AZUL	BLANCO	

Establecimiento de las dimensiones de una seyal hasta una distancia de 50 metros:

$$S \geq \frac{L^2}{2000}$$

Siendo L la distancia en metros desde donde se puede ver la seyal y S la superficie en metros de la seyal



24.03.2014 11/01558/14

SEÑALES DE OBLIGACIÓN (II)

(Ley 25/2009, R.D. 1000/2010-MEH, Llei 10/1998-CAIB)

DA037851440070013110E5F8A257C6455AA

SIGNIFICADO DE LA SEÑAL	SIMBOLO	COLORES			SEÑAL DE SEGURIDAD
		DEL SIMBOLO	DE SEGURIDAD	DE CONTRASTE	
USO OBLIGATORIO DE CINTUROS DE SEGURIDAD		BLANCO	AZUL	BLANCO	
USO OBLIGATORIO DE GAFAS O PANTALLA		BLANCO	AZUL	BLANCO	
OBLIGACION DE LAVARSE LAS MANOS		BLANCO	AZUL	BLANCO	
USO OBLIGATORIO DE CALZADO ANTIESTATICO		BLANCO	AZUL	BLANCO	
EMPUJAR NO ARRASTRAR		BLANCO	AZUL	BLANCO	
USO OBLIGATORIO OBLIGATORIO DE PANTALLA		BLANCO	AZUL	BLANCO	
USO OBLIGATORIO DE PROTECTOR AJUSTABLE		BLANCO	AZUL	BLANCO	

Establecimiento de las dimensiones de una señal hasta una distancia de 50 metros:

$$S \geq \frac{L^2}{2000}$$

Siendo L la distancia en metros desde donde se puede ver la señal y S la superficie en metros de la señal



COL·LEGI OFICIAL  
D'ARQUITECTES  
ILLES BALEARS

24.03.2014 11/01558/14

Segellat

(Ley 25/2009, R.D. 1000/2010-MEH, Llei 10/1998-CAIB)

POSICION CORRECTA DE ESCALERAS DE MANO

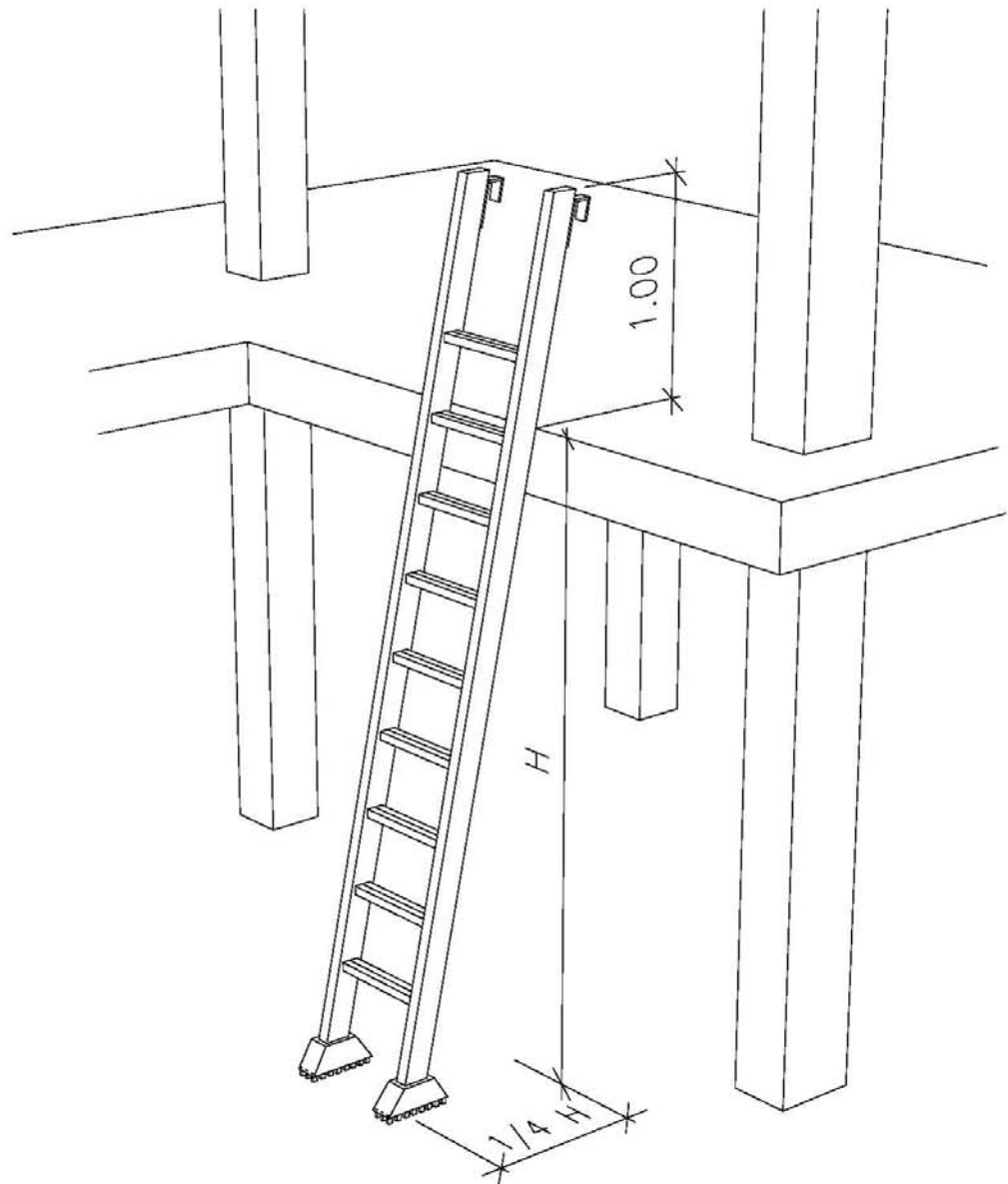

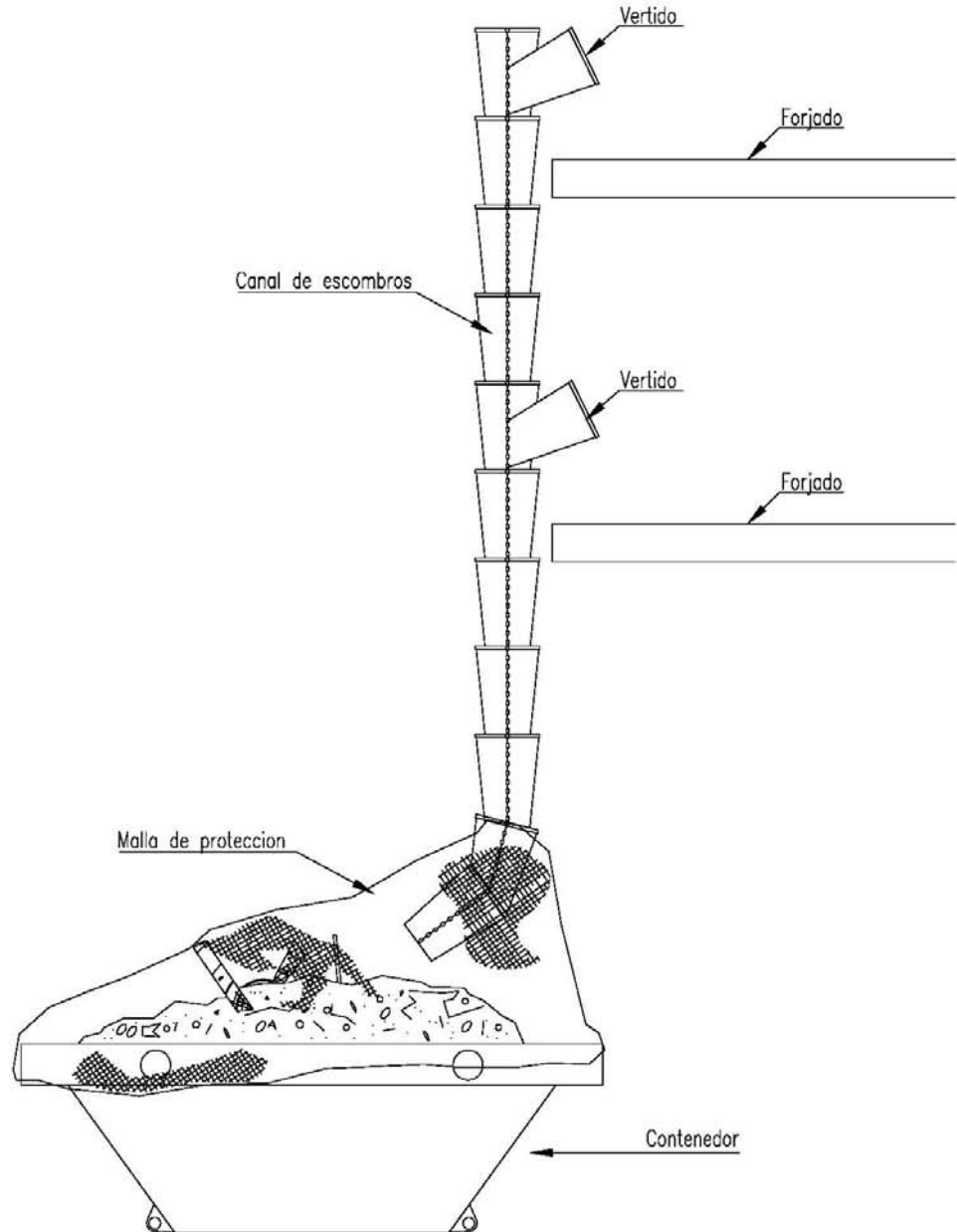



COL·LEGI OFICIAL  
D'ARQUITECTES  
ILLES BALEARS

24.03.2014 11/01558/14

PROTECCION DE HUECOS HORIZONTALES CON MALLAZO

(Ley 25/2009, R.D. 1000/2010-MEH, Llei 10/1998-CAIB)

1DA037851440C17451E013110E5F8A257C6455AA

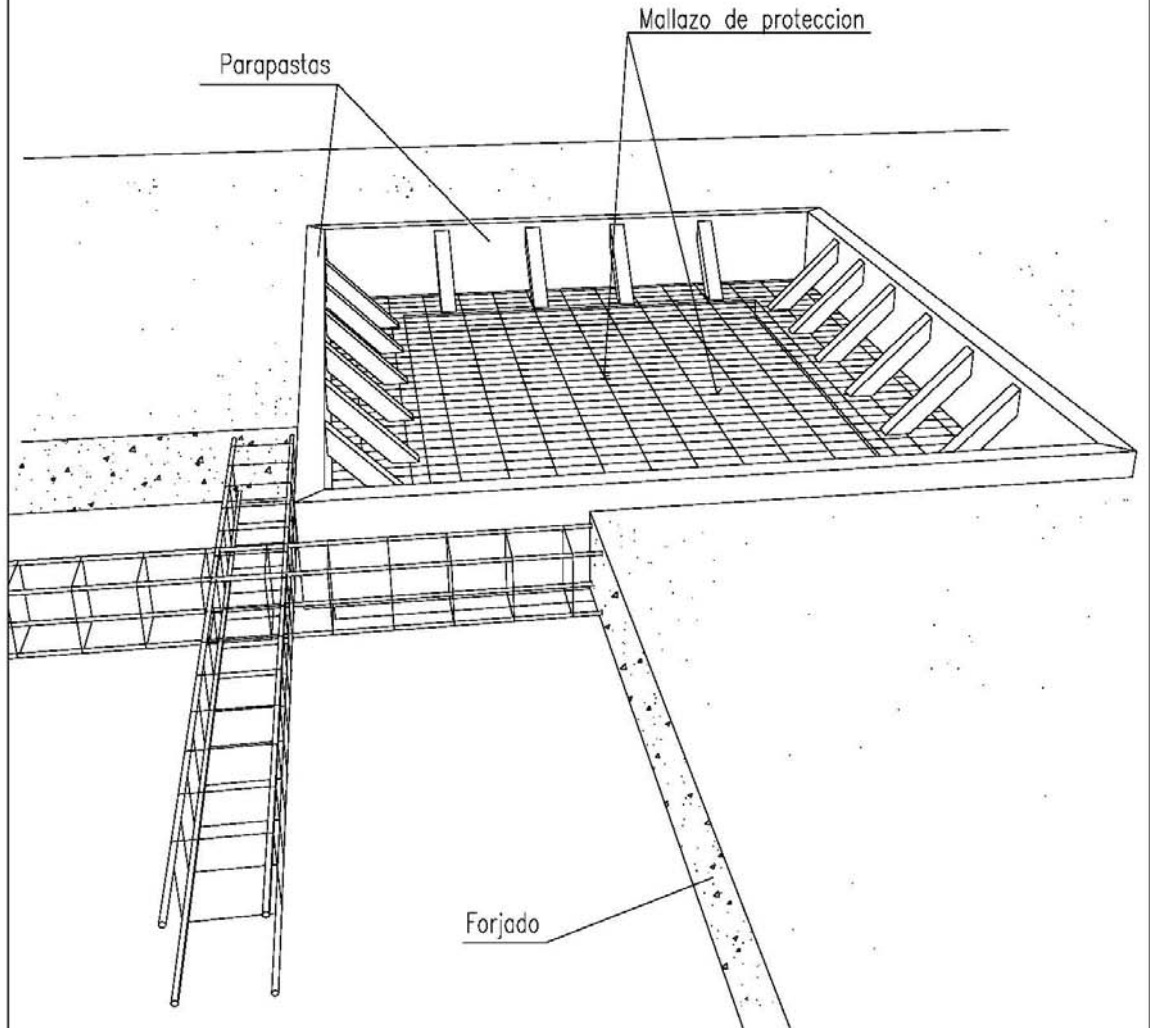





BARANDILLA CON SOPORTE TIPO "SARGENTO"

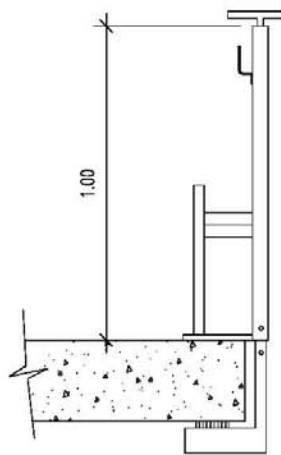
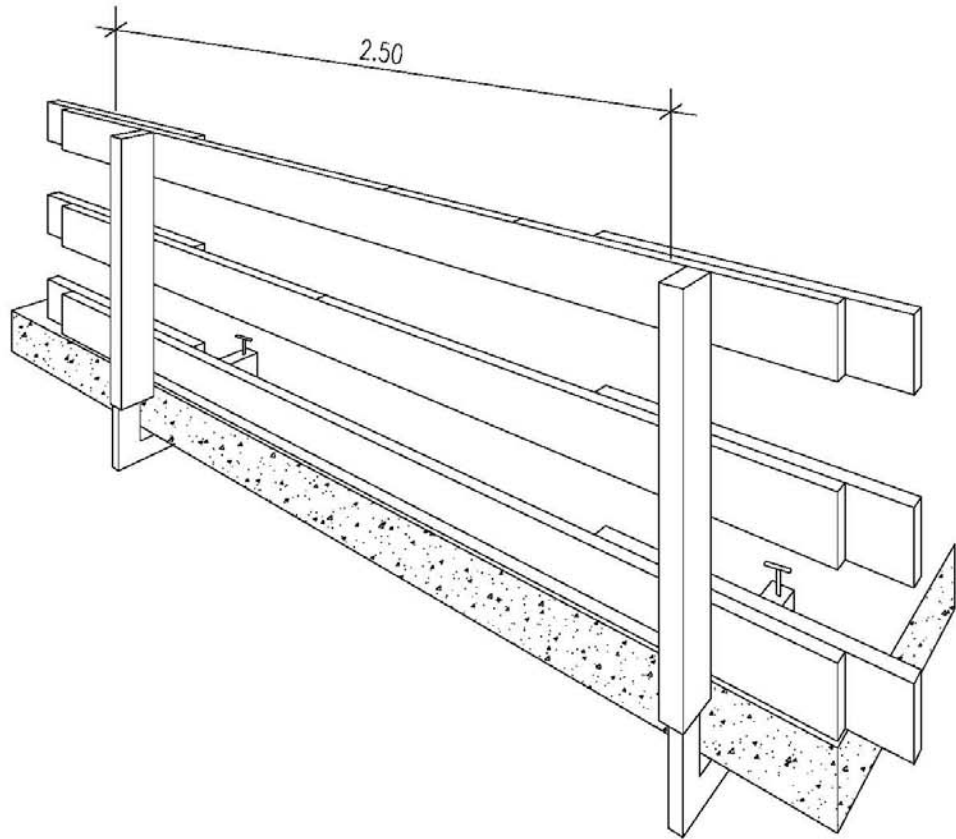

SOPORTE " TIPO - 3 "

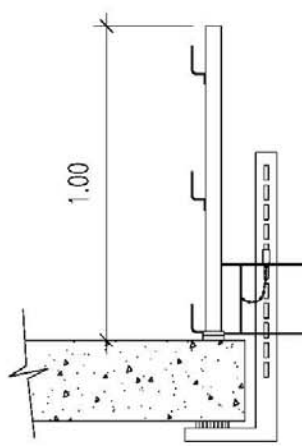

SOPORTE " TIPO - 2 "

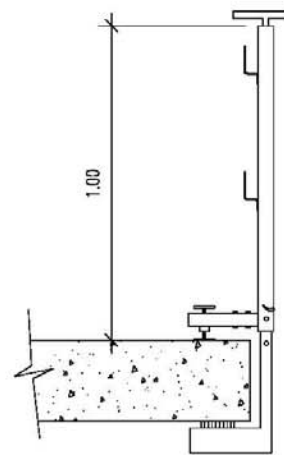

SOPORTE " TIPO - 1 "



COL·LEGI OFICIAL  
D'ARQUITECTES  
ILLES BALEARS

24.03.2014 11/01558/14

PROTECCION DE HUECOS HORIZONTALES CON MALLAZO

(Ley 25/2009, R.D. 1000/2010-MEH, Llei 10/1998-CAIB)

1DA037851440C17451E013110E5F8A257C6455AA

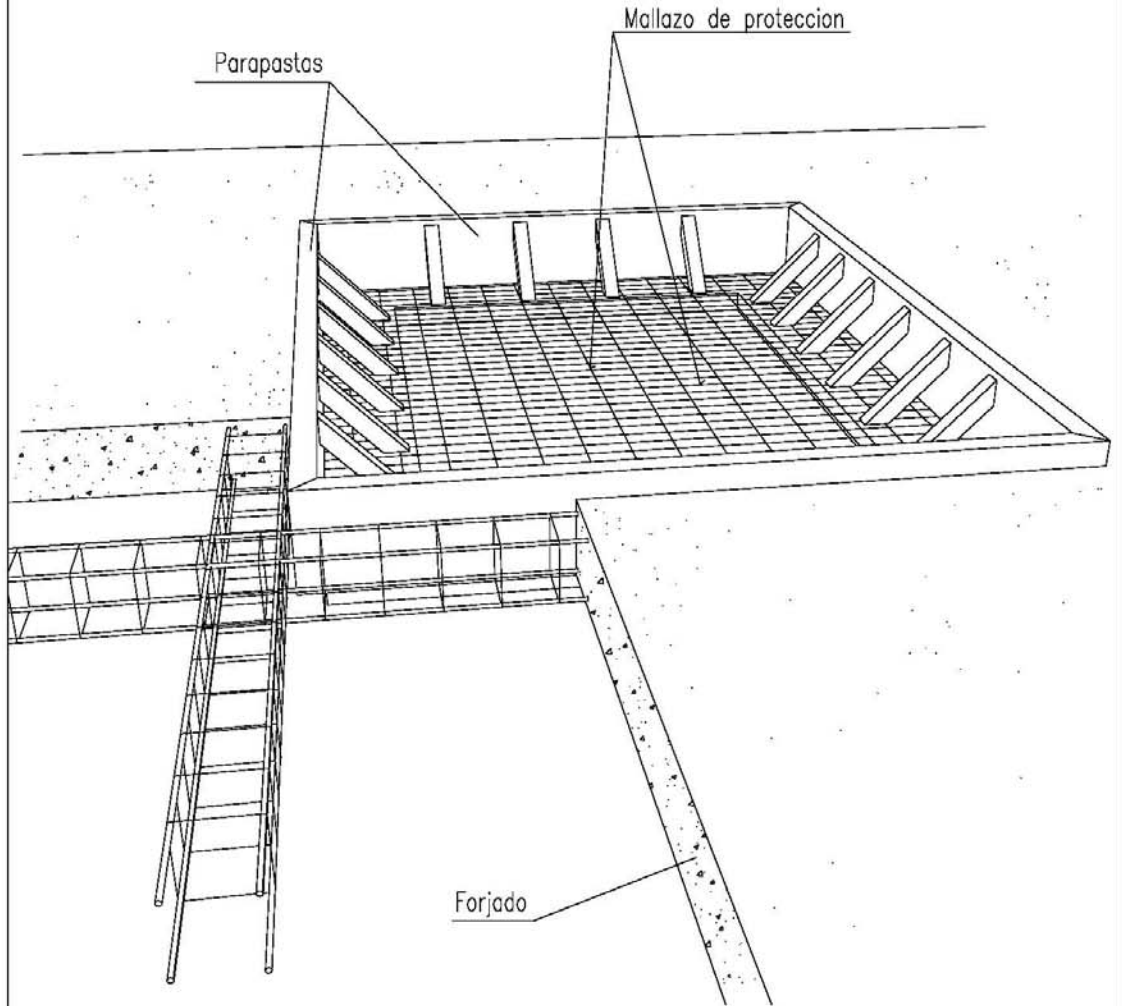



24.03.2014 11/01558/14

Segellat

(Ley 25/2009, R. D. 1000/2010-MEH, Llei 10/1998-CAIB)

1DA037851440C17451E013110E5F8A257C6455AA

### BARANDILLA CON SOPORTE TIPO "SARGENTO"

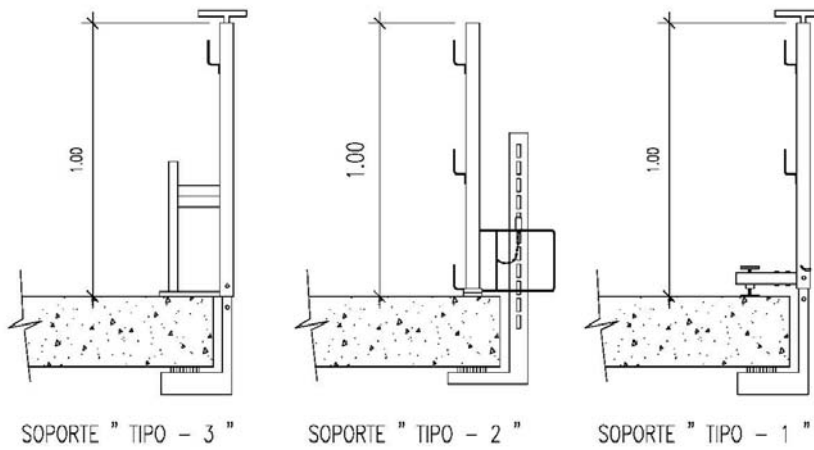
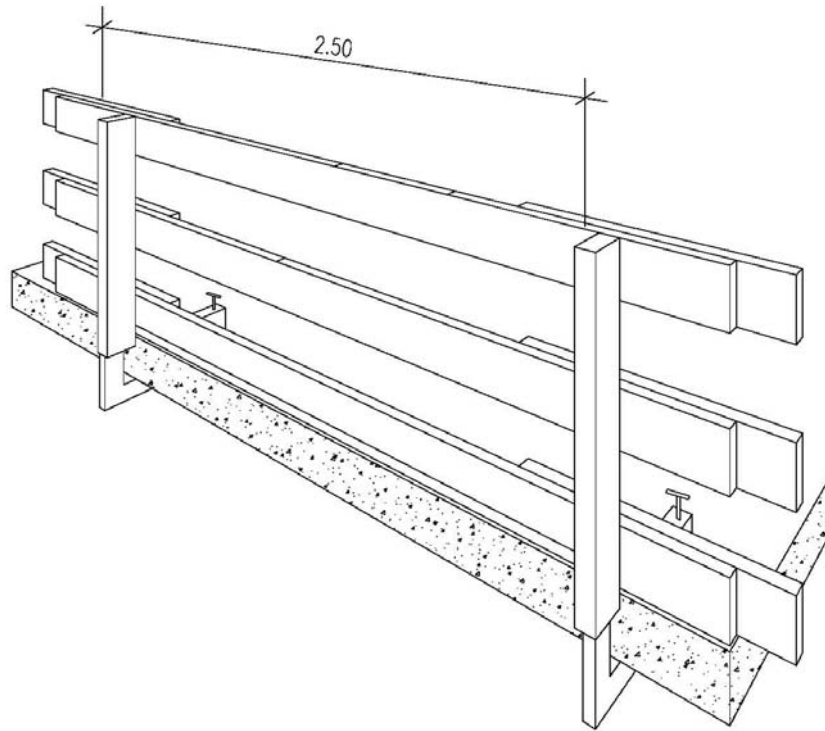

Palma de Mallorca, 23 de Octubre de 2013

El arquitecto,  
Fdo.- Jaime Brunet Comas.





**COL·LEGI OFICIAL D'ARQUITECTES IL·LES BALEARS**  
 24.03.2014 11/01558/14  
 Segellat  
(Llei 25/2008, R.D. 10002/10/MEH, Llei 10/1998-CAB)  
1DA037851440C17451E013110E5F8A257C6455AA

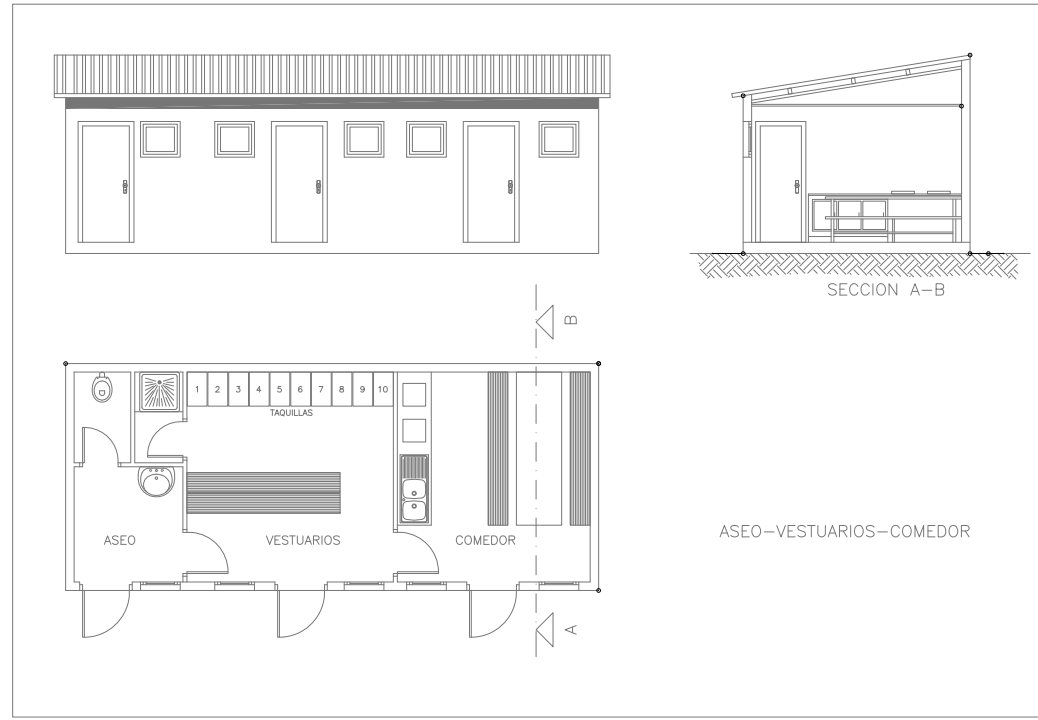

**PROYECTO BÁSICO Y DE EJECUCIÓN DE AMPLIACIÓN DE POLIDEPORTIVO**  
 SITUACION: **POLIDEPORTIVO DE T.M. BUNYOLA**  
 N°EXPEDIENTE: **14-08**

PLANO DE: **PLANTA GENERAL**  
**SEGURIDAD Y SALUD**

ARQUITECTO: **JAIME BRUNET COMAS**  
 PROMOTOR **AYUNTAMIENTO DE BUNYOLA**

ESCALA: **1/200**  
 FECHA: **MARZO 2014**

N°: **1/7**